

KUPNÍ SMLOUVA č. SOALT/3308/2014

uzavřená v souladu s § 2079 a násl. zákona č. 89/2012 Sb., občanský zákoník
(dále jen „občanský zákoník“)
(dále jen „smlouva“)

Článek I Smluvní strany

ČR - Státní oblastní archiv v Litoměřicích

Sídlo: Krajská 48/1, 412 01 Litoměřice
IČ: 70979464
DIČ: CZ70979464
Zastoupený: PhDr. Markem Poloncarzem, ředitelem
Bankovní spojení: ČNB - pobočka Ústí nad Labem,
Číslo účtu:
Kontaktní osoba: Bc. Kateřina Kandlová
E-mail: kandlova@soalitomerice.cz
Telefon: 477 755 976

(dále jen „kupující“)

a

NOVOTNÝ s.r.o.

Sídlo/místo podnikání: Areál výzkumných ústavů Běchovice, Podnikatelská 539,
190 11 Praha 9
IČ: 63219085
DIČ: CZ63219085
Jejímž jménem jedná: Ing. Josef Novotný, jednatel
Bankovní spojení: Komerční banka, a.s. Praha 10
Číslo účtu:
Kontaktní osoba: Ing. Josef Novotný
E-mail: novotny.sro@centrum.cz
Telefon: 602 309 247
Fax: 281 983 168

zapsaná v obchodním rejstříku vedeném Městským soudem v Praze, oddíl C, vložka 115959

(dále jen „prodávající“)

Článek II Předmět plnění

1. Předmětem plnění této smlouvy je **dobavka a montáž kovových policových regálů**, (dále jen „zboží“) do míst plnění dle čl. III odst. 4.
2. Prodávající se touto smlouvou zavazuje dodat zboží a provést jeho montáž v rozsahu Přílohy č. 1 – **Technická a cenová nabídka**, obsahující technickou specifikaci po jednotlivých místech plnění a celkovou cenu, která bude datována a podepsána statutárními orgány obou smluvních stran.
3. Podkladem pro uzavření této kupní smlouvy je nabídka prodávajícího ze dne 9.7.2014, která byla v zadávacím řízení zveřejněná pod číslem T005/14/V/00005962.

Článek III Doba a místa plnění

1. Prodávající je povinen dodat a smontovat v místech plnění smluvené zboží **do pěti (5) týdnů** od podpisu smlouvy oběma smluvními stranami.
2. Před touto dobou může prodávající dodat zboží jen po předchozím telefonickém (pisemném) souhlasu kupujícího.
3. O předání a převzetí zboží po jeho montáži bude zhotovitelem vyhotoven **protokol o předání a převzetí** (dále jen „protokol“) ve dvou vyhotoveních v jednotlivých místech plnění, který bude podepsán oběma smluvními stranami a každá ze smluvních stran obdrží po jednom vyhotovení protokolu. Součástí protokolu budou rovněž příslušné doklady, záruční list, návod k použití a technická dokumentace vztahující se ke zboží v českém jazyce (v záručním listě je nutné uvést výrobky a materiály vyloučené ze záruky, resp. s kratší záruční lhůtou. Dále je nutné uvést podmínky údržby a zacházení s výrobky a materiály, jejichž nedodržení vylučuje odpovědnost za výskyt vady v záruční lhůtě).
4. Místa plnění:
 - a) **Státní oblastní archiv v Litoměřicích, pobočka Děčín, Zbrojnická 14, 405 02 Děčín 4**
Kontaktní osoba:
Mgr. Otto Chmelík, e-mail: chmelik@soalitomerice.cz, tel.: 477 755 940
 - b) **Státní okresní archiv Česká Lípa, Střelnice 3035, 470 05 Česká Lípa**
Kontaktní osoba:
PhDr. Jana Blažková, e-mail: blazkova@soalitomerice.cz, tel.: 488 577 800
5. Prodávající se zavazuje informovat kupujícího o termínu dodání a montáže zboží nejméně pět (5) pracovních dnů předem.
6. Zboží bude dodáno převzetím zboží a jeho montáží po potvrzení předávacího protokolu v jednotlivých místech plnění.

Článek IV Kupní cena

1. Celková kupní cena je stanovena ve výši **129.880,- Kč bez DPH** (slovy: **stodvacetdevět tisíc osm set osmdesát korun českých**) jako cena nejvýše přípustná, tj. **157.154,80 Kč s DPH** (slovy: **stopadesát sedm tisíc stopadesát čtyři korun českých osmdesát haléřů**), při sazbě DPH ve výši 21 %, přičemž sazba DPH bude v případě její změny stanovena v souladu s platnými právními předpisy.
2. Tato sjednaná kupní cena je konečná a zahrnuje veškeré náklady spojené s koupí zboží včetně balného, dopravy a montáže v místech plnění dle čl. III odst. 4.

Článek V

Podmínky provádění montáže

1. Prodávající se zavazuje svou činnost při montáži provádět v souladu dle schválené a vzájemně odsouhlasené specifikace dle přílohy této smlouvy. Veškeré práce budou prováděny v souladu s právními předpisy a českými normami platnými pro příslušné části a celek díla. Případné následky plynoucí z jejich nedodržení je prodávající povinen odstranit na své náklady.
2. Prodávající postupuje při provádění montáže samostatně při respektování ekologických, hygienických a dalších platných předpisů vydaných právními orgány. Případné sankce z neplnění podmínek stanovených těmito předpisy, prokazatelně zaviněných prodávajícím, zaplatí prodávající.
3. Prodávající převezme v plném rozsahu odpovědnost za vlastní řízení postupu prací a dodržování předpisů bezpečnosti práce a ochrany zdraví, požárních, ekologických a dalších předpisů. Opatření z hlediska bezpečnosti práce a ochrany zdraví při práci, jakož i protipožární opatření vyplývající z povahy vlastních prací, zajišťuje na svém pracovišti prodávající v souladu s bezpečnostními předpisy.
4. Prodávající se zavazuje provádět práce s maximální hospodárností a účelností. Prodávající je povinen oznámit včas případnou neúčelnost prováděných prací a současně navrhnout hospodárnější postup.

Článek VI

Nebezpečí škody a nabytí vlastnictví

1. Nebezpečí škody přechází na kupujícího převzetím věci.
2. Kupující nabývá vlastnické právo ke zboží převzetím po potvrzení předávacího protokolu.

Článek VII

Platební podmínky

1. Prodávající je oprávněn fakturovat kupní cenu až po dodání a montáži zboží na místech plnění a po řádném zhotovení a předání zboží a jeho převzetí kupujícím. Přílohou faktury budou kopie předávacích protokolů podepsané zástupci obou stran.
2. Faktura musí obsahovat číslo jednacích kupní smlouvy a všechny údaje uvedené v § 28 zákona č. 235/2004 Sb., o dani z přidané hodnoty, ve znění pozdějších předpisů a údaje uvedené v § 435 občanského zákoníku.
3. Faktura je splatná do dvaceti jedna (21) kalendářních dnů ode dne jejich prokazatelného doručení kupujícím na adresu: Státní oblastní archiv v Litoměřicích, Krajská 48/1, 412 01 Litoměřice. V případě pochybností se má za to, že dnem doručení se rozumí třetí den ode dne odeslání faktury.
4. Kupující je oprávněn vrátit prodávajícímu před datem splatnosti fakturu, která neobsahuje náležitosti stanovené obecně závaznými právními předpisy, nejsou doloženy kopie potvrzených dodacích listů, která obsahuje jiné cenové údaje nebo jiný druh plnění než dohodnuté ve smlouvě, a to s uvedením důvodu vrácení. Prodávající je povinen v případě vrácení faktury vyhotovit fakturu novou. Důvodným vrácením faktury přestává běžet původní lhůta splatnosti. Nová lhůta v původní délce splatnosti běží znovu ode dne doručení opravené nebo nově vystavené faktury.
5. Faktura je považována za proplacenou okamžikem odepsání příslušné finanční částky z účtu kupujícího ve prospěch účtu prodávajícího.

6. Platba bude uskutečněna v Kč na základě faktury.
7. Zálohové platby kupující neposkytuje.

Článek VIII

Vady plnění a odstoupení od smlouvy

1. Prodávající je povinen dodat zboží v množství, druhu a jakosti dle této smlouvy. Kupující je povinen dodané zboží převzít a zaplatit kupní cenu.
2. Zboží má vady, jestliže jeho provedení neodpovídá požadavkům uvedených ve smlouvě, příslušným právním předpisům, normám nebo jiné dokumentaci vztahující se k dodávce a montáži zboží, nebo pokud neumožňuje užívání, k němuž bylo určeno a zhotoveno. Vadné plnění je podstatným porušením smlouvy.
3. Kupující má při vadném plnění právo:
 - a) na odstranění vady dodáním nové věci bez vady nebo dodáním chybějící věci,
 - b) na odstranění vady opravou věci,
 - c) na přiměřenou slevu z kupní ceny, nebo
 - d) odstoupit od smlouvy.
4. Kupující sdělí prodávajícímu, jaké právo si zvolil, při oznámení vady. Provedenou volbu nemůže kupující bez souhlasu prodávajícího změnit. Toto ujednání neplatí v situaci, kdy kupující požadoval opravu věci, která se ukáže jako neopravitelná.
5. Při dodání nové věci vrátí kupující prodávajícímu na jeho náklady věc původně dodanou.
6. Vady zjevné při dodání zboží je kupující povinen sdělit prodávajícímu při převzetí zboží. Vady skryté je kupující povinen sdělit prodávajícímu bez zbytečného odkladu, nejpozději však do dvou let po odevzdání věci. Prodávající kupujícímu písemnou formou potvrdí, kdy právo z vadného plnění uplatnil.
7. Prodávající je povinen odstranit vadu díla nejpozději do patnácti (15) pracovních dnů od jejího oznámení kupujícím, pokud se smluvní strany v konkrétním případě nedohodnou písemně jinak.
8. Prodávající prohlašuje, že zboží nemá právní vady ve smyslu § 1920 a násl. občanského zákoníku.
9. Kupující je oprávněn odstoupit od smlouvy dle § 1829 a násl. občanského zákoníku.
10. Účinky každého odstoupení od smlouvy nastávají okamžikem doručení písemného projevu vůle odstoupit od této smlouvy druhé smluvní straně. Odstoupení od smlouvy se nedotýká zejména nároku na náhradu škody a smluvní pokuty.
11. Ujednáním o náhradním plnění není dotčena povinnost prodávajícího ze záruky za jakost.

Článek IX

Záruční podmínky

1. Na dodávky zboží bude poskytnuta prodávajícím záruka za jakost, která zaručuje, že zboží bude po určitou dobu způsobilé k použití pro obvyklý účel a zachová si obvyklé vlastnosti. Prodávajícím bude poskytnuta záruční doba v délce třicet šest (36) měsíců, která začíná běžet okamžikem převzetí zboží kupujícím.
2. Vady, které se týkají jakosti dodaného zboží, které kupující zjistí, je prodávající povinen odstranit nejpozději do patnácti (15) pracovních dnů od písemného oznámení reklamace (faxem, e-mailem). Prodávající odstraní vady bezúplatně dodáním náhradního plnění

v množství, druhu a jakosti dle kupní smlouvy v místě odběratele.

3. Reklamacce jsou ze strany kupujícího řešeny pověřenými pracovníky:
 - a) **Státní oblastní archiv v Litoměřicích, pobočka Děčín**
Eva Řezníčková, e-mail: reznickova@soalitomerice.cz, tel.: 477 755 942
 - b) **Státní okresní archiv Česká Lípa**
Jana Brůžková, e-mail: bruzkova@soalitomerice.cz, tel.: 488 577 802

Článek X **Povinnost mlčenlivosti**

1. Zhotovitel se zavazuje zachovávat ve vztahu ke třetím osobám mlčenlivost o informacích, které při plnění této smlouvy získá od objednatele nebo o objednateli či jeho zaměstnancích a spolupracovnících a nesmí je zpřístupnit bez písemného souhlasu objednatele žádné třetí osobě ani je použít v rozporu s účelem této smlouvy, ledaže se jedná:
 - a) o informace, které jsou veřejně přístupné, nebo,
 - b) o případ, kdy je zpřístupnění informace vyžadováno zákonem nebo závazným rozhodnutím oprávněného orgánu.
2. Zhotovitel je povinen zavázat povinností mlčenlivosti podle odst. 1 všechny osoby, které se budou podílet na poskytování služeb objednateli dle této smlouvy.
3. Za porušení povinnosti mlčenlivosti osobami, které se budou podílet na poskytování služeb dle této smlouvy, odpovídá zhotovitel, jako by povinnost porušil sám.
4. Povinnost mlčenlivosti trvá i po skončení účinnosti této smlouvy.
5. Veškerá komunikace mezi smluvními stranami bude probíhat prostřednictvím osob oprávněných jednat jménem smluvních stran, kontaktních osob, popř. jimi pověřených pracovníků.

Článek XI **Sankce a smluvní pokuty**

1. Prodávající je oprávněn požadovat na kupujícím úrok z prodlení za nedodržení termínu splatnosti faktury ve výši 0,05 % z oprávněně fakturované částky včetně DPH za každý i započatý den prodlení.
2. Kupující je oprávněn požadovat na prodávajícím požadovat smluvní pokutu za nedodržení termínu plnění dodání předmětu plnění dle kupní smlouvy, a to ve výši 0,05% z ceny nedodaného předmětu plnění včetně DPH za každý i započatý den prodlení.
3. Prodávající je povinen v případě prodlení s vyřízením vady plnění dle čl. VIII odst. 7 a v případě prodlení s vyřízením reklamacce dle čl. IX odst. 2 zaplatit objednateli smluvní pokutu ve výši 500,- Kč (slovy: pětset korun českých), a to za každý případ a za každý kalendářní den prodlení.
4. Jestliže prodávající poruší jakoukoli povinnost podle čl. X, zavazuje se prodávající uhradit kupujícímu smluvní pokutu ve výši 500,- Kč (slovy: pětset korun českých) za každé jednotlivé porušení povinnosti.
5. Zaplacením smluvní pokuty a úroku z prodlení není dotčen nárok smluvních stran na náhradu škody ani povinnost prodávajícího řádně dodat zboží.

6. Úroky z prodlení a smluvní pokuty jsou splatné do dvaceti jedna (21) kalendářních dnů od data, kdy byla povinné straně doručena písemná výzva k jejich zaplacení oprávněnou stranou, a to na účet oprávněné strany uvedený v písemné výzvě.

Článek XII

Závěrečná ustanovení

1. Tato smlouva nabývá platnosti a účinnosti dnem jejího podpisu oběma smluvními stranami.
2. Smluvní strany se zavazují, že veškeré spory vzniklé v souvislosti s realizací smlouvy budou řešeny smírnou cestou - dohodou. Nedojde-li k dohodě, budou spory řešeny před příslušnými obecnými soudy.
3. Prodávající bez jakýchkoliv výhrad souhlasí se zveřejněním své identifikace a dalších údajů uvedených ve smlouvě včetně ceny zboží.
4. Prodávající je povinen dokumenty související s prodejem zboží dle této smlouvy uchovávat nejméně po dobu deseti (10) let od konce účetního období, ve kterém došlo k zaplacení poslední části ceny zboží, popř. poslednímu zdanitelnému plnění dle této smlouvy, a to zejména pro účely kontroly oprávněnými orgány.
5. Prodávající prohlašuje, že plněním závazku smlouvy nezasahuje do práv duševního vlastnictví třetích osob.
6. Prodávající není bez předchozího písemného souhlasu kupujícího oprávněn postoupit práva a povinnosti z této smlouvy na třetí osobu.
7. Smlouva může být měněna nebo doplňována jen písemnými, očíslovanými dodatky odsouhlasenými statutárními orgány obou smluvních stran, které se stanou nedílnou součástí této smlouvy.
8. Veškerá korespondence mezi smluvními stranami, včetně jejich prohlášení, je ve vztahu k této smlouvě irelevantní, není-li ve smlouvě stanoveno jinak.
9. Tato smlouva je vyhotovena ve dvou (2) stejnopisech, z nichž jeden (1) obdrží kupující a jeden (1) prodávající.
10. Každá ze smluvních stran prohlašuje, že tuto smlouvu uzavírá svobodně a vážně, že považuje obsah této smlouvy za určitý a srozumitelný a že jsou jí známy veškeré skutečnosti, jež jsou pro uzavření této smlouvy rozhodující, na důkaz čehož připojují smluvní strany k této smlouvě své podpisy.
11. Nedílnou součástí této smlouvy je níže uvedená Příloha č. 1- Technická a cenová specifikace.

V Litoměřicích, dne 14. 7. 2014

V Praze, dne 21. 7. 2014

PhDr. Marek Poloncarz
ředitel Státního oblastního archivu
v Litoměřicích

Ing. Josef Novotný
jednatel společnosti NOVOTNÝ s.r.o.

NOVOTNÝ s. r. o.

Projekty, dodávka a montáž

skladových celků, stavební činnost

sídlo : Areál výzkumných ústavů

Podnikatelská 539

190 11 Praha 9

IČ : 63219085

DIČ : CZ 63219085

tel. : 281 980 884

fax : 281 983 168

e-mail : novotny.sro@centrum.cz

TECHNICKÁ A CENOVÁ NABÍDKA

na dodávku a montáž pevných policových
pozinkovaných regálů pro Státní oblastní archiv Litoměřice,
pobočka Děčín, Zbrojnická 14/1, Děčín, č.m. 3 a 18 a pobočka
Česká Lípa, Střelnice 3035, Česká Lípa

ZADAVATEL : Státní oblastní archiv v Litoměřicích, Krajská 48/1,
Litoměřice

ZHOTOVITEL : Novotný s.r.o., Podnikatelská 539, 190 11 Praha 9

červenec 2014

1. Úvod

Na základě Vaší poptávky Vám zasíláme technickou a cenovou nabídku na dodávku a montáž pevných policových a knihovních zavěšovaných regálů pro Státní oblastní archiv Litoměřice, pobočka Děčín a Česká Lípa.

2. Požadavky na regály

- police a stojiny pozinkované zvěšované na háčky, ne šroubované
- police celokovové zhotovené z jednoho dílu plechu, na všech stranách vyztužené
- výšková přestavitelnost polic po 25 mm
- možnost zvýšit nosnost polic pomocí výztuh
- tloušťka polic 30 mm
- nosnost polic min. 100 kg/bm
- nosnost sloupce min. 2000 kg
- pro SOKA Česká Lípa – přestavitelné hradítko pro opření knih u každé police

3. Předmět nabídky

Regály jsou navrženy v rozsahu dle nákresů zadavatele a představují dodávku, dopravu a montáž a pevných policových regálů do místnosti č. 3 a místnosti č. 18 v Děčíně a do místností č. 403 – Knihovna a č.m. 402 - Sklad v České Lípě.

3.1 Policové regály SOKA Děčín

Stojiny policových regálů jsou stavebnicového typu bez šroubových spojů a jsou řešeny z tenkostěnných uzavřených ocelových perforovaných profilů. Police regálu jsou pomocí 4 ks závěsných háčků zavěšeny do perforovaných stojin regálu. Výšková přestavitelnost polic je po 25 mm. Stojiny a police jsou pozinkované. Nosnost polic 1300 x 400 mm s výztuhou je 130 kg, 1200 x 400 mm s výztuhou - 150 kg a 1000 x 400 mm bez výztuhy - 140 kg, nosnost sloupce je 2000 kg. Regály splňují uvedené parametry zadavatele.

3.2 Policové regály SOKA Česká Lípa

Předmětem nabídky je dodávka a doprava a montáž kovových pozinkovaných zavěšovaných regálů pro knihovnu Státního okresního archivu Česká Lípa pro místnost knihovny ve IV. NP a místnost skladu v IV. NP – dle zadávací dokumentace zadavatele.

Police regálu jsou pomocí 4 ks závěsných háčků zavěšeny do perforovaných stojin regálu. Výšková přestavitelnost polic je po 25 mm. Stojiny a police jsou pozinkované.

V knihovně bude v každé výškové úrovni u každé police přestavitelné hradítko pro opření knih.

V knihovně musí mít police rozměru 1300 x 500 mm s jednou výztuhou nosnost min. 100 kg/bm a police rozměru 1200 x 500 mm s jednou výztuhou min. nosnost 110 kg/bm.

Nosnost polic 1200 x 800 mm s 2- ma výztuhami je 140 kg, 1300 x 500 mm s jednou výztuhou - 100 kg. 1200 x 500 mm s jednou výztuhou – 110 kg. Nosnost sloupce je 2000 kg.

Regály splňují uvedené parametry zadavatele.

4.1 Rozpis materiálu SOKA Děčín:

4.1.1 č.m. 3

- sloup Zn 3000 x 400 mm	48 ks
- police Zn 1300 x 400 mm	238 ks
- výztuha polic Zn 1300 mm	238 ks
- police Zn 1000 x 400 mm	7 ks
- police Zn 800 x 400 mm	14 ks
- větrování křížové	8 ks

4.1.2 č.m. 18

- sloup Zn 3000 x 400 mm	12 ks
- police Zn 1300 x 400 mm	21 ks
- výztuha polic Zn 1300 mm	21 ks
- police Zn 1200 x 400 mm	23 ks
- výztuha polic Zn 1200 mm	23 ks
- police Zn 1000 x 400 mm	21 ks
- větrování křížové	2 ks

4.2 Rozpis materiálu SOKA Česká Lípa:

4.2.1 č.m. 403 - knihovna

- sloup Zn 3000 x 500 mm	6 ks
- police Zn 1300 x 500 mm	27 ks
- výztuha polic Zn 1300 mm	27 ks
- police Zn 1200 x 500 mm	18 ks
- výztuha polic Zn 1200 mm	18 ks
- větrování křížové	1 ks

4.2.2 č.m. 402 - sklad

- sloup Zn 3000 x 500 mm	3 ks
- police Zn 1200 x 500 mm	16 ks
- výztuha polic Zn 1200 mm	32 ks
- větrování křížové	1 ks

5. Doba plnění

Dodací lhůta je do 4 týdnů od objednávky. Montáž regálů a větrování představuje dva dny.

6. Cena díla

Cena za dodávku, dopravu a montáž regálů v rozsahu dle nabídky činí pro SOKA Děčín a SOKA Česká Lípa:

Cena celkem bez DPH	129 880,- Kč
DPH 21 %	27 275,- Kč
Cena celkem, včetně DPH 21 %	157 155,- Kč

7. Doba platnosti

Doba platnosti této nabídky je do 31.12.2014.

8. Kapacita

Kapacita SOKA Děčín místnosti č. 3 představuje	328 bm dokumentace
Kapacita SOKA Děčín místnosti č. 18 představuje	76 bm dokumentace
Celkem SOKA Děčín:	404 bm dokumentace
- Kapacita SOKA Česká Lípa č.m. 403 - knihovna	57 bm dokumentace
- Kapacita SOKA Česká Lípa č.m. 402 - sklad	19 bm dokumentace
Celkem SOKA Česká Lípa:	76 bm dokumentace

9. Záruky

Na dodávku a montáž knihovních a pevných policových regálů poskytujeme záruku 36 měsíců. *Regály mají certifikát ze Zkušebního ústavu v Brně.*

V Litoměřicích, dne 14. 7. 2014

V Praze, dne 21. 7. 2014

.....
PhDr. Marek Poloncarz
ředitel Státního oblastního archivu
v Litoměřicích

STÁTNÍ OBLASTNÍ ARCHIV
 v LITOMĚŘICÍCH
 Krajská 48. I
 412 01 Litoměřice -18-

.....
Ing. Josef Novotný
jednatel společnosti NOVOTNÝ s.r.o.

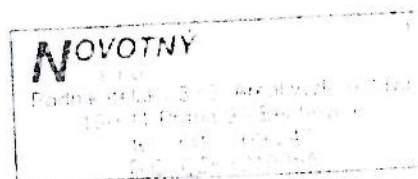

POHLED NA PEVNÝ REGÁL. SLOUPEC :

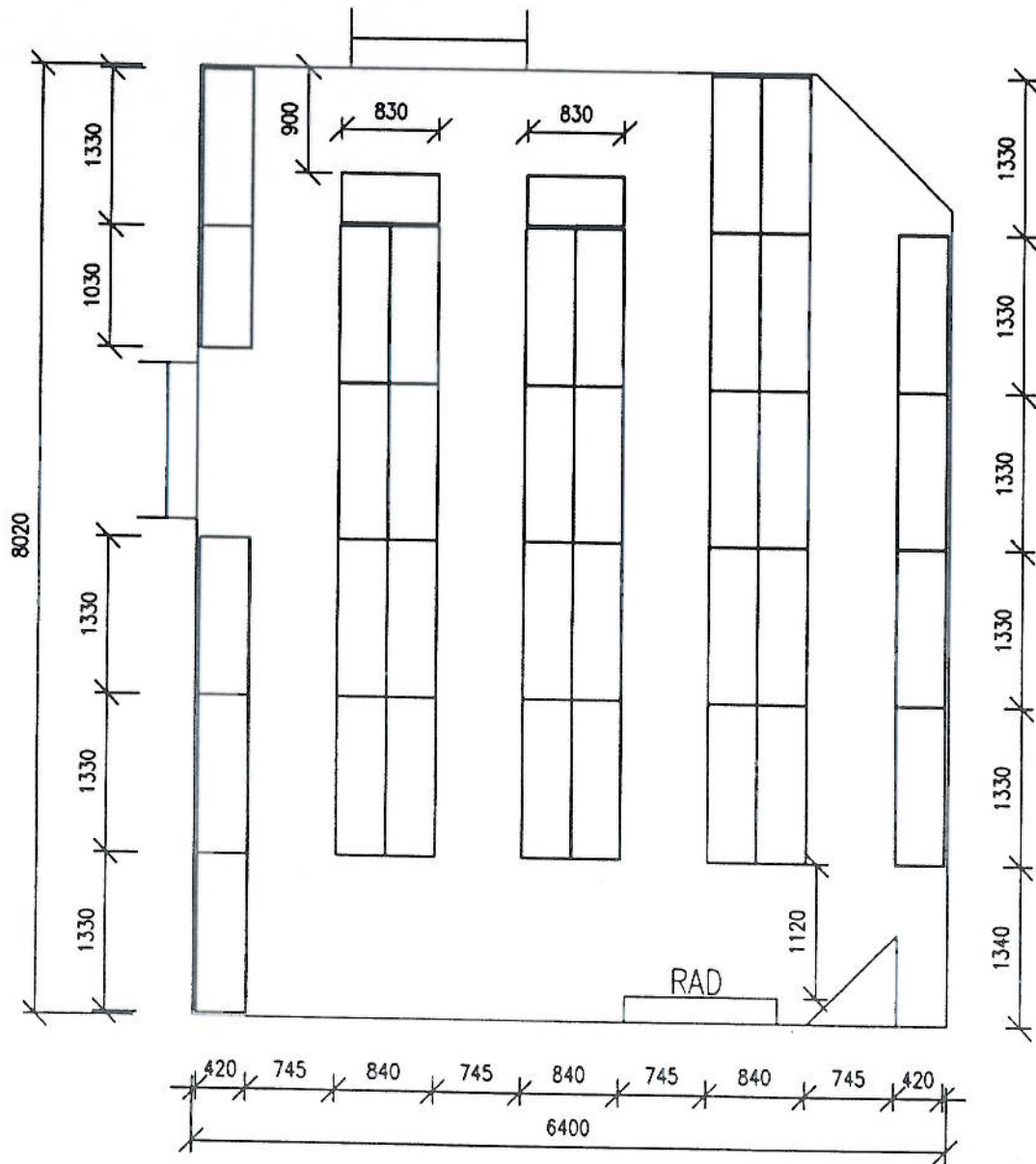
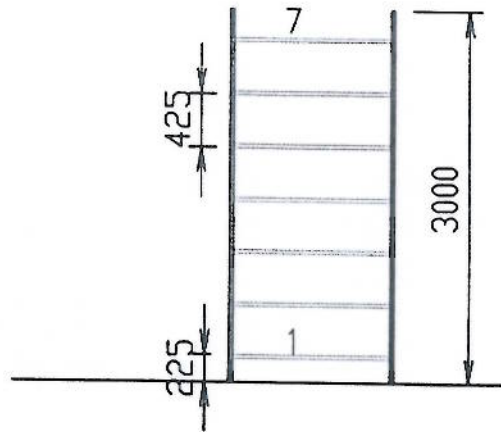

NÁVRH ROZMÍSTĚNÍ POLICOVÝCH REGÁLŮ
SOA DĚČÍN, Č.M. 3

POHLED NA PEVNÝ REGÁL. SLOUPEC :

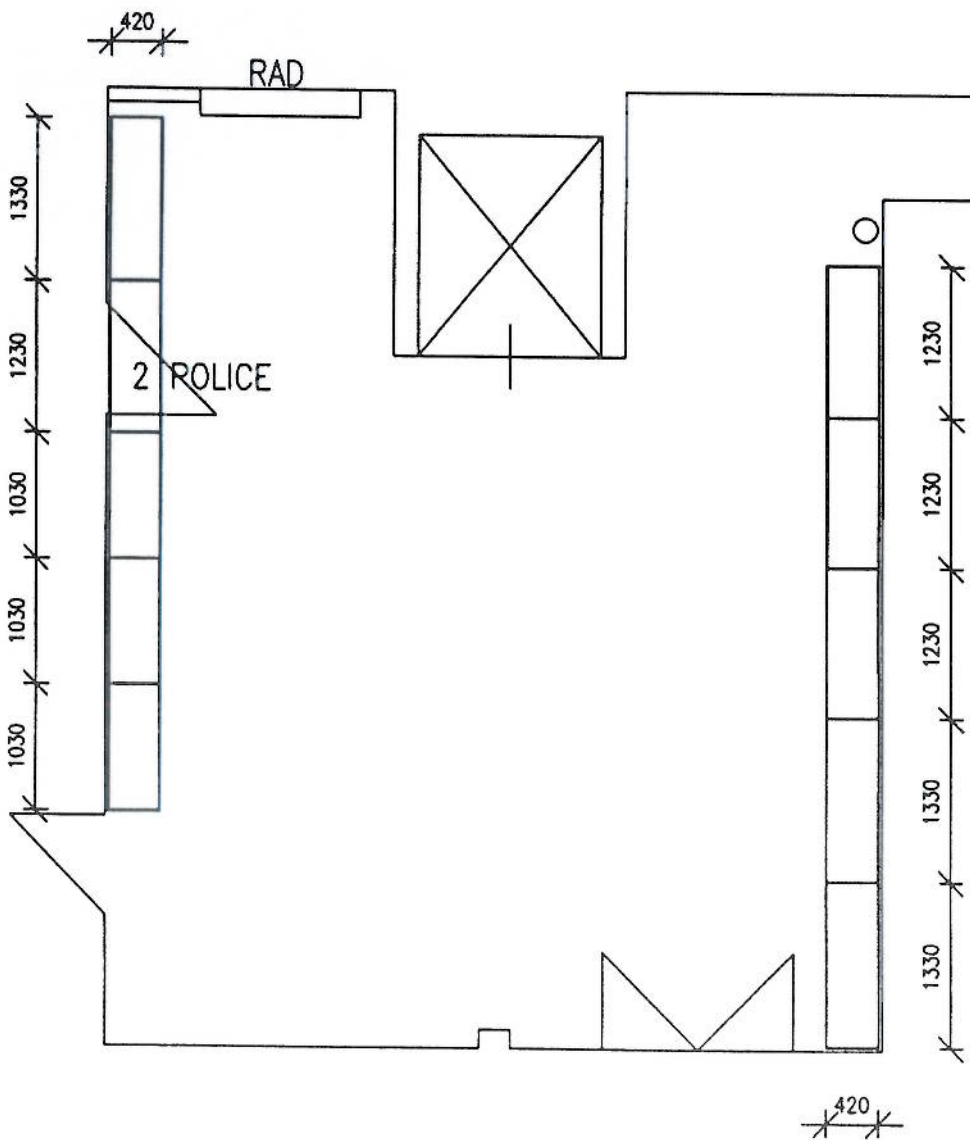
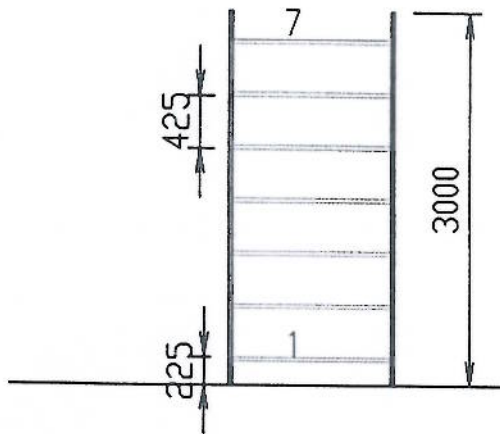

NÁVRH ROZMÍSTĚNÍ POLICOVÝCH REGÁLŮ
SOA DĚČÍN, Č.M. 18

KNIHOVNA:

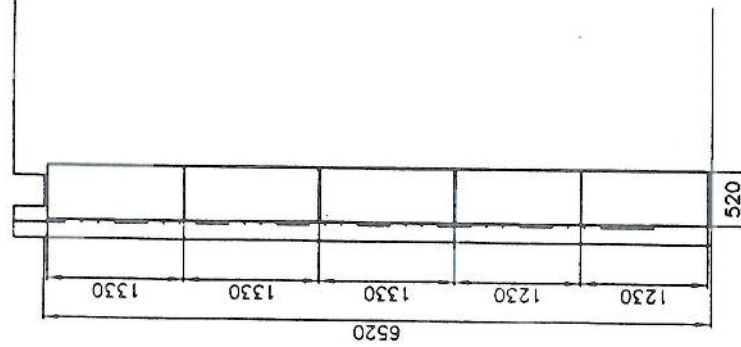

POHLED NA SLOUPEC:

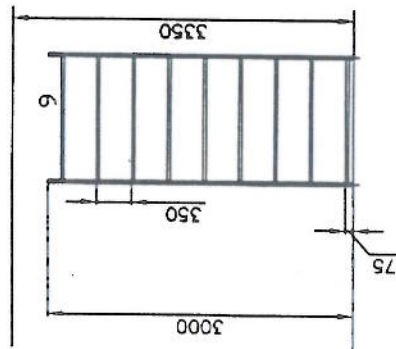

SKLAD:

POHLED NA SLOUPEC:

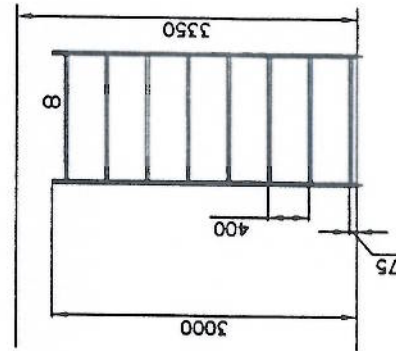

SOKA ČESKÁ LÍPA
KNIHOVNA A ARCHIV IV.NP