

Evaluační výzkum:

Program podpory a ochrany obětí obchodování s lidmi v České republice

Zadavatel: Ministerstvo vnitra ČR

24. března 2006

DEMOGRAFICKÉ INFORMAČNÍ CENTRUM o.s.

DIC.DEMOGRAFIE.INFO



Zprávu vypracovali:

Anna Šťastná (*supervizor projektu*)

Daniel Hůle (*hlavní řešitel projektu*)

Šárka Kasalová Daňková (*analytik*)

OBSAH:

1. Akční souhrn	4
1.1 Výzkumný záměr	4
1.2 Metodologie	4
1.3 Výsledky	4
1.4 Závěry a doporučení	5
2. Popis Programu	6
2.1 Základní charakteristika	6
2.2 Fáze Programu	6
2.2.1 Vstup do Programu	6
2.2.2 Podmínky zařazení	6
2.2.3 Režim pobytu	7
2.2.4 Ukončení účasti v Programu...	7
2.2.5 Nezařazení do Programu	8
2.3 Institucionální rámec	8
2.4 Cíle Programu	11
2.5 Cílová skupina	12
3. Cíle hodnocení	14
3.1 Faktory ovlivňující evaluaci	14
3.2 Identifikace evaluačních kritérií	14
3.3 Evaluační kritéria – dočasná	15
3.4 Evaluační kritéria – dlouhodobá	15
3.4.1 Přímá EK	16
3.4.2 Nepřímá EK	16
4. Metodologie	18
4.1 Statistická analýza dat	18
4.2 Strukturované rozhovory	19
5. Výsledky - popisné	20
5.1 Základní charakteristiky klientek	21
5.1.1 Zařazené klientky	21
5.1.2 Nezařazené oběti	21
5.2 Časové aspekty	22
5.3 Program	24
5.3.1 Zařazení klientky do Programu	24
5.3.2 Ukončení účasti v Programu...	25
5.3.3 Angažmá	27
5.3.4 Náklady	29
5.3.5 Souhrn	30
6. Výsledky - interpretativní	32
6.1 Problémy - nedostatky	32
6.1.1 Pravidla	32
6.1.2 Finance	33
6.1.3 Vymezení předmětu zájmu	34
6.1.4 Protichůdné tendence	35
6.1.5 Administrativní	36
6.1.6 Bezpečnostní	37
6.2 Pozitiva	37
6.3 Institucionální spolupráce	38
6.4 Zkušenosti s Programem	38
7. Závěry a doporučení	40
7.1 Závěry	40
7.1.1 Hodnocení Programu obecně..	40
7.1.2 Dosahování 1. cíle	41
7.1.3 Dosahování 2. cíle	42
7.2 Doporučení	44

1. Akční souhrn

1.1 Výzkumný záměr

Tato studie si klade dva hlavní cíle:

- a) Identifikace evaluačních kritérií, přičemž tato kritéria byla rozdělena do dvou částí. Jednak na kritéria, která mohou být použita aktuálně (kritéria dočasná), a dále kritéria, podle kterých bude možné v budoucnu provádět průběžné evaluace (kritéria dlouhodobá).
- b) Evaluace Programu podpory a ochrany obětí obchodování s lidmi v České republice pomocí stanovených evaluačních kritérií. Použít bylo možné pouze evaluační kritéria dočasná (viz kapitola 3.3). Tato kritéria měří především efektivitu Programu ve vztahu k dosahování vytyčených cílů v metodickém pokynu národního koordinátora. Tyto dva cíle (viz kapitola 2.4) se zaměřují především na ochranu obětí a na motivaci obětí k angažování se v rámci trestního řízení proti pachatelům.

1.2 Metodologie

Koncepce evaluační studie byla postavena na kombinaci kvalitativních a kvantitativních metod:

Analýza evidence klientek Programu - vzhledem ke skutečnosti, že ze statistického hlediska zatím Programem prošlo relativně málo klientek, nebylo možné použít specializovaných statistických metod (různá testování závislostí, atd.), a proto tabulka evidence obětí zařazených do Programu posloužila především k sumarizaci. Nicméně i přes nekvalitní evidenci dat a malý statistický soubor bylo možné odhalit jisté závislosti. Tyto výsledky jsou podrobně popsány v kapitole 5.

Strukturované rozhovory – s pracovníky zaangažovaných organizací byly uskutečněny strukturované rozhovory s několika společnými tematickými celky (nedostatky Programu, jeho pozitiva, institucionální a zahraniční spolupráce a zkušenosti s Programem). Jeden rozhovor trval přibližně 1 hodinu. Některá zjištění, jako například nižší efektivita při zařazování klientek ze strany Policie (klientky jsou méně motivované a častěji dochází k jejich vyřazování z Programu z důvodů porušení pravidel), vyplývající z rozhovorů, korespondovala s výsledky statistické analýzy evidence klientek.

1.3 Výsledky

Výsledky studie jsou rozděleny do dvou kapitol v závislosti na zvolené metodologii. Zjištění vycházející ze statistické analýzy evidenční tabulky jsou shrnuty v kapitole 5. „Výsledky – popisné“, naopak výsledky vycházející ze strukturovaných rozhovorů jsou obsaženy v kapitole 6. „Výsledky - interpretativní“.

Mezi zajímavé výsledky statistické analýzy patří zjištění závislosti angažování se klientek v rámci trestního řízení (vytěžení, výpověď, svědectví, atd.) na různých faktorech. Mezi takové faktory patří například přítomnost dítěte oběti v Programu (viz tabulka 25), národnost klientek (viz tabulka 15), navrhovatel, tedy která instituce klientku do Programu navrhuje (viz tabulka 16). Dále mezi zajímavá zjištění s významným vlivem na fungování Programu jako takového (problémy s financováním) patří rozložení zařazování klientek do Programu v čase. Při pohledu na tabulku 1 jsou patrné velké výkyvy po jednotlivých kvartálech. Finanční a materiální potřeby Programu lze tedy s výrazným časovým předstihem (vyplývajícím ze způsobu jeho financování) pouze obtížně odhadovat.

Z hlediska problémových oblastí v rámci Programu (viz kapitola 6) je patrná vysoká míra shody mezi oslovenými pracovníky NNO v otázce nedodržování 30 denní lhůty na rozmyšlenou ze strany Policie. Tato lhůta je přitom určena v 6. článku Metodického pokynu 1. náměstka ministra vnitra. Dalším významným nedostatkem je opomíjení nucené práce na úkor nucené prostituce, ačkoli v metodickém pokynu tato disproporce nemá žádnou oporu. Tato skutečnost je podpořena také následujícími údaji:

- **3 % zařazených klientek bylo obchodováno za účelem nucené práce** (v absolutním vyjádření 1 klientka),
- **44 % nezařazených klientek bylo obchodováno za účelem nucené práce.**

1.4 Závěry a doporučení

Na základě zjištění pomocí kvalitativních i kvantitativních metod je závěrem možné konstatovat, že Program funguje v rámci možností dobře. Všichni dotázaní pracovníci hodnotili kladně už samotnou jeho existenci a z údajů z evidenční tabulky vyplývá, že je zatím každý rok zařazováno stále více klientek. V roce 2003 to bylo pouze 5 klientek, v roce 2004 to bylo již 11 klientek a v roce 2005 dokonce 17. Ještě výraznější nárůst je zřejmý, pokud bychom použili pomocný ukazatel tzv. osobo-dnů, tedy počtu dnů, které v jednotlivém roce strávily v Programu všechny klientky dohromady. Zatímco v roce 2004 to bylo jen o něco málo více než v roce 2003, v roce 2005 to byl oproti roku 2004 již více než šestinásobek a celkem tak klientky v Programu strávily 3461 dnů (viz tabulka 1).

Jedním ze základních doporučení z hlediska záměru vypracování budoucích evaluací Programu je potřeba výrazného zlepšení evidence zařazených i nezařazených klientek do Programu, dále důsledné evidování všech nákladů spojených s realizací Programu. Toto jsou nezbytné předpoklady pro další sledování efektivit Programu. V kapitole 7 jsou shrnuta všechna doporučení rozřazená do tematických celků. Velká část těchto doporučení pak vychází z často zmiňovaných návrhů řešení jednotlivými pracovníky oslovenými v rozhovoru s tím, že některá doporučení nacházejí také oporu ve výsledcích statistické analýzy evidenční tabulky klientek.

2. Popis Programu

2.1 Základní charakteristika

Veškeré informace sloužící k popisu fungování Programu podpory a ochrany obětí obchodování s lidmi, určení definic cílů Programu a cílové skupiny vycházejí z Metodického návodu prvního náměstka ministra vnitra vydaného dne 2. srpna 2005. Program, tak jak jej známe v současné době, tedy ke konci roku 2005, zaznamenal za dobu své existence několik významných proměn.

počátek roku	2003	Vznik pracovní skupiny včetně NNO (IOM, La Strada, SČKCH)
prosinec	2003	Přechod z projektu OSN na financování programu z rozpočtu MVČR
31. prosince	2005	Datum, ke kterému je realizována evaluace

První klientka byla do Programu zařazena dne 7. dubna 2003 a od té doby do 31. prosince 2005 bylo do Programu zařazeno celkem 33 obětí obchodování s lidmi.

2.2 Fáze Programu

(Tato kapitola z velké většiny vychází z Metodického pokynu národního koordinátora Programu)

2.2.1 Vstup do Programu

Vstup do Programu zahrnuje následující fáze:

- a) návrh na zařazení podává organizace nebo instituce, která oběť identifikuje jako první (policie nebo nevládní organizace),
- b) zařazení do Programu schvaluje národní koordinátor,
- c) návrh je předkládán národnímu koordinátorovi cestou jeho sekretariátu (funkci sekretariátu národního koordinátora plní odbor prevence kriminality),
- d) u obětí, které identifikuje jako první nevládní organizace, si národní koordinátor vyžádá stanovisko policie.

2.2.2 Podmínky zařazení

Mezi podmínky zařazení do Programu patří:

- a) dobrovolnost a projevený zájem (vyplnění vstupního formuláře),
- b) přerušení kontaktů se zločineckým prostředím,
- c) souhlas s ubytováním v azylovém bytě nevládní organizace minimálně po dobu měsíční krizové intervence.

2.2.3 Režim pobytu

Program se skládá z následujících tří fází:

1.fáze – doba na rozmyšlenou/krizová intervence:

- a) prvních 30 dní je věnováno základní krizové intervenci a psychosociální pomoci (tuto lhůtu lze ve výjimečných případech prodloužit),
- b) do 30 dní se oběti musí rozhodnout, zda budou spolupracovat s orgány činnými v trestním řízení,
- c) v případě obětí (cizinek/cizinců) s nelegálním pobytem je vstup do Programu doprovázen žádostí o udělení výjezdního příkazu na 40 dní,
- d) v případě obětí (cizinek/cizinců), které se rozhodly pro spolupráci, má policie po uplynutí prvních 30 dní dalších 10 dní na ověření, zda oběť splňuje podmínky pro udělení víza za účelem strpění pobytu podle zákona č. 326/1999 Sb., o pobytu cizinců na území České republiky a o změně některých zákonů, ve znění pozdějších předpisů,
- e) nespolupracujícím obětem (cizinkám/cizincům) je po 30 dnech nabídnut program dobrovolného návratu - odmítnou-li dobrovolný návrat, následuje po vypršení platnosti jejich výjezdního víza správní vyhoštění (dobrovolný návrat je možný na základě žádosti oběti kdykoli).

2. fáze – příprava na sociální reintegraci:

- a) spolupracující oběti (cizinky/cizinci) požádají po měsíční krizové intervenci o vízum za účelem strpění pobytu podle zákona o pobytu cizinců (po dobu trvání trestního řízení je možné tento postup opakovat),
- b) po ukončení trestního řízení je obětem (cizinkám/cizincům) nabídnut dobrovolný návrat do země původu.

3. fáze – trvalý pobyt z humanitárních důvodů

V případech hodných zvláštního zřetele a na žádost oběti může Policie České republiky služba cizinecké a pohraniční policie obětem (cizinkám/cizincům) udělit trvalý pobyt z humanitárních důvodů.

2.2.4 Ukončení účasti v Programu

Ukončení účasti v Programu nastává:

- a) kdykoliv na žádost oběti,
- b) u obětí (cizinek/cizinců), kdykoliv se rozhodnou pro návrat do země původu,
- c) na základě pravomocného odsouzení pachatelů.

2.2.5 Vyřazení obětí z Programu

Vyřazení obětí z Programu nastává, jestliže:

- a) pokračují v provozování prostituce, vykonávají nelegální práci nebo se dobrovolně vrátí do prostředí, kde došlo k vykořisťování,
- b) spáchají úmyslný trestný čin,
- c) poruší pravidla azylového ubytování (svévolné opuštění, porušení smlouvy o poskytování sociálních služeb...),
- d) kontaktují osoby ze zločineckého prostředí,
- e) odmítnou další spolupráci s orgány činnými v trestním řízení,
- f) provádějí podvodnou spolupráci s orgány činnými v trestním řízení.

2.2.6 Nezařazení do Programu

V kapitole 2.2.1 je popsána procedura navrhování a následného zařazování obětí do Programu, o kterém rozhoduje na základě stanovených podmínek (viz kapitola 2.2.2) národní koordinátor. Mezi zařazenými oběťmi v Programu je pouze jedna oběť obchodování za účelem nucené práce, zatímco mezi nezařazenými (dosud 18 klientek) je 8 klientek identifikovaných jako oběti nucené práce (z toho jsou 3 muži). Všechny 18 nezařazených obětí navrhovala některá NNO, zatímco všech 24 obětí navržených ÚOOZ naopak zařazeno bylo.

2.3 Institucionální rámec

Základní ideou koncepce institucionálního rámce je úzká spolupráce nestátních neziskových organizací (v *textu dále jen NNO*) a jednotlivých státních institucí, především pak Policie České republiky a jejich specializovaných útvarů:

a) ÚOOZ SKPV PČR – Útvar pro odhalování organizovaného zločinu služby kriminální policie a vyšetřování Policie České republiky

b) SČPP PČR – Služba cizinecké a pohraniční policie České republiky.

K 31. 12. 2005, kdy byla tato studie zadána, se na realizaci Programu na straně NNO aktivně podílely následující organizace:

1. Rozkoš bez rizika o.p.s. (R-R) – tato organizace se na Programu podílí vytipováváním potencionálních klientek/obětí přímo v terénu. Po navázání kontaktu R-R předává klientky organizacím (*La Strada o.p.s. a SČKCH*) poskytujícím širší spektrum služeb, především ubytování v utajených bytech. R-R do Programu doposud dodala jednu klientku, kterou předala organizaci *La Strada o.p.s.*

2. La Strada o.p.s. (LaS) – La Strada sama nevyhledává klientky aktivně přímo v terénu, ale zaměřuje se na poskytování komplexní péče obětem, většinou identifikovaným specializovanými útvary PČR, popřípadě jinými organizacemi či institucemi (*např. ve dvou případech byly La Stradě předány klientky ze strany konzulátu ČR ve Španělsku*). Jejím prostřednictvím a ve spolupráci s policií bylo do Programu zařazeno nejvíce klientek. Sama La Strada navrhovala k zařazení do Programu 18 klientek, z čehož bylo nakonec zařazeno 8 klientek (*cca 44 %*) identifikovaných jako oběti, které splňovaly požadovaná kritéria. Prostřednictvím La Strady bylo do Programu zařazeno dalších 17 klientek identifikovaných PČR, především pak ÚOOZ. Vzhledem ke skutečnosti, že La Strada se nespécializuje na klientky s dětmi, jsou tyto předávány do péče SČKCH.

3. Sdružení česká katolická charita (SČKCH) – SČKCH podobně jako R-R pracuje i přímo v terénu a aktivně vyhledává případné klientky/oběti, navíc disponuje celorepublikovou sítí azylových zařízení, kde následně klientky ubytovává a poskytuje jim potřebné služby. Do konce roku 2005 sama SČKCH do Programu navrhla 5 klientek, z čehož byla nakonec zařazena 1 klientka (*20 %*) a ve spolupráci s PČR bylo do Programu zařazeno dalších 7 klientek. Výhodou SČKCH je existence rozsáhlé sítě zařízení, takže je možné klientky umisťovat co nejdále od místa, kde byly vykořisťovány a ztěžovat tak alespoň částečně opětovný kontakt se zločineckou sítí.

4. International Organization for Migration (IOM) – IOM nevykonává přímou práci s klientkami, ale ve spolupráci s zahraničními partnerskými organizacemi zajišťuje repatriace obětí z cílových zemí zpět do zemí zdrojových. Přičemž Česko je v naprosté většině případů zemí cílovou, ale u několika obětí navrácených např. ze Španělska jde o zemi zdrojovou a i v těchto případech repatriaci zajišťoval IOM. Samotný IOM do procesu vstupuje v závěrečných fázích, když se klientka rozhodne k dobrovolnému předčasnému návratu, popřípadě po ukončení účasti klientky v Programu z důvodů splnění všech úkonů spojených s vyšetřováním. Doposud IOM repatrioval celkem 16 obětí, z toho 2 oběti (*Češky*) byly repatriovány ze Španělska zpět do České republiky na základě kontaktu českého konzulátu v Madridu.

Ze strany policie se na realizaci Programu a především na identifikaci obětí podílí velké množství policejních útvarů. PČR jako taková (*včetně všech složek a útvarů*) do Programu navrhla 24 identifikovaných klientek/obětí a také všech 24 bylo úspěšně zařazeno. Pro přehlednost jsme v Grafu 1 použili následující členění:

1. Policie České republiky (PČR) mimo ÚOOZ – k zařazení do Programu policejní složky v celém Česku navrhly 10 identifikovaných obětí, z čehož se jedna oběť s žádostí o pomoc obrátila na policii sama, ostatní oběti byly identifikovány při akcích spojených z rozkrýváním zločineckých aktivit.

2. ÚOOZ SKPV PČR (ÚOOZ) – samotný Útvar pro odhalování organizovaného zločinu mezi lety 2003 až 2005 identifikoval 14 obětí, které následně navrhl k zařazení do Programu. Vzhledem ke skutečnosti, že ÚOOZ je specializovaný útvar SKPV PČR a jeho příslušníci nebývají prvním kontaktem pro oběti, které se rozhodnout samy kontaktovat policii, bylo všech 14 klientek identifikováno při akcích rozkrývajících organizovaný zločin, což v Grafu 1 znázorňuje jednosměrná šipka (ÚOOZ --> K).

V **Grafu 1** je patrný rozdíl v úspěšnosti při zařazování do Programu mezi PČR (ÚOOZ) a jednotlivými NNO (LaS a SČKCH). Z 24 obětí do Programu navržených PČR (ÚOOZ) do něj bylo národním koordinátorem zařazeno všech 24 obětí (100 %), což je zřetelný rozdíl oproti 44 % (LaS) a 20 % (SČKCH).

Graf 1: Organizace podílející se na realizaci Programu k 31. 12. 2005 se znázorněnými počty klientek.

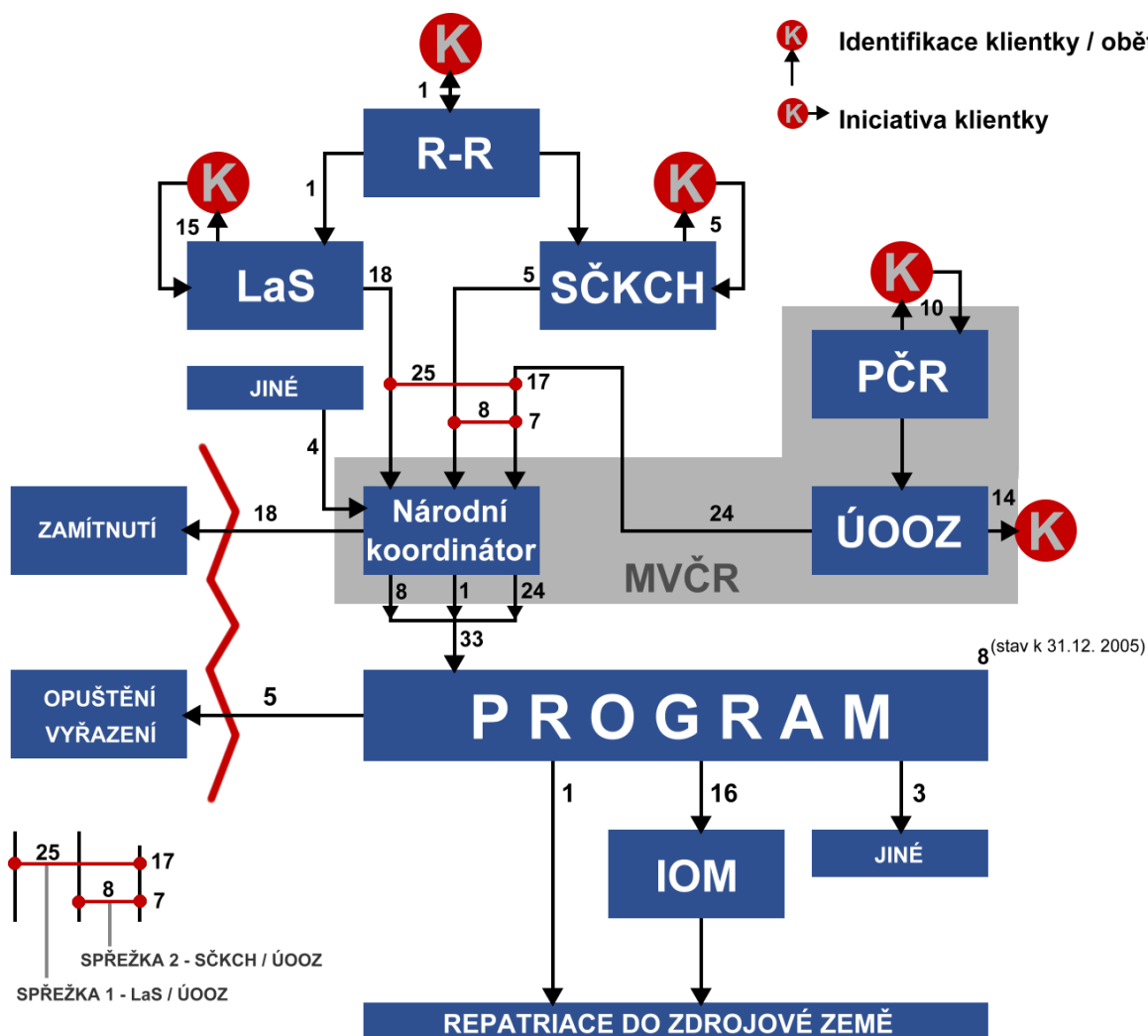

Poznámky: **R-R** (Rozkoš bez rizika o.p.s.), **LaS** (La Strada o.p.s.), **SČKCH** (Sdružení česká katolická charita), **PČR** (všechny policejní složky a útvary kromě ÚOOZ), **ÚOOZ** (Útvar pro odhalování organizovaného zločinu SKPV PČR), **Národní koordinátor** (1.náměstek MVČR Miroslav Koudelný).

Při rozhodování o zařazení klientky/oběti do Programu si národní koordinátor vždy vyžádá stanovisko ÚOOZ a NNO, kde má být klientka umístěna. Z Grafu 1 je patrné, že stanovisko ÚOOZ má při rozhodování národního koordinátora vyšší váhu (*všech 24 klientek navržených ÚOOZ bylo do Programu zařazeno*). Tato stanoviska jsou v Grafu 1 znázorněna pomocí tzv. „spřežek“ a vyjadřují následující vztahy mezi zúčastněnými organizacemi:

1. Spřežka LaS/ÚOOZ – ze zařazených klientek do Programu La Strada i ÚOOZ poskytovaly národnímu koordinátorovi stanovisko celkem ke 25 klientkám, z toho bylo 8 klientek navržených organizací La Strada a 17 navržených ÚOOZ.

2. Spřežka SČKCH/ÚOOZ - ze zařazených klientek do Programu SČKCH i ÚOOZ poskytovaly národnímu koordinátorovi stanovisko celkem k 8 klientkám, z toho byla 1 klientka navržena organizací SČKCH a 7 klientek bylo navržených ÚOOZ.

2.4 Cíle Programu

Dle článku 1 Metodického návodu 1. náměstka MVČR vydaného dne 2. srpna 2005 jsou stanoveny 2 hlavní cíle Programu podpory a ochrany obětí obchodování s lidmi:

a) poskytnout obětem obchodování s lidmi podporu, zabezpečit ochranu jejich lidských práv a důstojnosti (první cíl Programu),

b) motivovat oběti obchodování s lidmi k podávání svědeckých výpovědí, které usnadní orgánům činným v trestním řízení odhalování, stíhání, usvědčení a potrestání pachatelů trestných činů souvisejících s obchodováním s lidmi (druhý cíl Programu).

Oba cíle představují hlavní pilíře kompromisu nutného ke spolupráci NNO a PČR. Zatímco první cíl, tedy podpora obětí a ochrana jejich lidských práv, je hlavní motivací NNO k účasti na Programu, druhý cíl je významnou motivací pro PČR k účasti na Programu. Tyto dva základní cíle jsou znázorněny v Grafu 2:

a) Červený kruh znázorňuje předmět zájmu NNO, tedy samotný osud klientky, její aktuální situace a mikroprocesy, jichž je součástí a které ji ovlivňují (*i v kontextu se zločineckou sítí*).

b) Černý svislý obdélník představuje základnu zločinecké sítě, již je klientka/oběť součástí. Právě zločinecká síť představuje hlavní předmět zájmu PČR, především pak jejího specializovaného útvaru ÚOOZ. Součástí zločinecké sítě je v grafu i široký pruh provázející oběť z rodinné sítě ve zdrojové zemi, který znázorňuje kontinuitu celého procesu.

Graf 2: Znázornění dráhy oběti a předmět zájmu jednotlivých institucí.

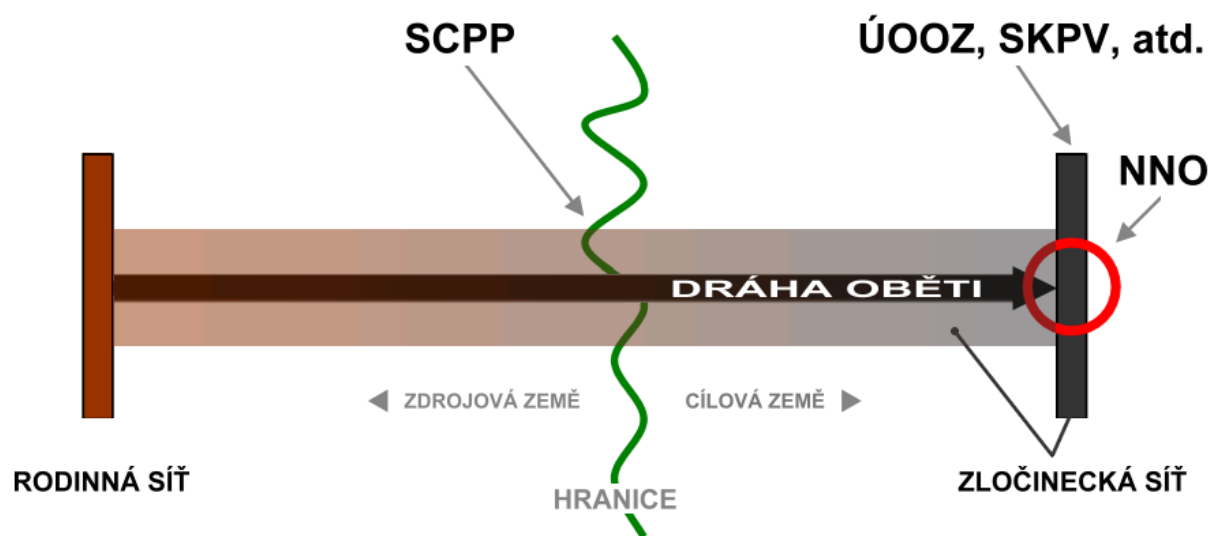

c) Třetím zájmem je přechod přes státní hranici, respektive přes státní hranice, pokud zdrojová země oběti nemá společnou hranici se zemí cílovou. O ilegální překonávání hranic se zajímá především SCPP PČR (*Služba cizinecké a pohraniční policie*).

2.5 Cílová skupina

Základní charakteristika cílové skupiny vychází z definice oběti obchodování s lidmi ve 2. článku Metodického návodu 1. náměstka MVČR vydaného dne 2. srpna 2005:

a) *cizinci, kteří důvodně prohlásí, že se na území České republiky stali oběťmi obchodování s lidmi nebo sem byli za tímto účelem dopraveni,*

b) *občané České republiky, kteří důvodně prohlásí, že se doma nebo v zahraničí stali oběťmi obchodování s lidmi.*

Výraz „důvodně“ použitý v definici podmiňuje účast oběti v Programu jistou mírou věrohodnosti její výpovědi. Právě inteligence a s tím související potenciální věrohodnost oběti jako svědka je jedním z kritérií, které zabraňují zařazování některých klientek navržených NNO, u kterých hrozí, že by je soud neuznal jako důvěryhodné svědky. Tento problém je schématicky znázorněn v Grafu 3.

Graf 3: Vliv inteligence na zařazení oběti do Programu

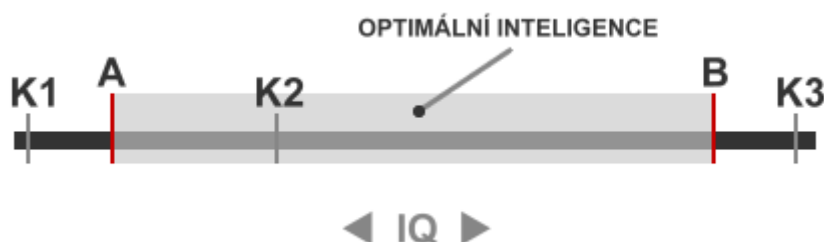

Na horizontální ose je znázorněna hodnota inteligenčního kvocientu (IQ) s tím, že jeho hodnota stoupá zleva doprava. Body A a B představují relativní mez imaginární optimální inteligence. Relativní mez A je určována minimální věrohodností klientky. Relativní mez B je naopak určována maximální výší IQ klientky, pro kterou je Program ještě zajímavý, motivační. Pro názornost slouží tři hypotetické případy klientek (K1, K2, K3):

K1 (klientka s nízkým IQ) – ze strany PČR panuje obava, že taková klientka nebude soudem uznána jako věrohodný svědek, popřípadě informace touto klientkou poskytnuté budou zavádějící, a tak ÚOOZ vydá zamítavé stanovisko k zařazení klientky do Programu pro národního koordinátora, ačkoli tato klientka opravdu mohla být obchodována a nucena například k prostituci.

K2 (klientky s optimálním IQ) – jedná se o většinu klientek, které byly do Programu zařazeny, neboť stávající nabídka Programu odpovídá jejich nárokům. Ze strany policie je splněn neoficiální požadavek na věrohodnost klientky, respektive nepanuje obava z neuznání klientky věrohodným svědkem při případném soudním líčení, a zároveň je pro klientku současná nabídka služeb poskytovaných neziskovými organizacemi dostatečná.

K3 (klientka s vyšším IQ) – na rozdíl od K1, kde pokud není klientka věrohodná, respektive panuje obava, že nebude uznána jako věrohodný svědek u soudu, je ze strany ÚOOZ vydáno zamítavé stanovisko, v tomto případě klientce nikdo ve vstupu do Programu nebrání. Naopak by se dalo říci, že je po inteligentních klientkách vyšší poptávka, jelikož by mohly poskytovat informace ve složitějším kontextuálním rámci. Tento případ je výrazně menšinový a objevuje se u klientek již do Programu zařazených. Z důvodů neuspokojení potřeb však klientka sama Program opouští. Je možné, že zvýšením pestrosti nabídky ze strany NNO (vzdělávání, různé kursy, atd.), popřípadě ze strany státu, by docházelo k menší ztrátě podobných klientek.

Výše popsaný hypotetický model slouží pouze k načrtnutí problému, limitujícího velice širokou definici cílové skupiny vycházející z metodického pokynu národního koordinátora Programu.

3. Cíle hodnocení

3.1 Faktory ovlivňující evaluaci

Hlavní cíl této evaluační studie je vedle popisu Programu a jeho fungování především stanovení samotných evaluačních kritérií a z nich vycházející evaluace Programu jako takového. Existuje však několik faktorů, které významně komplikují provedení celé evaluace:

a) Malý počet klientek zařazených do Programu – do Programu bylo mezi roky 2003 až 2005 zařazeno 33 identifikovaných obětí, což představuje velice malý statistický soubor pro různé způsoby statistické analýzy a např. testování signifikace nalezených závislostí prostřednictvím statistických testů (*logistická regrese, chí-kvadrát či t-test o průměru*). Takto malý soubor je náchylný k výkyvům způsobeným výskytem i velmi nepravděpodobných událostí.

b) Nedostatečná evidence klientek – údaje o jednotlivých klientkách nejsou NNO shromažďovány podle shodné metodologie, což ve výsledku velice komplikuje zpracovávání údajů. Standardizovaná databáze klientek zařazených do Programu a dobře zvolená kategorizace je nezbytnou podmínkou průběžných testování efektivity Programu v budoucnosti.

Zároveň neexistuje evidence relevantních informací týkajících se Programu jako takového a samotných klientek ze strany policie, MVČR či IOM.

c) Krátká doba existence Programu – především k testování naplňování druhého cíle Programu definovaného v kapitole 2.4, tedy „*Motivování obětí obchodování s lidmi k podávání svědeckých výpovědí, které usnadní orgánům činným v trestním řízení odhalování, stíhání, usvědčení a potrestání pachatelů trestných činů souvisejících s obchodováním s lidmi.*“, je třeba znát celý kauzální kruh obětí a jejího angažování, včetně výsledku, k jehož dosažení oběť poskytnutými informacemi napomůže. Vzhledem ke dlouhé době trvání soudních procesů, není ještě známa většina těchto výsledků ani údaje o případně odsouzených pachatelích trestných činů.

3.2 Identifikace evaluačních kritérií

Dobře nastavená evaluační kritéria jsou nezbytným předpokladem průběžného i periodického ověřování efektivity celého Programu. Pro potřeby naplnění cílů této studie jsme definovali dva základní typy evaluačních kritérií - *EK dočasná a EK dlouhodobá*. Dočasná evaluační kritéria byla sestavena na základě pohovorů s pracovníky zaangažovaných organizací a institucí a následného vyhodnocení souboru zařazených 33 klientek.

3.3 Evaluační kritéria – dočasná

Speciálně pro potřeby evaluace Programu za stávajících podmínek (viz. kapitola 3.1) jsme si stanovili tzv. dočasná evaluační kritéria, na jejichž základě zhodnotíme dosavadní zkušenosti s fungováním Programu. Dočasná kritéria jsou následující:

a) forma ukončení účasti v Programu (dlouhodobý či trvalý pobyt v České republice, repatriace, svévolné opuštění, vyřazení, jiné) - způsoby ukončení účasti klientky v Programu se mohou lišit v závislosti na těchto podmiňujících faktorech:

- **navrhovatel** – instituce, která navrhla zařazení klientky do Programu (ÚOOZ, La Strada, SČKCH)
- **dítě** – přítomnost dítěte klientky v Programu (s dítětem, bez dítěte)
- **národnost klientky**

(vztaženo k 1. cíli Programu)

b) angažmá – míra spolupráce klientky s orgány činnými v trestním řízení (žádná, vytěžení, výpověď, svědectví) může být podmíněna těmito faktory:

- **1. kontakt** – instituce, která s klientkou navázala 1.kontakt (ÚOOZ, PČR, La Strada, SČKCH, Rozkoš bez rizika, jiné)
- **dítě** – přítomnost dítěte klientky v Programu (s dítětem, bez dítěte)
- **národnost klientky**

(vztaženo k 2. cíli Programu)

c) objem – tato kategorie zahrnuje ukazatele vyjadřující vytiženost a finanční nákladnost Programu. Objem může být vymezen následujícími indikátory:

- **zařazení x nezařazení** – vyjadřuje počty zařazených a nezařazených klientek do Programu
- **počty klientek** – vývoj počtu klientek zařazených do Programu v jednotlivých letech (*případně kvartálech*) a jeho výkyvy v čase
- **objem financí** – objem prostředků, které jsou v rámci Programu reálně vynaloženy

Tato dočasná kritéria je třeba nahradit systémovými dlouhodobými kritérii, jejichž zavedení a úspěšnost je však závislá na odstranění nedostatků uvedených v kapitole 3.1.

3.4 Evaluační kritéria – dlouhodobá

Na rozdíl od kritérií dočasných u dlouhodobých vycházíme z předpokladu existence optimálních podmínek. Tato dlouhodobá evaluační kritéria dělíme do dvou podskupin. V obou případech kritéria vypovídají o efektivitě fungování Programu, nicméně v prvním případě dochází k měření této efektivitě přímo, respektive přímo sledujeme míru dosažení vytyčených cílů (viz

kapitola 2.4) bez dalších předpokladů. Ve druhém případě používáme zástupný parametr, u něž předpokládáme přímý vliv na efektivitu Programu (např. počet klientek).

3.4.1 Přímá EK

Přímá evaluační kritéria přímo hodnotí úspěšnost dosahování vytyčených cílů. Pokud například ve druhém cíli (viz kapitola 2.4) je uveden požadavek „...potrestání pachatelů trestných činů souvisejících s obchodováním s lidmi“, tak určujícím kritériem je, jaký je podíl obětí zařazených do Programu a v jaké míře se na potrestání pachatelů podílí, což lze za předpokladu dostatečně dlouhé doby (pravomocné odsouzení pachatelů) a kvalitní evidence relativně snadno průběžně měřit.

Přímá evaluační kritéria ve vztahu k dosahování prvního cíle (Poskytnout obětem obchodování s lidmi podporu, zabezpečit ochranu jejich lidských práv a důstojnosti):

- a) podíly jednotlivých forem ukončení účasti v Programu (repatriace, vyřazení, svévolné opuštění, forma pobytu, jiné),
- b) podíl odhalených bytů bez zavinění klientky,
- c) podíl odmítnutých klientek navržených NNO s odůvodněním nevěrohodnosti oběti jako svědkyně (de facto při dosahování druhého cíle),
- d) míra sociální integrace - jazykové a rekvalifikační kurzy, nástup do zaměstnání, schopnost osamostatnit se.

Přímá evaluační kritéria ve vztahu k dosahování druhého cíle (Motivovat oběti obchodování s lidmi k podávání svědeckých výpovědí, které usnadní orgánům činným v trestním řízení odhalování, stíhání, usvědčení a potrestání pachatelů trestných činů souvisejících s obchodováním s lidmi.):

- a) kolik případů je úspěšně vyřešeno (odsouzení pachatelů), popřípadě výše trestů odsouzených?
- b) jaké formy angažování k odsouzení pachatelů vedou (vytěžení, výslech, svědectví u soudu, atd.)
- c) jaké faktory úspěch ovlivňují (národnost, věk, doba setrvání klientky v Programu, přítomnost dítěte klientky v Programu, podíl trvalých a dlouhodobých pobytů, navrhovatel, atd.).

Přímá evaluační kritéria s obecnou výpovědní hodnotou o Programu:

- a) analýza standardních kauzálních kruhů klientek,
- b) personální zajištění ze strany jednotlivých aktérů, kapacita NNO, její využití / potřeby.

3.4.2 Nepřímá EK

Nepřímá evaluační kritéria nemají přímý vztah ke stanoveným základním cílům Programu, ale prostřednictvím zástupného parametru efektivitu Programu vystihují. Nejvýznamnější a zároveň nejsnáze zjištělná jsou následující kritéria:

- a) vývoj počtu klientek zařazovaných do Programu (*předpoklad: samotná přítomnost klientky v Programu je pro ni prospěšná*),
- b) povědomí mezi řadovými policisty o Programu a o problému nucené prostituce (*předpoklad: čím více policistů bude o Programu vědět, tím častěji budou oběti identifikovány a zvýší se počet obětí zařazených do Programu ze strany PČR*) – sledování vzdělávacích Programů zaměřených na zvýšení informovanosti policistů (počet, efektivita apod.),
- c) hodnocení efektivitu z pohledu zúčastněných institucí (jak pojmají a jak hodnotí efektivitu Programu).

4. Metodologie

Evaluační studie Programu podpory obětí obchodování s lidmi je postavena na kombinaci kvalitativních a kvantitativních metod. Efektivita naplňování vytyčených cílů Programu je posuzována z několika úhlů pohledu. Výsledky výzkumu jsou rozděleny do dvou základních částí podle použité metody.

4.1 Statistická analýza dat

Jako zdroj pro statistické zpracování byla použita evidence obětí zařazených do Programu mezi roky 2003 až 2005 a zároveň tabulka nezařazených obětí ve stejném časovém úseku. Tyto údaje centrálně eviduje MVČR na základě informací od PČR a sociálních pracovníků zaangažovaných organizací (La Strada, SČKCH). (Tabulka je průběžně doplňována na koordináčnících schůzkách, mnohé údaje jsou vzhledem k personálním změnám v NNO těžko dohledatelné. Rovněž údaje od policie nejsou ani zdaleka úplné. Sekretariát národního koordinátora vede ke každé oběti složku obsahující veškeré shromážděné materiály. Tyto složky obsahují osobní údaje obětí, proto nemohly být využity pro statistickou analýzu.) Kromě jména oběti, které bylo z pochopitelných důvodů vymazáno, tabulka obsahuje následující údaje:

Identifikační číslo – autentický kód sloužící k identifikaci bez užití rodného čísla

Věk - věk oběti v době identifikace

Země původu – pro účely statistického zpracování byly kategorie zredukovány na následující - Ukrajina, Bulharsko, Česko, Vietnam, Slovensko a jiné

Datum zařazení do Programu – datum, kdy národní koordinátor schválil vstup do Programu, se nemusí vždy shodovat s datem zahájení péče v NNO

Problém – tato kategorie nabývá většinou dvou hodnot - nucená prostituce/nucená práce

Typ kontaktu - kategorie byly zredukovány na – ÚOOZ, PČR, La Strada, SČKCH a jiné

Průběh – kategorie obsahující textový řetězec, který v několika větách popisuje průběh identifikace a zařazení do Programu

Podání výpovědi – popis angažovanosti oběti v rámci trestního řízení. Kategorie byly zredukovány na – žádné, vytěžení, výpověď, svědectví

V péči NNO – jedná se o dvě kategorie, ve kterých je zaznamenávána doba, po kterou byla oběť v péči NNO. Je zaznamenáváno i případné předávání oběti mezi organizacemi.

Ukončení spolupráce / vyřazení z Programu - v této kategorii jsou uváděny informace o ukončení účasti oběti v Programu, tj. o vyřazení oběti z Programu, popř. o opuštění Programu ze strany oběti.

Náklady v Kč – uvádějí se zde náklady jednotlivých NNO (*přibližné údaje jsou k dispozici pouze za roky 2003 a 2004*)

Současná situace – informace o osudu oběti po ukončení účasti v Programu (*většinou poskytuje IOM*)

V případě tabulky nezařazených obětí byly informace vyplňovány v ještě nižší kvalitě než u klientek zařazených. Ve většině případů je tak třeba spokojit se pouze s údaji o národnosti, věku a o průběhu kontaktu.

4.2 Strukturované rozhovory

Strukturovaný rozhovor byl realizován s jedenácti pracovníky šesti organizací podílejících se na zajištění Programu. IOM, SČKCH, La Strada, Rozkoš bez rizika, ÚOOZ SKPV PČR, OPK MVČR.

Při dotazování byl kladen důraz na pozici pracovníka v rámci organizace. V případě sociálních pracovníků, popřípadě u všech, kteří vykonávají přímou práci s obětí, byl kladen důraz na informace o klientkách. Naopak při rozhovoru s manažery jednotlivých organizací byl kladen důraz spíše na hodnocení spolupráce s ostatními institucemi podílejícími se na realizaci Programu, nebo na hodnocení mezinárodní spolupráce. Tématické okruhy byly následující:

Nedostatky Programu – dotazování se na subjektivní hodnocení negativ Programu, podrobný popis zmíněných nedostatků, popřípadě formulování nových poznatků

Pozitiva Programu - dotazování se na pozitiva a přínosy Programu a jejich subjektivní hodnocení

Zkušenosti s Programem – souhrn reálií souvisejících s Programem, které jednotliví účastníci pohovoru považují za významné

Návrhy řešení – především ve vztahu ke zmíněným nedostatkům uvádějí dotazovaní návrhy možných řešení

Institucionální a mezinárodní spolupráce – tento tématický okruh se týká především manažerů jednotlivých organizací a zaměřuje se především na otázky fungování vzájemné spolupráce mezi institucemi

Při vyhodnocování rozhovorů byly jednotlivé teze řazeny dle četnosti zmiňování a ty, u kterých panovala širší shoda, byly následně seřazeny dle jednotlivých tématických okruhů (viz kapitola 6. a 7.). U většiny níže uvedených tezí panovala shoda v průměrném počtu zmínění přibližně mezi 3–4 osobami. Ve výjimečných případech byla některá teze zmíněna i 9krát (*např. nedodržování 30 denní lhůty*).

5. Výsledky – popisné

V roce 2003 vstoupilo do Programu celkem 5 klientek, v roce 2004 to bylo celkem 11 klientek, v roce 2005 17 klientek. Klientky vstupující do Programu nejsou rozloženy rovnoměrně v průběhu roku, např. dle měsíců. Koncentrují se většinou do určitého období, kdy lze předpokládat např. policejní zásah spojený s vyšší identifikací obětí. Tak se v průběhu roku 2003 nově zařazené klientky koncentrovaly do 3. kvartálu, v roce 2004 bylo rozložení relativně rovnoměrné, naopak v roce 2005 vstoupilo v průběhu 1. kvartálu do Programu 12 klientek, což představuje přibližně 3/4 celkového počtu klientek v daném roce. Tak například v průběhu 30 dní vstoupilo do Programu na počátku roku 2005 6 klientek, ve druhé polovině března došlo dokonce k zařazení 5 klientek v rozmezí 2 dnů. Takové nárazové vstupy kladou vysoké nároky na ubytovací i personální kapacity NNO (viz kapitola 6.1.2).

Klientky navíc neopouštějí Program rovnoměrně, ale setrvávají v něm různou dobu. Tak se v některých obdobích tzv. setkává v Programu i více klientek, např. v 1. kvartálu roku 2005 to bylo 15 klientek, v celém roce jich zde bylo 19. Ke konci roku 2005 bylo v Programu 8 klientek.

Tabulka 1: Zařazené klientky – základní charakteristiky

Kvartál	2003				2004				2005				Celkem
	I.Q	II.Q	III.Q	IV.Q	I.Q	II.Q	III.Q	IV.Q	I.Q	II.Q	III.Q	IV.Q	
Počet nových klientek	5				11				17				33
	0	1	3	1	3	2	3	3	12	1	3	1	
V tom s dítětem	0				4				2				6
	0	0	0	0	1	2	0	1	1	0	1	0	
ÚOOZ		1	3	1	2		1		4		1	1	14
PČR					1	2	2	2	2	1			
LaS								1	4		1		6
jiné									2		1		
Počet klientek v Programu	5				13				19				X
	0	1	4	4	5	2	4	4	15	10	9	9	
Počet osobo-dnů	372				422				2667				3 461

Uvažujeme-li obě hlediska, tedy jak počet klientek v rámci Programu v daném roce, tak délku jejich setrvání v Programu v daném roce, získáváme podrobnější představu o tzv. vytíženosti Programu. Ta může být měřena ukazatelem tzv. „osobo-dnů“, který ukazuje, kolik dní celkem strávily klientky dohromady v Programu v daném roce. Tento ukazatel se v letech 2003 a 2004 udržoval na relativně nízké hladině – klientky celkem zde v daném roce dohromady strávily okolo 400 dní. Vzhledem k tomu, že v roce 2004 došlo k zařazení 3 klientek, které v Programu setrvávají až do současnosti, ukazatel osobo-dnů je v tomto období výrazně vyšší (2667).

5.1 Základní charakteristiky klientek

5.1.1 Zařazené klientky

Zhruba polovina klientek zařazených do Programu byla mladší 25 let (46 %), ve věku nad 30 let byla 1/3 klientek. Z hlediska národnosti byly do Programu zařazeny nejčastěji dívky ukrajinského původu (7), dále pak Bulharky (7), zařazeno bylo rovněž 5 Češek. Zatímco 5 ze 7 Ukrajinek bylo mladších 25 let, naopak u Bulharek se jednalo převážně o ženy 25leté a starší. Ve věku nad 30 let byly všechny zařazené Slovenky. V kategorii jiné jsou zařazeny klientky z Litvy, Moldávie, Ruska a Kyrgyzstánu.

Téměř všechny ženy s dítětem byly starší 30 let, dítě mělo 5 z 11 klientek ve věku 30 let a více. Celkem bylo v Programu zahrnuto 6 klientek s dítětem, vesměs se jednalo o Češky (3) či Slovenky (2). Zatímco v prvních kvartálech byly do Programu zařazovány spíše klientky bez dětí, v roce 2004 měly 4 z 11 dětí.

Tabulka 2: Zařazené klientky – základní charakteristiky

Věk	Počet	%	Kumulativní %	Z toho s dítětem	Národnost	Počet	%	Z toho s dítětem
do 20	4	12	12	0	Ukrajina	7	21	1
20-24	11	34	46	0	Bulharsko	7	21	0
25-29	7	21	67	1	Česko	5	16	3
30-34	10	30	97	4	Vietnam	4	12	0
35+	1	3	100	1	Slovensko	3	9	2
Celkem	33	100			jiné	7	21	0

5.1.2 Nezařazené oběti

Věk nezařazených obětí se pohyboval od 17 do 59 let (u těch, kde byl zjištěn), pouze ve 3 případech se jednalo o muže. Nucená prostituce byla důvodem návrhu zařazení klientky do Programu v 10 případech, v 8 případech byla oběť identifikována kvůli nucené práci, což byl také případ 3 nezařazených mužů.

Z hlediska národnosti naprosto převládaly Ukrajinky, ty byly časté i mezi klientkami, které do Programu byly zařazené. U 5 z 9 nezařazených obětí z Ukrajiny byla důvodem navržení nucená práce. Naopak u Rusek to byla vždy nucená prostituce. Celkem tedy bylo do Programu navrženo 16 Ukrajinek, 7 z nich bylo úspěšně zařazeno. Do kategorie jiné byly zařazené oběti z Česka, Slovenska, Německa, Číny a Běloruska.

Tabulka 3: Nezařazené oběti – základní charakteristiky

Věk	Počet	Národnost	Počet
do 20	1	Ukrajina	9
20-24	4	Rusko	2
25+	3	Kyrgyzstán	2
nezjištěno	10	Jiná	5
muži	3		
ženy	15	Celkem	18

Nejčastěji byl první kontakt nezařazených obětí zprostředkován La Stradou. Zatímco z obětí identifikovaných ÚOOZ či PČR (navrhovaných ÚOOZ) byly zařazeny klientky všechny, z obětí identifikovaných La Stradou to bylo jen 44 % klientek (viz kap. 6.1.4). Nezařazené oběti měly méně často dítě (pouze u jedné ženy bylo zjištěno, že měla dítě), což bylo zřejmě rovněž rozhodující z hlediska zařazování do Programu.

5.2 Časové aspekty

Délka setrvání klientek v Programu se pohybovala od minima 1 dne až po 611 dní. Průměrně klientky strávily v Programu 22 dní (střední hodnota nezatížená extrémními údaji – medián). Vedle doby strávené v Programu však lze sledovat také dobu, kterou klientky strávily v péči jednotlivých NNO, tedy jak v Programu, tak mimo něj (v tabulce 4 označeno jako celkem v NNO).

Tabulka 4: Délka setrvání v Programu a v péči jednotlivých NNO

Doba setrvání (ve dnech)	v rámci Programu			Celkem v NNO		
	celkem	LaS	SČKCH	LaS	SČKCH	dohromady
0 - 9	12	10	3	8	2	10
10 - 29	5	6	0	5	0	5
30 - 89	7	6	1	8	1	7
90 +	9	3	7	4	8	11
průměr	104	53	193	62	205	116
min	1	1	1	1	8	1
max	611	398	1611	405	624	624
medián	22	18	154	22	154	31
Celkem klientek	33	25	11	25	11	33

Z Grafu 4 je zřejmé rozložení klientek z hlediska doby setrvání v Programu a v péči jednotlivých NNO. Konci úseček je zde vyjádřeno celkové rozpětí hodnot (včetně samostatného vykreslení odlehlých hodnot, které se zcela vymykají 1,5 násobku horní hranice úsečky). Obrisy červeného obdélníku (tzv. boxu) znázorňují hranice dolního a horního kvartilu, černá úsečka uvnitř boxu vyznačuje tzv. střední hodnotu – medián, neboli hodnotu, která rozděluje soubor na dvě poloviny. V rámci boxu je soustředěno 50 % všech případů. Z uvedeného je zřejmé, že v souboru se často vyskytují extrémní hodnoty, které se odlišují od ostatních, ty pak zásadně ovlivňují hodnotu

průměrného ukazatele. Proto je v tomto případě lepší užití právě ukazatele mediánu, který od těchto extrémů odhlíží.

Graf 4: Doba setrvání v Programu a v péči jednotlivých NNO

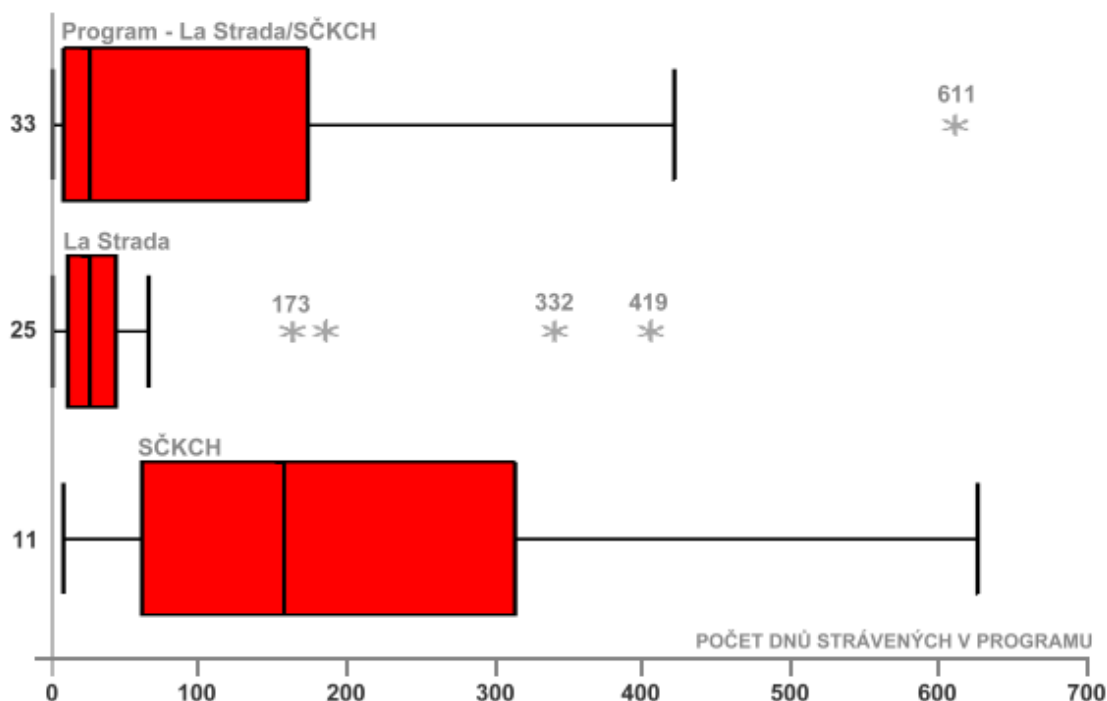

Pro zachycení doby, po kterou byla jednotlivým klientkám poskytována, ať už v rámci Programu či mimo něj, institucionální péče (pobyt či docházení do NNO), je nutné znát vazby mezi jednotlivými institucemi a předávání klientek v rámci péče obou.

Z 33 klientek celkem zařazených do Programu jich bylo 25 předáno do péče La Strady, z toho 3 byly dále předány SČKCH. Přímo SČKCH bylo předáno 8 klientek, z toho 4 s dětmi. Další 4 klientky neměly dítě a přesto byly předány přímo SČKCH, zde se jednalo zřejmě o případ přeplnění kapacit La Strady. Naopak 2 klientky měly dítě a i přesto byly nejprve v rámci péče La Strady. O tom, zda bude klientka předána do péče La Strady nebo SČKCH, rozhodují tedy jednak volné ubytovací kapacity, tak také skutečnost, zda dotyčná má či nemá dítě.

Tabulka 5: Klientky dle péče NNO a délka setrvání v Programu z hlediska přítomnosti dítěte

NNO	jen La Strada	jen SČKCH	obojí		Délka setrvání v Programu (dny)			
					0-9	10-29	30-89	90+
dítě ne	21	4	2	dítě ne	11	5	6	5
dítě ano	1	4	1	dítě ano	1	0	1	4
celkem	22	8	3	celkem	12	5	7	9

Většina klientek, které byly v péči La Strady, zde také bydlela (21 klientek), v rámci SČKCH byla situace obdobná (10 z 11 klientek). Délka péče v La Stradě se pohybovala v průměru celkem okolo 22 dnů, v rámci SČKCH byl pobyt delší – zhruba 154 dnů, pokud bychom uvažovali pouze dobu strávenou v péči v rámci Programu, pak je to pouze 18 dní u La Strady, u SČKCH se hodnota nemění.

Doba setrvání v Programu je delší u klientek s dětmi ve srovnání s těmi bez dětí. To souvisí také s odlišnou angažovaností a motivací klientek s dětmi a bez dětí v rámci Programu, motivací vstupu do Programu a jeho opuštěním. Tato skutečnost pak ovlivňuje i další aspekty, podle kterých můžeme dobu setrvání v Programu sledovat, jako je např. národnost. Vzhledem k tomu, že Češky a Slovenky zařazené do Programu jsou starší a mají častěji děti, tak i doba jejich setrvání v Programu a v obou NNO byla delší. Relativně dlouhá doba setrvání v Programu však byla pozorována také u Vietnamek a Ukrajinek. Zde se pak odráží angažovanost klientek jako taková a způsob ukončení jejich účasti v Programu. Nejkratší doba strávená v Programu i v péči NNO byla pozorována u Bulharek. Ty strávily v Programu velmi krátkou dobu, ve všech případech to bylo méně než 30 dní. Střední hodnota délky jejich setrvání v péči NNO byla 9 dní.

Tabulka 6: Charakteristiky délky setrvání klientek v Programu

setrvání v Programu (dny)	Ukrajina	Bulharsko	Česko	Vietnam	Slovensko	jiné	celkem
0-9	1	4	3			4	12
10-29		3			1	1	5
30-89	2			2	1	2	7
90+	4		2	2	1		9
celkem	7	7	5	4	3	7	33

Doba mezi identifikací klientky jakožto oběti a jejím zařazením do Programu se pohybovala mezi 0 (19 případů) a 35 dny (2 klientky), celkem ve 28 případech doba nepřesáhla 15 dní. Ve dvou případech byla klientka zařazena do Programu dříve než byla předána do péče La Strady či SČKCH, přičemž do té doby byla ubytována v azylovém zařízení. Ve většině případů ukončení účasti klientky v Programu znamenalo i její vystoupení z péče NNO, pouze ve dvou případech klientka i po opuštění Programu zůstala v péči NNO.

5.3 Program

5.3.1 Zařazení klientky do Programu

Popis zařazených i nezařazených klientek z hlediska navrhovatele je podrobně uveden v kapitole 2.3 v rámci popisu Institucionálního rámce Programu. První kontakt klientky s Programem může být buď aktivní – klientka sama vyhledá pomoc, či pasivní – klientka je identifikována některou

institucí (ÚOOZ, ostatní složky PČR, NNO). Bohužel tento aspekt nám dostupné údaje neumožňují sledovat. Navrhovatelem se pak stává v případě, že první kontakt oběti proběhl v rámci složek Policie ČR, naopak v ostatních případech (i pokud uvažujeme kategorii jiné) La Strada či SČKCH.

V 70 % všech případů zařazených klientek byl první kontakt klientky s Programem zprostředkován jednou ze složek policie, pouze v 6 případech byla zprostředkovatelem La Strada. Opačně je tomu u nezařazených obětí – zde byl ve většině případů první kontakt zprostředkován La Stradou (ve více než polovině případů) či SČKCH. Jak navíc vyplývá z tabulky 1, zpočátku fungování Programu vykazovaly zařazené klientky první kontakt s ÚOOZ, později s PČR a v posledním roce bylo zařazeno 5 ze 6 klientek, kde byl první kontakt s La Stradou. 3 z 10 zařazených klientek, které měly první kontakt s PČR, měly dítě.

Tabulka 7: Klientky podle prvního kontaktu s Programem

Kontakt	Zařazené		Nezařazené	
	Počet	%	Počet	%
ÚOOZ	14	43	0	0
PČR	10	30	0	0
La Strada	6	18	10	56
SČKCH	0	0	4	22
jiné	3	9	4	22
celkem	33	100	18	100

Z hlediska národnosti lze konstatovat, že La Strada zprostředkovala kontakt Bulharkám a Ukrajinkám, naopak Vietnamky vykazovaly první kontakt výhradně se složkami policie, podobně tomu bylo u klientek jiné národnosti. 3 Češky byly kontaktovány jiným způsobem (2 z nich předal La Stradě konzulát v Madridu).

Tabulka 8: Klientky podle prvního kontaktu s Programem a národnosti

	Ukrajina	Bulharsko	Česko	Vietnam	Slovensko	jiné	celkem
ÚOOZ	3	3		3	1	4	14
PČR	1	2	2	1	2	2	10
La Strada	3	2				1	6
jiné			3				3
celkem	7	7	5	4	3	7	33

5.3.2 Ukončení účasti v Programu

Účast v Programu byla ve více než polovině případů (17) úspěšně ukončena repatriací klientky do zdrojové země. Celkem 5 klientek, tj. 15 % ukončilo svou účast v Programu svévolným opuštěním nebo vyřazením z důvodu nedodržení podmínek. Dlouhodobý pobyt byl přidělen pouze jedné klientce s dítětem. I nadále je v Programu zahrnuto 7 klientek, z toho 3 s dítětem.

Tabulka 9: Klientky podle způsobu ukončení účasti v Programu, délky setrvání v Programu

	Počet	%	Z toho s dítětem	Délka setrvání v Programu (dny)			
				0-9	10-29	30-89	90+
repatriace	17	52	1	10	3	4	
svévolné opuštění	2	6	0	1			1
vyřazení	3	9	0		1	2	
dlouhodobý pobyt/trvalý	1	3	1				1
jiné	3	9	1	1	1	1	
v Programu	7	21	3				7
celkem	33	100	6	12	5	7	9

Klientky, které jsou v současné době zařazeny v Programu, jsou v něm déle než 90 dní. Naopak klientky, které byly repatriovány, ve většině případů setrvaly v Programu méně než 10 dní. Repatriováno bylo celkem 17 klientek v rámci Programu, z toho 2 Češky, kde IOM zajistil repatriaci klientek ze zahraničí do ČR. Pět klientek bylo repatriováno zpět do Bulharska, naopak Ukrajinky byly repatriovány pouze 2 a 4 i nadále zůstávají v Programu. Uvedené koresponduje s výše prezentovanými závěry ohledně délky setrvání klientek v Programu podle národnosti. Ukrajinky, které jsou v Programu i nadále, mají delší dobu setrvání v Programu, stejně tak jako Češky. Naopak Bulharky jsou ve většině případů repatriovány a stráví tak v Programu relativně krátkou dobu.

Tabulka 10: Způsob ukončení účasti v Programu dle národnosti

	Ukrajina	Bulharsko	Česko	Vietnam	Slovensko	jiné	celkem
repatriace	2	5	2	1	2	5	17
svévolné opuštění				1		1	2
vyřazení	1	1				1	3
dlouhodobý pobyt					1		1
jiné		1	1	1			3
v Programu	4		2	1			7
celkem	7	7	5	4	3	7	33

Všechny klientky, které opustily svévolně Program nebo nedodržely jeho podmínky, vykazovaly 1. kontakt v rámci ÚOOZ a jednalo se o klientky zařazené v počáteční fázi Programu, resp. v prvních 5 kvartálech. Ani jedna z těchto dívek neměla dítě. Ženy s dětmi usilovaly buď o repatriaci, dlouhodobý nebo trvalý pobyt či jsou i nadále v Programu (3). Naopak klientky, které byly v 1. kontaktu s La Stradou, byly všechny úspěšně repatriovány nebo i nadále setrvávají v Programu (viz kapitola 6.3 a 6.1.4).

Tabulka 11: Způsob ukončení účasti v Programu dle prvního kontaktu

	ÚOOZ	PČR	LaS	jiné	celkem
repatriace	6	5	4	2	17
svévolné opuštění	2				2
vyřazení	3				3
dlouhodobý pobyt		1			1
jiné	1	2			3
v Programu	2	2	2	1	7
celkem	14	10	6	3	33

5.3.3 Angažmá

V níže uvedené tabulce č. 12 jsou údaje kumulativní, to znamená, že pokud klientka např. vypovídala, bylo u ní také získáno vytěžení, pokud klientka podala svědectví, je u ní rovněž vytěžení a výpověď atd. Je zřejmé, že nejvyšší stupeň angažmá v Programu, tj. svědectví podalo pouze 15 % klientek, na druhou stranu ve dvou případech nebyla od klientky zařazené do Programu získána žádná informace. V obou těchto případech se jednalo o klientku unesenou z chráněného bytu pachateli a zataženou zpět do zločineckého prostředí. U jedné klientky dosud nebyly informace získány, tato klientka je však i nadále v Programu. Pouze vytěžení bylo zajištěno u poloviny klientek.

Tabulka 12: Klientky podle způsobu angažování se v Programu

	Počet	%	Kumulativní v %
vytěžení	16	49	49
výpověď	9	27	79
svědectví	5	15	91
žádné	2	6	97
v Programu	1	3	100
celkem	33	100	

Způsob angažování se z hlediska podání informací do jisté míry souvisí s dobou strávenou v Programu, která je dána motivací klientky (má či nemá dítě – viz kapitola 6.4, způsob ukončení účasti klientky v Programu – tabulka 25). Obecně lze říci, že čím delší doba strávená v Programu, tím větší přínos z hlediska podání informací. Ženy, které nepodaly žádné informace, byly v Programu v jednom případě méně než 10 dní, ve druhém případě však více než 30 dní. Naopak svědectví bylo získáno i od ženy, která byla v Programu pouze 1 den, jednalo se však o klientku, která celkem strávila v péči NNO 124 dní.

Obecně s rostoucí angažovaností pak délka pobytu v Programu (či v péči NNO) vzrůstá. Ty klientky, které vypovídaly, byly v Programu déle než ty, které byly jen vytěženy. Ženy, které podaly svědectví, byly 2 Češky s dětmi, jejich účast v Programu byla dlouhodobější, další 2 jsou i nadále v Programu, přestože svědectví již bylo získáno, protože jsou ve fázi žádosti o dlouhodobý/trvalý pobyt v ČR. Celkem 3 z 5 žen, které podaly svědectví, měly dítě, lze tedy předpokládat větší angažovanost

pokud má žena dítě (viz kapitola 6.3). Vytěžení i výpověď lze získat i např. pokud je klientka v Programu jen velmi krátce, i méně než 9 dnů. Pokud však bereme v úvahu, že klientky jsou nejprve vytěženy, poté zařazeny do péče NNO a až dodatečně jsou zařazeny do Programu, není ukazatel délky pobytu v Programu natolik určující jako ukazatel celkové doby v péči NNO.

Tabulka 13: Klientky podle angažmá a doby setrvání v Programu (ve dnech)

	0-9	10-29	30-89	90+	celkem
v Programu				1	1
žádné	1		1		2
vytěžení	7	3	4	2	16
výpověď	3	2	1	3	9
svědectví	1		1	3	5
celkem	12	5	7	9	33

Ochota podávat informace také úzce souvisí s motivací klientek vstupujících do Programu, kterou lze zčásti identifikovat na základě způsobu opuštění Programu. Dvě klientky podaly svědectví a jsou i nadále v Programu. Výpověď či svědectví bylo získáno u 5 ze 17 repatriovaných klientek, dalších 11 bylo vytěženo. U klientek, které byly z Programu vyřazeny pro nedodržení pravidel, byla ve 2 případech získána výpověď. Vysoká angažovanost je u klientek, které i nadále setrvávají v Programu nebo v České republice získaly dlouhodobý pobyt.

Tabulka 14: Klientky podle angažmá a ukončení účasti v Programu

	repatriace	svévolné opuštění	vyřazení	dlouhodobý pobyt	jiné	v Programu	celkem
v Programu						1	1
žádné	1				1		2
vytěžení	11	2	1		1	1	16
výpověď	4		2			3	9
svědectví	1			1	1	2	5
celkem	17	2	3	1	3	7	33

Z hlediska národnosti se odlišují Bulharky, u nichž se pouze v 1 ze 7 případů podařilo získat od klientky alespoň výpověď. Nejlépe naopak spolupracovaly Češky a Slovenky, což může být způsobeno také menšími jazykovými bariérami ale i skutečností, že se jedná o klientky s dětmi, jejichž motivací je udržení se v Programu, resp. získání dlouhodobého pobytu v ČR.

Tabulka 15: Klientky podle angažmá a národnosti

	Ukrajina	Bulharsko	Česko	Vietnam	Slovensko	jiné	celkem
v Programu			1				1
žádné		1		1			2
vytěžení	4	5	2	2	1	2	16
výpověď	2	1		1	1	4	9
svědectví	1		2		1	1	5
celkem	7	7	5	4	3	7	33

Z hlediska prvního kontaktu byla nejefektivnější účast klientek, jejichž první kontakt byl s policií (v 5 z 9 případů podaly svědectví). Naopak ze šesti klientek, kde byl první kontakt zprostředkován La Stradou, vypovídala pouze 1 klientka, dalších 5 klientek bylo jen vytěženo. Klientky, které měly prvního kontakt s ÚOZZ a opustily Program svévolně nebo musely být vyřazeny pro nedodržení pravidel, podaly výpověď (ve 2 případech) nebo byly alespoň vytěženy. I přesto, že tyto klientky měly menší motivaci v Programu setrvat, podařilo se od nich alespoň částečně zajistit potřebné informace.

Tabulka 16: Klientky podle angažmá a prvního kontaktu s Programem

	UOOZ	PČR	LaS	sama	jiné	celkem
v Programu					1	1
žádné	2					2
vytěženi	6	3	5		2	16
výpověď	6	1	1	1		9
svědectví		5				5
celkem	14	9	6	1	3	33

5.3.4 Náklady

Náklady lze sledovat jednak celkem, dále v rámci jednotlivých organizací, kde je účast klientek v Programu spojena s financováním, a to jednak péče v případě La Strady, SČKCH, či repatriace - IOM. Vycházíme zde z předpokladu, že uvedené náklady se vždy vztahují pouze k účasti v Programu, nikoliv k celkovému pobytu či celkové péči o klientku v rámci organizace.

Náklady za jednotlivé klientky se (téměř úplně) podařilo sledovat pouze za období prvních 8 kvartálů, tedy v letech 2003 a 2004. V případě La Strady se náklady za roky 2003-2004 podařilo zjistit u 12 klientek ze 14, které spadaly v daném období do péče La Strady. U 2 klientek se tedy náklady zjistit nepodařilo (z toho jedna klientka je i nadále v Programu). Tyto náklady se pohybovaly u jednotlivých klientek od 630 Kč (neuvažujeme-li nulové náklady, kdy skutečné náklady byly hrazeny z jiných zdrojů) až po 9 400 Kč. Průměrné náklady se pohybovaly okolo 3 130 Kč (mediánová hodnota). V přepočtu na den v péči u La Strady v rámci Programu je to částka odpovídající zhruba 270 Kč.

U SČKCH byly v daném období v péči 4 klientky, přičemž u všech je výše nákladů vyčíslená a pohybuje se od 1 200 až po 880 000. Ve všech případech se jednalo o klientky s dětmi. Střední hodnota činila 22 500 Kč. Na 1 den péče tak připadá od 12 Kč až po 10 000 Kč.

IOM v daném období repatrioval 7 klientek, náklady na repatriaci byly zjištěny u 6 z nich a pohybovaly se od 6 400 Kč do 13 000 Kč. Vysoké byly zejména u klientek ze Slovenska.

Tabulka 17: Náklady v rámci Programu za roky 2003 a 2004

	klientky		náklady na 1 klientku (v Kč)				náklady celkem (v Kč)
	celkem	zjištěné	min	max	medián	průměr/den	
LaS	14	12	0	9 428	3 133	269	47 850
SČKCH	4	4	1 200	880 000	22 500	1 440	926 200
IOM	7	6	6 370	13 000	7 904	x	52 248
celkem	16	14	0	880 000	11 545	x	1 026 298

Celkové náklady byly zjištěny za 14 ze 16 klientek a v průměru (střední hodnota neovlivněná extrémními hodnotami) činily 11 500 Kč. Náklady byly zhruba 3 x vyšší u klientek s dětmi ve srovnání s klientkami bez dětí (10 000 x 27 000 Kč). Uvažujeme-li všechny klientky celkem, náklady v letech 2003 a 2004 činily 1 026 tis. Kč, a byly nejvyšší u SČKCH.

5.3.5 Souhrn

Základními faktory, které se projeví jako determinující, jsou jednak skutečnost, zda klientka má či nemá dítě, a dále její národnost, přičemž obě charakteristiky jsou spolu úzce provázány a mají vliv na další aspekty sledované v rámci hodnocení Programu.

Dítě – klientky, které v rámci Programu mají na území ČR své dítě, jsou starší, nejčastěji Češky a Slovenky. Jejich motivací je zůstat v Programu či získat na území ČR dlouhodobý pobyt, naopak klientky ostatních národností a bez dětí usilují spíše o návrat do zdrojové země. Tomu pak také odpovídá doba setrvání v Programu a v péči NNO, která je delší u žen (Češek a Slovenek) s dětmi, a jejich angažovanost v rámci Programu (častější svědectví). Naopak klientky, které usilují o návrat do zdrojové země, zůstávají v Programu kratší dobu a jejich angažovanost v Programu není tak vysoká. To, zda je dítě klientky v rámci Programu zahrnuto či nikoliv, je zdá se rozhodující pro její motivaci a snahu o setrvání v Programu, tím je určena i její angažovanost a délka setrvání.

Obecně lze jednotlivé národnostní skupiny klientek charakterizovat následovně:

Češky – mají často dítě, spolupracují, usilují o setrvání v Programu, jejich účast v Programu dlouhodobá, angažovanost vysoká

Bulharky – krátké setrvání v Programu, bezdětné, mladé, nízká angažovanost, cílem je repatriace

Ukrajinky – setrvávají v Programu, dlouhodobá účast, relativně vyšší angažovanost

Slovenky – starší, s dítětem, dlouhodobá účast v Programu, dobře spolupracují, cílem trvalý pobyt v ČR

Vietnamky – bezdětné, v Programu jsou relativně dlouhou dobu

Z uvedeného plyne i rozdílné využívání péče obou angažovaných NNO z hlediska národnosti – zatímco Češky, Slovenky a Ukrajinky jsou častěji v péči SČKCH, Bulharky, Vietnamky a klientky dalších národností jsou častěji v péči La Strady.

Tabulka 18: Charakteristiky klientek s dětmi a bez dětí

	dítě			dítě			dítě	
	NE	ANO		NE	ANO		NE	ANO
délka setrvání v Programu			1. kontakt			věk		
0-9	11	1	UOOZ	13	1	do 20	4	
10-29	5		PČR	7	3	20-24	11	
30-89	6	1	LaS	5	1	25-29	6	1
90+	5	4	jiné	2	1	30-34	6	4
						35+		1
národnost			ukončení účasti			angažmá		
Ukrajina	6	1	repatriace	16	1	vytěžení	15	1
Bulharsko	7		opuštění	2		výpověď	8	1
Česko	2	3	nedodržení	3		svědectví	2	3
Vietnam	4		pobyt		1	žádné	2	
Slovensko	1	2	jiné	2	1	v Programu		1
jiné	7		v Programu	4	3			
organizace			navrhovatel					
jen LaS	21	1	PČR	20	4			
jen Ch	4	4	LaS	7	1			
oboji	2	1	Charita		1			

6. Výsledky – interpretativní

Většina závěrů v 6. kapitole vychází z informací získaných od pracovníků zúčastněných institucí (PČR, OPK MVČR, NNO) v rámci uskutečněných strukturovaných rozhovorů, jejichž doba trvání se pohybovala kolem jedné hodiny. Teze jsou v jednotlivých podkapitolách řazeny dle četnosti výskytu od nejčastějšího výskytu až po zmínku v jednom případě. Obecně lze říci, že u většiny zmíněných nedostatků panovala relativně široká shoda (většinou 3-4 osoby, ve výjimečných případech i 5-7 osob).

Strukturované rozhovory byly zaměřeny na několik tématických celků, některé okruhy se přitom lišily podle typu organizace (např. u IOM jsme se více než jinde zaměřili na zahraniční srovnání), popřípadě pracovní náplně pracovníka (např. u sociálních pracovníků jsme se více zaměřovali na zkušenosti s klientkami, u vedoucích pracovníků na vztahy s ostatními organizacemi). Hlavní tématické okruhy byly tyto: nedostatky Programu, pozitiva, zkušenosti s Programem, návrhy řešení a doporučení, institucionální a mezinárodní spolupráce.

6.1 Problémy - nedostatky

6.1.1 Pravidla

30 denní lhůta – nejčastěji zmiňovaným nedostatkem Programu ze strany všech zúčastněných NNO byla skutečnost, že není dodržována 30 denní lhůta na rozmyšlenou, která je klientkám v Metodickém pokynu 1. náměstka ministra vnitra garantována. Ačkoli důležitost lhůty potvrzují i zástupci policie, je často porušována. Ve své podstatě nastávají dvě situace:

a) První kontakt s klientkou je realizován prostřednictvím policie (doposud 24). Klientka je nejprve vytěžena a posléze předána některé ze zúčastněných NNO, čímž je porušena garantovaná 30 denní lhůta na rozmyšlenou.

b) Klientka je nakontaktována na NNO jinou cestou než prostřednictvím policie. Poté NNO kontaktuje ÚOOZ a navrhuje zařazení do Programu. V tuto chvíli je ÚOOZ požádán národním koordinátorem o stanovisko a nastává nejčastější problém s dodržáním dané lhůty, jelikož ÚOOZ potřebuje klientku vyslechnout, aby posoudil, zda splňuje kritéria potřebná k zařazení do Programu, což se většinou děje před uplynutím 30 denní lhůty. Ačkoli většina klientek je do Programu navržena ÚOOZ (24), přesto 9 klientek navrhovaných NNO, kterých se tato situace týká, představuje 27 % z celkového počtu klientek. Navíc je potřeba také započítat dalších 18 klientek navržených NNO, které do Programu nebyly zařazeny, popřípadě na zařazení doposud čekají.

Dodržování 30 denní lhůty je obecně známým problémem, na který poukázal ve své výzkumné zprávě UNODC již Paul Williams. Dle výpovědi zástupců zúčastněných NNO však nedošlo k žádnému významnému zlepšení. *Konkrétně se časovým aspektem, včetně lhůty zařazování klientek do Programu, věnujeme v kapitole 5.2.*

Dlouhodobé/trvalé pobyty – i v této otázce panovala mezi představiteli NNO, ale i ÚOOZ relativní shoda. Obětem, které byly na území našeho státu obchodovány, by měly být udíleny ve větší míře dlouhodobé/trvalé pobyty, což bylo doposud využito pouze v jednom případě. Nicméně je důležité zmínit, že v tomto bodě Česká republika nevybočuje z řady ostatních zemí, kde je Program realizován (*např. v Holandsku nemají oběti v Programu nárok požadovat o udělení dlouhodobého či trvalého pobytu*).

6.1.2 Finance

V současné době je Program financován převážně v dlouhodobém časovém horizontu, kdy nelze dopředu stanovit materiální a finanční potřeby zúčastněných institucí.

Většina financí z MVČR (cca 70 %) – tento stav má za následek zvýšený tlak především na NNO, které musejí ve větší míře ustupovat zájmům ÚOOZ a jiným policejním složkám, například při slevování ze striktního dodržování již zmíněné 30 denní lhůty. Vzhledem ke skutečnosti, že funkci národního koordinátora Programu vykonává náměstek ministra vnitra a policie je podřízena ministerstvu vnitra, partnerství NNO a státních institucí na Programu není vyvážené. Institucionální konstelace posílená finančními motivacemi ze strany MVČR může mít za následek situaci, kdy je druhý cíl (viz kapitola 2.4) nadřazen cíli prvnímu a je tak kladen větší důraz na „užitečnost klientky“ v procesu trestního řízení proti pachatelům trestného činu než na podporu obětí a ochranu jejich lidských práv.

IOM nemá nárok na finance z rozpočtu MVČR – Vzhledem ke skutečnosti, že IOM je mezivládní organizace, nemůže být příjemcem finanční podpory z rozpočtové kapitoly, a tak byly v roce 2004 náklady IOM spojené s repatriací klientek zařazených do Programu hrazeny prostřednictvím ostatních zaangażovaných NNO. To ve výsledku komplikuje přehlednost finančních toků v rámci Programu.

Není pamatováno na výkyvy počtu klientek – jedním ze základních problémů současného způsobu financování je velmi nízká míra elasticity Programu, nepřipravenost na náhlý výkyv v počtu klientek, které by bylo třeba v případě potřeby do Programu zařadit. Jak je patrné z tabulky 19, která znázorňuje vývoj počtu klientek zařazených do Programu po kvartálech jednotlivých let, podléhají počty zařazovaných klientek velmi vysokým a nepravidelným výkyvům. Pokud by byl tento vývoj znázorněn dokonce po měsících, byla by tato skutečnost ještě patrnější (viz kapitola 5).

Tabulka 19: Rozložení počtu zařazených klientek podle kvartálů

Kvartál	2003				2004				2005				Celkem
	I.Q	II.Q	III.Q	IV.Q	I.Q	II.Q	III.Q	IV.Q	I.Q	II.Q	III.Q	IV.Q	
Počet klientek	5				11				17				33
	0	1	3	1	3	2	3	3	12	1	3	1	

Pokud by například byl realizován rozsáhlý zásah proti organizátorům obchodování s lidmi na území ČR a při akci by bylo zajištěno větší množství klientek (*např. i 50*), nebylo by v silách zúčastněných NNO, limitovaných dostupnými finančními prostředky a omezenou ubytovací kapacitou, tyto klientky pojmout a zajistit jim odpovídající podmínky, jak předpokládá první cíl Programu definovaný Metodickým pokynem.

6.1.3 Vymezení předmětu zájmu a nedostatečná informovanost

Nucená práce x nucená prostituce - Ačkoli v počátečních stádiích byl Program zaměřen především na oběti nucené prostituce, v Metodickém pokynu ze 2. srpna 2005 je již striktně používána obecná definice obchodování s lidmi bez bližší specifikace. Přesto do Programu za celou dobu jeho existence byla zařazena pouze jedna oběť identifikovaná jako oběť obchodování s lidmi za účelem nucené práce, navíc tato oběť byla do Programu zařazena v roce 2004. Od srpna 2005, kdy Program nerozlišuje nucenou prostituci a nucenou práci, nebyla zařazena ani jedna oběť nucené práce. Jak je možné vidět v tabulce 20, oběti obchodování s lidmi formou nucené práce představují 44 % ze všech nezařazených klientek do Programu. Nejvíce obětí obchodování s lidmi formou nucené práce identifikovala La Strada, ty představovaly 56 % ze všech navržených – nezařazených klientek touto organizací.

Tabulka 20: Podíl nucené prostituce a nucené práce mezi nezařazenými klientkami do Programu

	nucená prostituce	nucená práce	celkem	% n. práce
La Strada	4	5	9	56
SČKCH	3	0	3	0
jiné	3	1	4	25
La Strada + SČKCH	0	2	2	100
celkem	10	8	18	44

Policisté nevědí o Programu – Počet klientek identifikovaných a následně zařazených do Programu je přímo závislý na míře povědomí řadových policistů o existenci Programu. Toto povědomí je doposud velice málo rozšířené. O Programu většinou vědí policisté zařazení ke specializovaným policejním útvarům, popřípadě výše postavení policisté v regionech, ale řadoví policisté, kteří do kontaktu s potencionálními oběťmi přicházejí nejčastěji, o Programu většinou nevědí. Toto tvrzení zaznělo jak ze strany NNO, tak ze strany ÚOOZ.

6.1.4 Protichůdné tendence

Program pouze pro spolupracující – Tento problém je spojen s dominancí druhého cíle Metodického pokynu národního koordinátora, tedy skutečností, že Program je zaměřen pouze na oběti již spolupracující, popřípadě potencionálně spolupracující. Opomíjení prvního cíle Programu, tj. ochrana lidských práv oběti, zmínil již Paul Williams ve své zprávě, podobně jako nedodržování 30 denní lhůty. Na problému a jeho formulaci se velmi výrazně shodly všechny zúčastněné NNO. I zde jde o problém známý a vycházející z koncepčních sporů mezi NNO a státními institucemi.

Program pouze pro užitečné (věrohodné) – Jak již bylo zmíněno v kapitole 6.1.2, NNO jsou pod tlakem přidělení/nepřidělení finančních dotací ze strany MVČR tlačeny k ústupkům, které by možná za jiných okolností neudělaly. Paradoxní situací jsou případy, kdy ÚOOZ navrhuje k zařazení do Programu klientky, které by za normálních okolností NNO vyhodnotila jako nedostatečně motivované ke splnění podmínek setrvání v Programu. Důvodem bývá skutečnost, že klientka disponuje informacemi pro policii velmi důležitými a do Programu tak bývá zařazována, i když je zřejmé, že existuje vysoká pravděpodobnost předčasného ukončení jejího působení v Programu. Toto je patrné z tabulky 21 - zatímco z klientek navržených NNO (9) nebyla z Programu z důvodů porušení pravidel vyloučena ani jedna a žádná klientka ani Program samovolně neopustila, z klientek navržených ÚOOZ (24) byly vyřazeny pro nedodržení pravidel 3 a svévolně Program opustily 2, což celkem představuje 21% ze všech klientek navržených ÚOOZ. Nedodržení pravidel ze strany klientek představuje zvýšená bezpečnostní rizika pro NNO (vyzrazení utajovaného bytu, ohrožení sociálních pracovníků, atd.) a komplikace s případným hledáním náhradního bytu apod. (La Strada).

Tabulka 21: Vliv navrhovatele do Programu na formu ukončení účasti v Programu

	repatriace	svévolné	nedodržení	pobyt	jiné	v Programu	celkem
ÚOOZ	11	2	3	1	3	4	24
La Strada	6					2	8
SČKCH						1	1
celkem	17	2	3	1	3	7	33

Zařazování ÚOOZ x NNO – mezi ÚOOZ a jednotlivými NNO je patrný rozdíl v úspěšnosti zařazování klientek do Programu. Zatímco z 24 klientek navržených ÚOOZ jich bylo také 24 zařazeno, tedy 100 % úspěšnost, La Strada s 8 zařazenými klientkami z celkového počtu 18 navržených dosahuje úspěšnosti 44 % a Sdružení česká katolická charita s 1 zařazenou z 5 navrhovaných dosahuje dokonce pouze 20 % úspěšnosti. Podrobně popsany je tento poměr v tabulce 22.

Tabulka 22: Podíly zařazených klientek do Programu podle navrhovatele

	zařazené	nezařazené	celkem	% zařazených
ÚOOZ	24	0	24	100
La Strada	8	10	18	44
SČKCH	1	4	5	20
jiné	0	4	4	0
celkem	33	18	51	65

Některé NNO jsou příliš „proobětí“ – především ze strany ÚOOZ během pohovoru zazněl nesouhlas s občasnými tendencemi některých NNO, které zájem klientky chápou pouze v úzkém slova smyslu a opomíjejí širší kontext, jehož součástí je i zločinecká síť. Samotná pomoc klientkám bez systematického rozkrývání sítí, ve kterých oběti nejčastěji „uvíznou“, je prací sisyfovskou a její efektivita je zcela nedostatečná. Takové počínání je spíše udržovacího charakteru a postrádá preventivní rozměr.

6.1.5 Administrativní

Národní koordinátor rozhoduje formálně – často zmiňovaným problémem byla skutečnost, že 1. náměstek ministra vnitra, který je současně pověřen agendou národního koordinátora pro Program, vzhledem ke své velmi rozsáhlé agendě nemůže věnovat Programu dostatečnou pozornost. Jeho rozhodnutí jsou potom spíše formálního charakteru a rozhodující vliv na rozhodnutí o zařazení či nezařazení oběti do Programu má nakonec samotný ÚOOZ, čímž se narušuje vyváženost vztahu mezi NNO a PČR.

Personifikace (chybí standardy) – fungování Programu je významně ovlivněno neformálními vztahy mezi jednotlivými pracovníky zúčastněných organizací. Jednotlivé procesy v rámci Programu nejsou v dostatečné míře standardizovány a jakákoli personální změna by mohla mít výrazný vliv na efektivitu celého Programu. Tento fenomén byl při rozhovorech většinou pracovníků nahlížen z mnoha úhlů pohledu. Téměř všechny strany zúčastněné v Programu (*OPK MVČR, NNO, ÚOOZ*) si spolupráci velmi pochvalovaly, zároveň však byla patrná obava z možného odchodu některé klíčové postavy aktivně zapojené do rozhodovacích procesů v rámci Programu a tím jeho možného ohrožení.

Neefektivní procedura (stání na úřadech, atd.) – především ze stran sociálních pracovníků zaznívaly stížnosti na některé neefektivní procedury, které musejí klientky zařazené do Programu podstupovat. Především se jednalo o návštěvy cizinecké policie a několikahodinové stání ve frontě. Nejde samozřejmě o čekání jako takové, ale o rizika s tímto spojená. Právě v úřadovnách cizinecké policie se často vyskytují organizátoři nelegálních přechodů migrantů přes hranice, popřípadě ti, kteří zde nutí lidi k práci, atd. K takovému kontaktu v několika případech došlo a klientky se poté těchto návštěv obávaly.

6.1.6 Bezpečnostní

Policie málo chrání Česky – dle tvrzení zástupců několika organizací je ze strany policie podceňována bezpečnost občanek České republiky (ve srovnání s obětmi cizí národnosti). Vzhledem ke skutečnosti, že v těchto případech bývá zločinecká síť úzce napojena na síť rodinné, mají pachatelé trestné činnosti relativně snadnou možnost vypátrat, kde se české oběti ukrývají.

Klientky často vyrazují byt – i když se nejedná o většinu klientek, přesto případ, kdy klientka znovu naváže kontakt se zločineckou sítí, představuje vysoké riziko jak pro klientku samotnou, tak i pro sociální pracovníky, popřípadě všechny vykonávající přímou práci s klienty. Tato situace častěji nastává v případě utajených bytů La Strady, jelikož v těchto bytech není stále přítomna sociální pracovnice. Ve výjimečných případech toto nastává i u azylových domů SČKCH, nicméně zde nemívá klientka u sebe mobilní telefon, takže i samotný kontakt např. s kuplíři je těžší.

Uzavřenost asijských gangů – Při podrobnějším pohledu na různé zločinecké sítě, ze kterých se rekrutuje většina obětí, je patrné specifické postavení asijských gangů (většinou se jedná o vietnamské gangy). Asijské gangy se vyznačují významně vyšší mírou uzavřenosti. Tuto skutečnost posiluje fyziognomická odlišnost jejich příslušníků, z čehož vyplývá téměř nulová možnost infiltrace ze strany speciálních policejních agentů. Ochranu obětem pravděpodobně v dostatečné míře neposkytuje ani zastupitelský úřad Vietnamu z důvodu možného napojení na zločineckou síť.

6.2 Pozitiva

Samotná existence Programu – všechny strany se jednoznačně shodly na konstatování, že základním pozitivem Programu je již jeho samotná existence a také sledování pozitivního trendu rozvoje. V mezinárodním srovnání se většina dotázaných shodla na tom, že Česká republika je při aplikaci Programu nejúspěšnější z celé východní a střední Evropy a i v rámci celé EU se údajně pohybujeme mezi pěti nejlepšími (*mezi nejúspěšnější země patří zejména: Holandsko, Itálie, Švédsko a Německo*).

Zvyšující se počet klientek za rok – Jestliže budeme předpokládat, že samotná účast obětí v Programu je pro klientky užitečná a prospěšná, tak je nepopiratelným pozitivem každoročně rostoucí počet klientek zařazených do Programu (2003-5, 2004-11, 2005-17). Podle vyjádření zástupců všech NNO lze tento vývoj počtu klientek považovat spíše za trend než za náhodný výkyv. Zároveň panovala shoda v nezávislých odhadech případného ročního potenciálu Programu z hlediska počtu klientek, které by měly být identifikovány jako oběti obchodování s lidmi. Tento odhad se pohyboval v řádu mnoha desítek, nikoli však v řádu stovek, nejčastěji bylo uváděno 100 až 150 klientek. Podle těchto odhadů byl v roce 2005 vyčerpán odhadovaný potenciál přibližně z 15 %.

Nadstandardní osobní vztahy – Vzhledem k pracovním vztahům založeným na osobních kontaktech Program splňuje také funkci jakéhosi mostu mezi nestátním a státním sektorem, především pak policií. V rámci Programu se především díky personifikaci daří posilovat vzájemnou důvěru spolupracujících institucí, čímž je možné následně dosahovat efektivnějších postupů.

6.3 Institucionální spolupráce

Spolupráci jednotlivých zúčastněných institucí zaangażovaných na realizaci Programu se podrobněji věnujeme v kapitole 5.2.

Pohyb klientek La Strada x SČKCH – ve většině případů dochází k předávání klientek ze strany La Strady k SČKCH. Je to způsobeno především skutečností, že La Strada nemá možnosti ubytovávat klientky s přítomnými dětmi, tyto pak předává do péče SČKCH. Do roku 2004 měla navíc La Strada omezenou maximální dobu péče o jednotlivou klientku, což již dva roky neplatí. Počty klientek, které byly v péči pouze jedné z organizací (La Strada, SČKCH) a v péči obou nalezneme v Tabulce 23. V péči obou organizací se vyskytly celkem 3 klientky, tedy necelých 10 % ze všech zařazených obětí.

Tabulka 23: Pohyb jednotlivých klientek od 1. kontaktu po účast v Programu v NNO

	jen La Strada	jen SČKCH	LaS + SČKCH	celkem
ÚOOZ	11	2	1	14
PČR	7	2	1	9
La Strada	2	3	1	6
jiné	2	1		3
celkem	22	8	3	33

6.4 Zkušenosti s Programem

Maximálně SŠ vzdělání – klientky se liší také podle dosaženého vzdělání. Tato informace není obsažena v evidenci shromažďované Ministerstvem vnitra ČR, ale na základě výpovědí sociálních pracovníků lze říci, že většina klientek pocházejících z Ukrajiny dosáhla středního vzdělání, zatímco například klientky pocházející z Bulharska často nemají absolvované ani základní vzdělání. Tato skutečnost se nepřímou odrazí v míře angažovanosti klientek v Programu a také v míře dodržování či nedodržování jeho pravidel. Bulharky obecně dodržují pravidla méně než například již zmíněné Ukrajinky.

Vliv přítomnosti dítěte klientky v Programu – z rozhovorů s pracovníky NNO i z evidence všech klientek je patrná závislost působení klientek, zařazených do Programu, na skutečnosti, zda má klientka u sebe své dítě či nikoliv. Tato závislost se projevuje především dvěma způsoby:

a) Vysoká stabilita v Programu – Klientky, které mají u sebe v Programu své dítě (děti), zůstávají v Programu déle a doposud ani v jednom případě nebyly z Programu vyloučeny ani Program samy neopustily. Z tabulky 24 je tato závislost patrná, navíc jediný dosud udělený dlouhodobý pobyt připadá opět na klientku s dítětem (dětmi). Naopak na celkovém počtu repatriací do zdrojové země se tyto klientky podílejí pouhými 6 %.

Tabulka 24: Závislost způsobu ukončení účasti klientky v Programu na přítomnosti dítěte

forma opuštění	s dítětem v Programu		celkem	% s dítětem
	ne	ano		
nedodržení pravidel pobytu	3		3	0
svévolné opuštění bytu	2		2	0
repatriace	16	1	17	6
pobyt (dlouhodobý, trvalý)		1	1	100
jiné	2	1	3	33
stále v Programu	4	3	7	43
celkem	27	6	33	18

b) Vyšší míra angažovanosti – Ještě patrnější závislost klientek je ve vztahu k jejich angažmá. Z tabulky 25 můžeme vyčíst, že u klientek s dětmi je patrná vyšší angažovanost při spolupráci s orgány činnými v trestním řízení. Mezi klientkami s nejvyšším stupněm angažovanosti, tedy, svědectvím přesahuje podíl žen s dítětem zařazeným v rámci Programu 50 %. Tuto závislost zmínilo několik pracovníků NNO a tabulka 25 spíše slouží pro její dokreslení. Nicméně jde o velice nízké počty klientek, proto je nutné nastíněné závislosti chápat s ohledem na možné výchyly, nikoliv jako nezpochybnitelné.

Tabulka. 25: Závislost angažmá klientek v Programu na přítomnosti dítěte

angažmá	s dítětem v Programu		celkem	% s dítětem
	ne	ano		
žádné	2		2	0
vytěžení	15	1	16	6
výpověď	8	1	9	11
svědectví	2	3	5	60
v Programu		1	1	100
celkem	27	6	33	18

7. Závěry a doporučení

7.1 Závěry

7.1.1 Hodnocení Programu obecně

V letech 2003 – 2005 bylo do Programu celkem zahrnuto 33 klientek, které se staly obětí nucené práce, resp. nucené prostituce, neboť do Programu byla zařazena pouze 1 klientka která se stala obětí nucené práce jako takové. V souhrnu klientky v Programu strávily 3 461 dní. Vytíženost Programu se v průběhu času zvyšovala, zatímco v roce 2003 zde bylo zařazeno pouze 5 klientek, v roce 2005 to bylo již 17 osob. Celkový objem Programu rovněž rostl spolu s tím, jak jednotlivé klientky v Programu setrvaly kratší či delší dobu. Objem, hodnocený počtem „osobodnů“, se v roce 2005 pohyboval výrazně nad hodnotami za rok 2003 (viz kapitola 5). Ke konci roku 2005 setrvalo v Programu 8 klientek.

Zároveň však za tuto dobu bylo identifikováno 18 dalších obětí, které do Programu zařazeny nebyly. Zatímco v případě zařazených klientek se jednalo téměř vždy o oběti spojené s nucenou prostitucí, mezi nezařazenými oběťmi se nucená prostituce objevila pouze u 55 % případů. Je tedy zřejmé, že oběti nucené práce nejsou do Programu téměř vůbec zařazovány. Na tom se shodli i dotázaní zástupci zúčastněných institucí (viz kapitola 5.1.3).

Klientky jsou do Programu navrhovány v zásadě třemi institucemi – a to sice ÚOOZ, La Strada a SČKCH. Zatímco z klientek navržených ÚOOZ byly do Programu zařazeny všechny, u klientek navrhovaných NNO je situace odlišná. U La Strada bylo zařazeno 44 % z navržených obětí, u SČKCH to byla pouhá pětina. Je zde tedy zřejmé upřednostňování klientek atraktivních ze strany ÚOOZ, které jsou pak často zařazovány i když jsou z hlediska NNO rizikové (vyzrazení bytu apod.). To souvisí také s tlakem způsobeným naprostou převahou MVČR jako zdroje financování, který nutí NNO k ústupkům při zařazování klientek, což se následně projevuje v jejich „vyšší úmrtnosti“ v rámci Programu, tzn. častějšímu svévolnému opuštění nebo nucenému vyřazení z Programu z důvodu porušení stanovených pravidel (viz kapitola 5.1.2.).

Počty klientek zařazených do Programu podléhají značným výkyvům v čase. Ty jsou zpravidla spojeny s nárazovostí aktivit směřujících k odkrývání trestných činů a identifikací obětí. Tak se například v rámci Programu v jednom kvartálu setkala 15 klientek, což představuje výraznou zátěž z hlediska kapacit (jak materiálních, tak personálních), které mají NNO k dispozici. Objevují se zde potíže s ubytováním, ale i financováním poskytované péče (viz kapitola 5.1.2.).

Ty vyplývají mimo jiné také ze zavedeného systému financování, kdy jsou finance přiřazovány dopředu na stanovené časové období, nikoliv dle aktuální potřeby. Nezbytné očekávané náklady je však velice obtížné odhadnout s dostatečným předstihem, což je dáno jak vysokými výkyvy počtu identifikovaných a zařazených obětí, tak skutečností, že náklady na jednotlivé klientky se velice výrazně liší a závisí na řadě podmiňujících faktorů (národnost – určuje náklady na repatriaci, délku setrvání v Programu, to, zda klientka má či nemá dítě apod.) a jsou vysoce individuální.

V roce 2005 byl pozorován značný nárůst ve vytíženosti Programu. Vycházíme-li však z dostupných expertních odhadů o celkovém počtu obětí obchodování s lidmi, lze říci, že současné kapacity i nadále výrazně podceňují skutečný rozsah problému. Podle těchto odhadů bylo v roce 2005 do Programu zařazeno zhruba 15 % reálného počtu všech (i neidentifikovaných) obětí nucené práce na území České republiky, přičemž v dalších letech lze očekávat (spolu s řadou plánovaných informačních kampaní jak mezi policisty, tak mezi nejširší veřejností) další nárůst počtu identifikovaných obětí. Tomu je proto nutné přizpůsobit také reálný potenciál a kapacitu Programu tak, aby nedocházelo k zamítání klientek, které mají o Program skutečný zájem, z důvodu nedostačujících ubytovacích či finančních kapacit.

7.1.2 Dosahování 1. cíle

Obsahem tohoto cíle je poskytnutí podpory a ochrany lidských práv klientky v rámci Programu. Jeho dosahování je nutné vztahovat k potřebám a situacím klientky, které jsou individuální a závislé na několika faktorech. Jako určující se zde projevuje skutečnost, zda je v rámci Programu přítomno dítě klientky či nikoliv. Pokud ano, klientka častěji usiluje o získání dlouhodobého pobytu v ČR či setrvání v Programu, čímž jsou však kladeny i vyšší nároky jak na péči, tak např. na zajištění bezpečnosti. Naopak klientky, které dítě na území ČR v rámci Programu nemají, častěji usilují o repatriaci do zdrojové země. Zde se projevuje také vliv národnosti, kdy klientky Češky a Ukrajinky častěji setrvávají v Programu, naproti tomu Bulharky jsou ve většině případů repatriovány.

Jako negativní lze hodnotit velice nízký počet udělených dlouhodobých/trvalých pobytů – ten byl udělen pouze jednou, i když klientky deklarují relativně vysoký zájem (až 50 %) o jeho získání (viz kapitola 5.1.1).

Zájem oběti a jeho naplnění je pak mimo jiné určující i pro další spolupráci oběti v průběhu trestního řízení. Zde je rozhodující také role navrhovatele. Často totiž, v souvislosti se systémem přidělování financí a úsilím PČR / ÚOOZ získat od klientky co nejvíce informací, dochází k tomu, že dosahování cíle 2 je prosazováno na úkor cíle 1. S tím souvisí tendence zařazovat jednak spolupracující oběti a dále klientky, jejichž účast v trestním řízení je žádoucí, avšak tyto klientky mohou představovat bezpečnostní riziko pro další fungování Programu. Dochází tedy k tomu, že jistá

část klientek navržených ÚOOZ Program svévolně opustí či jsou vyřazeny pro nedodržení pravidel, zatímco v případě klientek navržených do Programu La Stradou se toto nestalo ani v jednom případě. Tento aspekt je však zohledňován již při samotném zařazování klientek do Programu a lze usuzovat na to že i zde je upřednostňováno naplnění cíle 2 – o tom vypovídá 100 % zařazených klientek navržených ÚOOZ (viz kapitola 5.1.4.). Potřeby klientky a jejich naplnění jsou tedy částečně určující i z hlediska její další spolupráce.

Jako kritérium ochrany lidských práv klientek může být nahlíženo také dodržování, resp. nedodržování 30 denní lhůty, která je klientkám v rámci programu garantována. Na porušování této zásady se shodují všichni hlavní aktéři. Na jedné straně je tato lhůta považována za velmi důležitou pro klientky, neboť jim zaručuje, že na ně v průběhu rozhodování své účasti v Programu a vyhodnocování své situace nebude vyvíjen nátlak. Na druhou stranu dodržování lhůty je v řadě případů velice komplikované zejména z důvodu potřeby co nejrychlejšího získání informací a dále prověření, zda se v daném konkrétním případě skutečně jedná o oběť obchodování s lidmi.

7.1.3 Dosahování 2. cíle

Informace o angažmá klientky v rámci Programu, tedy to, do jaké míry spolupracovala s orgány činnými v trestním řízení ve smyslu poskytnutí relevantních informací využitelných k rozkrytí zločinecké sítě, lze chápat jako indikátor dosahování druhého cíle zaměřeného právě na získávání informací od klientek.

Míra angažmá klientek je různá - od pouhého vytěžení v 50 % případů až po podání svědectví (15 % klientek). O tom, zda a do jaké míry bude klientka ochotna spolupracovat, rozhoduje její motivace účasti v Programu a ochota spolupracovat s policií (což u některých klientek představuje problém). Přitom motivace klientky účastnit se v Programu je výrazně ovlivněna tím, zda klientka má v rámci Programu na území ČR dítě či nikoliv. U klientek s dítětem je pak motivace ke spolupráci vyšší (usilují o setrvání v Programu), účast v Programu delší a jejich angažmá je efektivnější. Zde se objevuje úzká provázanost s národností klientky. Češky a Slovenky, které měly v rámci Programu dítě spolupracovaly výrazně lépe než například Bulharky či Vietnamky, které byly většinou jen vytěženy, tj. poskytly pouze nejnütnější informace.

Tyto souvislosti mohou být zčásti dány i skutečností, že v případě Češek a Slovenek odpadají jazykové bariéry. Svoji roli zde zajisté hraje tzv. inteligence klientek a jejich skutečná využitelnost pro účely odkrývání zločinecké sítě. Zde je pak rozdíl např. mezi Ukrajinkami a Bulharkami, které vykazují v níže uvedeném Grafu 5 zhruba obdobnou pozici z hlediska přítomnosti dítěte, jejich angažovanost v Programu je však odlišná. Zatímco Ukrajinky (které jsou podle vyjádření pracovníků zúčastněných institucí vzdělanější) v tomto ohledu lépe spolupracují, u Bulharek (které jsou méně vzdělané) je angažovanost minimální.

Vztah jednotlivých relevantních proměnných je schematicky znázorněn v Grafu 5. Ten vyjadřuje (v levé části) tzv. „pozice“ skupin klientek jednotlivých národností z hlediska jejich angažovanosti v Programu. Ta je zanesena na svislé ose (0 = žádné angažmá, 3 = svědectví), zatímco vodorovná osa vyjadřuje další rozměr – skutečnost, zda klientka má či nemá v rámci programu s sebou dítě. Tak je zřejmá odlišná pozice Češek a Slovenek, které častěji mají dítě a zároveň efektivněji spolupracují. Naopak Vietnamky a Bulharky dítě v rámci Programu většinou zahrnuto nemají a ochota spolupráce, resp. její efektivita je nízká. Mezi těmito dvěma skupinami stojí Ukrajinky, které dítě sice tak často nemají v rámci Programu, na druhou stranu spolupracují relativně dobře.

Graf 5: Angažmá klientky v závislosti na podmiňujících faktorech: národnost, přítomnost dítěte, instituce 1. kontaktu

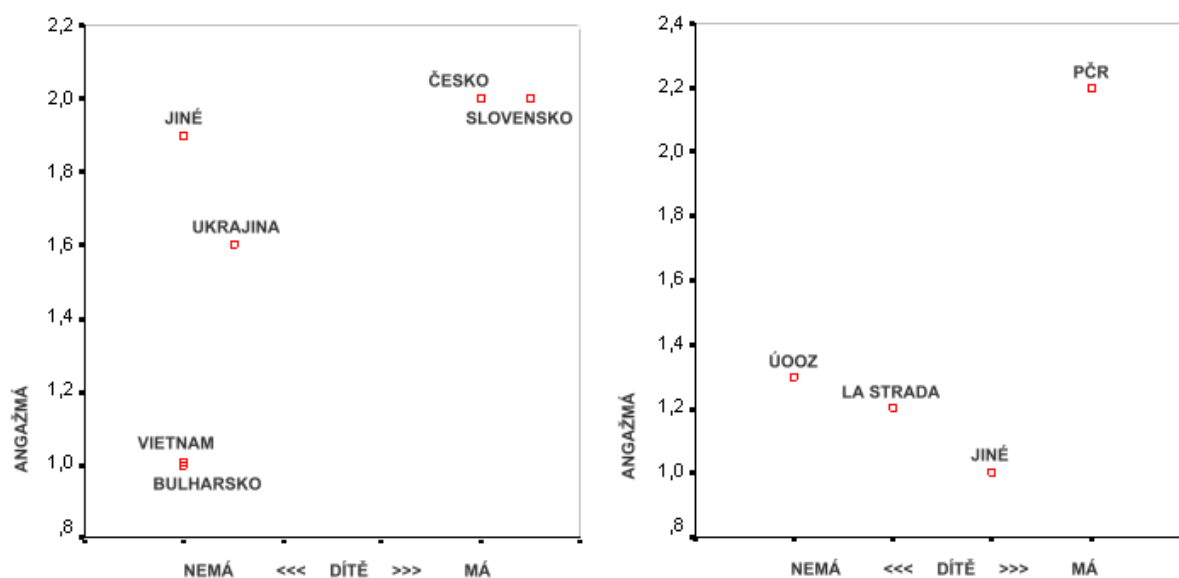

Podobně lze sledovat (v pravé části Grafu 5) angažovanost klientek z hlediska organizace, která zprostředkovala jejich první kontakt s Programem. Zde se odlišují klientky s prvním kontaktem na PČR, jejichž angažmá v Programu bylo nejvyšší, zároveň tyto klientky měly častěji v rámci Programu dítě, což je z hlediska jejich účasti determinující. Relativně nízká byla spolupráce klientek, u nichž byl první kontakt zprostředkován La Stradou, případně jiným způsobem (SČKCH, konzulát). Tato skutečnost však může vypovídat o záměrné selekci při navrhování a zařazování klientek do Programu, kdy jsou klientky filtrovány z hlediska možné využitelnosti a ochoty spolupracovat, především ze strany navrhovatele ÚOOZ. Pozornost těchto složek, které mají v procesu zařazování důležitou roli, se tak zaměřuje na oběti spolupracující, resp. potencionálně spolupracující, užitečné a věrohodné (zde sehrává svou roli i inteligence klientek), a to bez ohledu na zájmy klientek z hlediska potřeb podpory a ochrany. V důsledku toho může docházet k zařazení některých obětí, které ve skutečnosti o Program zájem nemají, a na druhou stranu nezařazení obětí, které naopak podporu a ochranu potřebují, což lze obecně charakterizovat opět jako prosazování druhého cíle na úkor prvního.

7.2 Doporučení

V této kapitole jsou shrnuta všechna doporučení rozřazená do tématických celků. Velká část těchto doporučení vychází z často zmiňovaných návrhů řešení jednotlivými pracovníky oslovenými v rozhovoru s tím, že některá doporučení nacházejí také oporu ve výsledcích statistické analýzy evidenční tabulky klientek.

I. Vzdělávání

Je důležité systematizovat vzdělávání policistů, neboť povědomí o Programu mezi co největším počtem policistů zvyšuje pravděpodobnost identifikování obětí obchodování s lidmi.

a) Informace o obchodu s lidmi (viz kapitola 6.1.3)

V rámci vzdělávacích osnov by měla být podrobně popsána a vysvětlena celá problematika obchodování s lidmi včetně problémů s definicí a prokazováním (*nucená práce x nucená prostituce*).

b) Prostitutka může být obět'

Velice důležité je zaměřit se na vyvrácení často rozšířeného předsudku, že „prostitutka provozuje sex se zákazníkem pro radost“ a že tedy nemůže být prostitutka obět'.

c) Vztah kuplíř x prostitutka

Zajímavé by bylo podrobněji se zaměřit na zkoumání vztahu mezi kuplířem a prostitutkou. Toto zdánlivě obchodní partnerství ukrývá velmi složitou strukturu vztahů, o kterých se příliš nemluví.

II. Mapování

Pozornost by se měla věnovat systematickému získávání informací o prostředí, ve kterém se oběti pohybují, založenému na výpovědích sociálních pracovníků. Tyto výpovědi by se nevztahovaly ke konkrétním kauzám a neobsahovaly by žádné osobní informace o klientkách, ale mohly by vypovídat o aktuálních trendech ve zločineckých sítích.

III. Definice předmětu zájmu

Nucená práce

Do Programu by měly být ve větší míře zařazovány i oběti obchodování s lidmi za účelem nucené práce. Zatímco mezi obětmi zařazenými do Programu je pouze jedna (3 %) klientka z důvodu nucené práce, mezi nezařazenými obětmi jich je 8 (44 %).

IV. Kompenzace

a) Eticko filosofický kontext

V etické rovině panovala shoda mezi všemi oslovenými organizacemi. Jestliže na území České republiky byly nějaké oběti vystaveny násilí (fyzickému i psychickému) a stát tomu nedokázal předejít, je povinností státu toto násilí odškodnit.

b) Formy odškodnění

- *Finanční odškodnění* – jistá forma finančního odškodnění by měla být nabízena každé oběti trestného činu.

- *Legalizace pobytu oběti* – je nutné ve větší míře nabízet obětem, které o to projeví zájem, dlouhodobý, popřípadě trvalý pobyt na území České republiky. Tato nabídka by pravděpodobně zvýšila také motivaci obětí ke spolupráci s PČR, čímž by bylo dosaženo 1. i 2. cíle v optimální míře.

V. Rozšíření

Zde spíše nabízíme pohled na možnosti a formy rozšíření Programu, které se pohybují v různých rovinách.

a) Institucionální rámec

- *Horizontální rozšíření* – hlavním smyslem tohoto rozšíření je zvýšení možného kapacitního potenciálu pro případ náhlého výskytu vysokého počtu identifikovaných obětí. Jedná se o rozšíření počtu NNO poskytujících obdobné spektrum služeb jako La Strada a SČKCH.

- *Vertikální rozšíření* – podobně jako u horizontálního rozšíření i zde jde o navýšení počtu NNO podílejících se na péči o klientky zařazené do Programu. Avšak ve vztahu k La Stradě a SČKCH by mělo jít o organizace komplementární, které by poskytovaly navazující služby (např. vzdělávání.), nikoli však samotný pobyt pro klientky.

b) Background

Rozšířit spektrum institucí účastnících se pravidelných konferencí pořádaných k tématu Programu.

c) Formalizace

Po vyšší formalizaci pracovních vztahů a postupů volalo mnoho dotázaných, avšak v takto úzkém profilu organizací podílejících se na realizaci Programu je jistá míra personifikace zcela logická. Vyšší míry formalizace by bylo pravděpodobně dosaženo horizontálním rozšířením Programu.

VI. Změna kompetencí národního koordinátora

V současné době je výkonem funkce národního koordinátora pověřen 1. náměstek ministra vnitra, ten vzhledem k obsáhlosti své agendy nemůže o zařazování klientek rozhodovat jinak než na základě vyjádření ÚOOZ, které si vyžádá. Je otázkou, zda by přesun těchto kompetencí nebyl pro Program efektivnějším řešením.

a) Přesun kompetencí směrem nahoru

Pokud by došlo k přesunu kompetencí národního koordinátora na meziresortní úroveň, vyrovnaly by se také vztahy mezi NNO a ÚOOZ. Jejich vztah by se přiblížil vzájemnému partnerství. Výsledkem tohoto posunu by bylo, že by NNO navrhovaly více obětí k zařazení do Programu, jelikož v současnosti nenavrhují oběti, u kterých předpokládají vydání záporného stanoviska ze strany ÚOOZ.

b) Přesun kompetencí směrem dolů

Výhodou tohoto posunu by byla skutečnost, že by se Programu v rámci MVČR věnoval určený pracovník naplno a s kompetencí rozhodovat o zařazení obětí do Programu. Toto řešení by však přinášelo více nevýhod. Jednou z nejvýznamnějších je skutečnost, že z pozice 1. náměstka ministra vnitra je vyjednávání s SCPP podstatně usnadněno významem národního koordinátora.

VII. Finance

Ačkoli si jednotlivé NNO příliš nestěžovaly na finanční krytí nákladů spojených s realizací Programu, hlavním problémem není ani tak samotná výše prostředků, jejich forma poskytování (tuto skutečnost ostatně zmínil i zástupce ÚOOZ). Jelikož jsou dotace vyměřovány dopředu, jsou tedy poskytovány na očekávané náklady a nikoli na konkrétní reálné náklady. Změna financování na tzv. „real time“ finanční model, kdy by jednotlivým NNO byly propláceny aktuální realizované náklady, by zvýšila celkovou elasticitu Programu především z hlediska jeho kapacity.

Časové výkyvy

Početní výkyvy počtu zařazených klientek v průběhu času jsou hlavním důvodem nutnosti změny způsobu financování. Do Programu nejsou, a z povahy celého problému ani nemohou být, klientky zařazovány kontinuálně, ale se značnými výkyvy v závislosti na konkrétní situaci (např. nárazových akcích PČR), kdy například v I.kvartálu roku 2005 bylo do Programu zařazeno 12 obětí a ve II.kvartálu téhož roku byla zařazena pouze 1 oběť (viz *tabulka 1*). Problémy způsobené touto skutečností by bylo možné efektivněji řešit právě změnou financování, popřípadě horizontálním rozšířením počtu NNO.

VIII. Vyváženost v přístupu k 1. i 2. cíli

Důležitým předpokladem efektivního fungování Programu je vyvážený přístup k 1. i 2. cíli Programu definovaným v Metodickém pokynu národního koordinátora. K motivaci obětí pro spolupráci s orgány činnými v trestním řízení (naplňování 2. cíle) je důležité důsledně dbát na naplňování cíle prvního. Klientky je třeba motivovat pestřejší nabídkou služeb v rámci péče jednotlivých NNO.

IX. Technické

Zcela nezbytné pro aplikaci dlouhodobých evaluačních kritérií je zásadní změna v evidenci jednotlivých klientek a systematické sledování dalších faktorů, které o efektivitě Programu jako takového přímo vypovídají.

a) Standardizovaná evidence klientek v Programu

Jednotlivé kategorie, které jsou definované v současné verzi evidence klientek, kterou vede MV, jsou uspokojivé, ale zcela nedostatečné je jejich naplňování. Údaje jsou často nekompletní, není dodržována jednotná forma, atd. Je tedy nezbytné, aby se všechny zúčastněné instituce držely definovaných kategorií a důsledně vyplňovaly všechny požadované položky. Lze uvažovat o zavedení nových kategorií, jako je typ kontaktu (aktivní, pasivní) nebo vzdělanostní úroveň.

b) Sociální integrace klientek a jejich reintegrace po ukončení Programu

Na rozdíl od předešlého v tomto případě není naplnění doporučení snadno realizovatelné. Přesto by bylo dobré ve větší míře sledovat dráhu klientek po ukončení účasti v Programu, jelikož skutečnost, jak se daří reintegrace obětí, je jedním ze základních faktorů vypovídajících o fungování Programu. K vedení takovéto evidence je pravděpodobně nejkompetentnější IOM vzhledem k rozsáhlé síti partnerských organizací ve většině zdrojových zemí.

c) Evidence finančních, materiálních a lidských zdrojů

Zcela nedostatečná je úroveň evidence nákladů a lidských zdrojů spojených s realizací Programu. Veškeré zdroje v této oblasti jsou známy, jde tedy pouze o důsledné evidování těchto výdajů a personálního zabezpečení fungování Programu. Výsledky takovéto evidence by mohly významně vypovídat o efektivitě fungování celého Programu.

d) Evidence vzdělávání

K naplnění jednoho z hlavních nepřímých dlouhodobých evaluačních kritérií, tedy sledování vývoje povědomí o Programu a problematice jako takové mezi „řadovými“ policisty, slouží kvalitní evidence forem realizovaných vzdělávacích kursů, cílové skupiny a míst, kde se tato vzdělávání

uskuteční. Jedná se o nezbytnou evidenci k následnému sestavení koncepce šetření mezi policisty. Podklady pro tuto evidenci může poskytnout odbor vzdělávání a správy policejních škol MV.

e) Systematické vypracovávání kazuistik klientek sociálními pracovníky NNO

Zajímavým doplněním statistických informací o klientkách by byly kazuistiky vypracováváné v pravidelných intervalech organizacemi La Strada i SČKCH. Zároveň by bylo možné porovnávání těchto kazuistik v čase a sledovat možné trendy ve vývoji situace v Programu.

Seznam zkratk:

MVČR	Ministerstvo vnitra České republiky
OPK MVČR	Odbor prevence kriminality MVČR
PČR	Policie České republiky
ÚOOZ SKPV	Útvar pro odhalování organizovaného zločinu služby kriminální policie a vyšetřování
SCPP PČR	Služba cizinecké a pohraniční policie
NNO	Nevládní nezisková organizace
LaS	La Strada o.s.
SČKCH	Sdružení česká katolická charita
R-R	Rozkoš bez rizika o.p.s.
IOM	International Organization for Migration