

Věstník vlády

pro orgány krajů a orgány obcí

Ročník 19

Vydán dne 7. ledna 2021

Částka 1

OBSAH

Usnesení vlády České republiky ze dne 7. prosince 2020 č. 1273 o Akčním plánu boje proti korupci na roky 2021 a 2022

Usnesení vlády České republiky ze dne 7. prosince 2020 č. 1275 o Metodice pro vyžadování věcných zdrojů za krizové situace

Usnesení vlády České republiky ze dne 21. prosince 2020 č. 1352 o Postupu při realizaci aktualizované Koncepce integrace cizinců – Ve vzájemném respektu v roce 2021

Věcný rejstřík – Seznam opatření uveřejněných ve Věstníku vlády pro orgány krajů a orgány obcí v roce 2020 (ročník 18)

Sdělení Ministerstva vnitra o ztrátě razítek

USNESENÍ VLÁDY ČESKÉ REPUBLIKY

ze dne 7. prosince 2020 č. 1273

o Akčním plánu boje proti korupci na roky 2021 a 2022

Vláda

I. schvaluje Akční plán boje proti korupci na roky 2021 a 2022 (dále jen „Akční plán“), obsažený v části III materiálu čj. 1471/20;

II. ukládá

1. členům vlády a vedoucím ostatních ústředních správních úřadů

- a) plnit opatření uvedená v Akčním plánu,
- b) do 31. ledna 2022 a do 31. ledna 2023 zaslat ministryni spravedlnosti roční zprávy o stavu a způsobu splnění úkolů obsažených v Akčním plánu a spadajících do jejich gesce,

2. ministryni spravedlnosti

- a) předložit vládě do 31. března 2022 a do 31. března 2023 roční zhodnocení plnění opatření uvedených v Akčním plánu,
- b) předložit vládě do 30. listopadu 2022 Vládní koncepci boje proti korupci na léta 2023 až 2027,

3. 1. místopředsedovi vlády a ministru vnitra zajistit zveřejnění tohoto usnesení a Akčního plánu ve Věstníku vlády pro orgány krajů a orgány obcí;

III. doporučuje prezidentovi Nejvyššího kontrolního úřadu a řediteli Generální inspekce bezpečnostních sborů postupovat podle bodu II/1 tohoto usnesení.

Provedou:

členové vlády,
vedoucí ostatních ústředních správních úřadů

Na vědomí:

prezident Nejvyššího kontrolního úřadu,
ředitel Generální inspekce bezpečnostních sborů

Ing. Andrej Babiš, v. r.
předseda vlády

Akční plán boje proti korupci na roky 2021 a 2022

Předkladatel: ministryně spravedlnosti

Praha, listopad 2020

Obsah

Úvod.....	5
1. Výkonná a nezávislá exekutiva.....	7
2. Transparentnost a otevřený přístup k informacím.....	10
3. Hospodárné nakládání s majetkem státu.....	13
4. Rozvoj občanské společnosti.....	16

Úvod

Realizace Vládní koncepce boje s korupcí na léta 2018 až 2022 (dále jen „Koncepce“) vstupuje do své závěrečné fáze. Prosazení v ní obsažených protikorupčních opatření legislativního charakteru je nicméně ovlivněno konáním voleb do Poslanecké sněmovny v roce 2021. Legislativní návrhy, které nebudou schváleny do konce volebního období sněmovny v roce 2021, budou muset v případě shody většiny politické reprezentace vzešlé z voleb absolvovat legislativní proces od počátku a není z důvodu obvyklé délky trvání konstituování nové vlády a délky legislativního procesu reálně očekávat jejich schválení již v průběhu roku 2022. V roce 2021 proto musí být soustředěna pozornost zejména na dokončení již započatého legislativního procesu u legislativních návrhů a na realizaci nelegislativních (exekutivních) úkolů krátkodobějšího charakteru.

Vláda v zájmu zachování elementární kontinuity vládní protikorupční politiky a zajištění realizace mezinárodních závazků České republiky v oblasti boje proti korupci přistoupila oproti předchozím rokům k dvouleté periodicitě Akčního plánu boje proti korupci na roky 2021 a 2022 (dále jen „Akční plán“). Tím je garantováno, že budou i v povolebním období, bez negativní prodlevy v období konstituování nové vlády, realizována protikorupční opatření, která jsou determinována zejména mezinárodními závazky České republiky nebo na kterých je většinová shoda. Po ustavení nové vlády může být v případě potřeby Akční plán usnesením vlády novelizován tak, aby korespondoval s jejími novými programovými prioritami. Současně bude po vzniku nové vlády přistoupeno k přípravě Vládní koncepce boje proti korupci na léta 2023 až 2027, která bude zpracována v souladu s nově formulovanými programovými prioritami v protikorupční agendě.

Akční plán je protikorupčním dokumentem vlády odvozeným od Koncepce a plynule navazujícím na Akční plán boje s korupcí na rok 2020. Akční plány boje proti korupci jsou vedle hodnocení korupčních rizik v rámci legislativního procesu (preventivně-legislativní institut zakotvený v Legislativních pravidlech vlády) hlavním nástrojem boje proti korupci na vládní úrovni. Jejich cílem je stanovit sadu konkrétních protikorupčních opatření, která vyplývají z programových dokumentů vlády či mezinárodních závazků České republiky nebo reagují na aktuální společenskou situaci. Primární roli ve formulaci návrhů protikorupčních opatření jdoucích nad rámec vnitrostátních či mezinárodních závazků vlády, resp. České republiky, má Rada vlády pro koordinaci boje s korupcí (dále jen „Rada“) složená ze zástupců relevantních aktérů v oblasti boje proti korupci.

V roce 2020 byla do legislativního procesu předložena většina legislativních návrhů protikorupčního charakteru, ke kterým se vláda zavázala v programových dokumentech vlády, stejně tak byla realizována většina předsevzatých nelegislativních opatření. Délka legislativního procesu v Poslanecké sněmovně Parlamentu České republiky (dále jen „Poslanecká sněmovna“) však byla v roce 2020 negativně ovlivněna pandemií Covid-19, kdy muselo být upřednostněno množství legislativních návrhů akutně reagujících na řešení vzniklé situace. Schváleny proto dosud nebyly například normy, díky nimž by byla splněna většina doporučení Skupiny států proti korupci při Radě Evropy (GRECO), jakými jsou například novela zákona o soudech a soudcích, novela zákona o řízení ve věcech soudců, státních zástupců a soudních exekutorů nebo návrh regulace lobbování. Dále je vhodné mimo jiných zmínit projednávání návrhu zákona o evidenci skutečných majitelů a novely zákona o některých opatřeních proti legalizaci výnosů z trestné činnosti a financování terorismu

(transpozice tzv. V. AML směrnice¹) nebo předložení návrhu zákona o ochraně oznamovatelů, který je transpozicí směrnice Evropského parlamentu a Rady (EU) o ochraně osob, které oznamují porušení práva Unie, vládě. U výše zmíněných transpozičních návrhů, stejně jako u návrhu transpoziční novely zákona o svobodném přístupu k informacím, zákona o právu na informace o životním prostředí a zákona o podpoře výzkumu, experimentálního vývoje a inovací z veřejných prostředků (zákon o podpoře výzkumu, experimentálního vývoje a inovací), jehož účelem bude především implementovat směrnici Evropského parlamentu a Rady (EU) o otevřených datech a opakovaném použití informací veřejného sektoru, je nezbytné, aby se vláda v rámci svých kompetencí zasadila o jejich včasné projednání a schválení v Parlamentu ČR, přičemž jejich neschválení by znamenalo hrozbu zpoždění či ohrožení výplaty části prostředků z Nástroje pro posílení obnovy a odolnosti (*Recovery and Resilience Facility*). Plnění akčních plánů boje proti korupci je pravidelně předmětem samostatného detailního hodnocení, které bývá vládě předkládáno v březnu každého roku. Toto hodnocení se zabývá věcnou podstatou jednotlivých úkolů, tj. v jakém rozsahu byly záměry vlády a jednotlivých gestorů splněny.

V druhé polovině roku 2022 bude Česká republika předsedat Radě EU s cílem akcentovat v protikorupční agendě zejména dvě aktuální témata, kterými jsou zaprvé sdílení zkušeností se zvýšením ochrany oznamovatelů protiprávního jednání prostřednictvím implementace směrnice Evropského parlamentu a Rady (EU) o ochraně osob, které oznamují porušení práva Unie, a zadruhé vedení diskuze o možnostech zajištění evropského minimálního standardu regulace lobbování v jednotlivých členských státech EU. Česká republika má díky legislativním aktivitám v uvedených oblastech zájem na jejich řádné implementaci a na sjednocení evropského rámce včetně zhodnocení jejich praktického dopadu do života společnosti.

¹ Směrnice Evropského parlamentu a Rady (EU) 2018/843 ze dne 30. května 2018, kterou se mění směrnice (EU) 2015/849 o předcházení využívání finančního systému k praní peněz nebo financování terorismu a směrnice 2009/138/ES a 2013/36/EU.

1 Výkonná a nezávislá exekutiva

Plnění doporučení GRECO v oblasti soustavy soudů

V rámci naplňování mezinárodních závazků České republiky bude návazně na doporučení 4. hodnotícího kola GRECO **na půdě Parlamentu prosazováno přijetí vládou schváleného návrhu novely zákona o soudech a soudcích a návrhu novely zákona o řízení ve věcech soudců, státních zástupců a soudních exekutorů**, které doporučení GRECO naplňují.

Plnění doporučení GRECO v oblasti etických kodexů členů obou komor Parlamentu

Dalším tematickým okruhem doporučení GRECO je **vydání etických kodexů členů obou komor Parlamentu** a provádění souvisejících doprovodných opatření typu zpracování komentářů k jednotlivým ustanovením etických kodexů, případových studií či školení dotčených osob. Jakkoliv je přijetí etických kodexů členů obou komor Parlamentu jejich autonomní záležitostí, bude Ministerstvo spravedlnosti coby gestor plnění mezinárodních závazků České republiky v oblasti boje proti korupci aktivní při iniciaci a případné moderaci diskuze vedoucí ke zpracování etických kodexů. **Tématu etických kodexů se bude rovněž věnovat část projektu „Zintenzivnění boje proti korupci zvyšováním povědomí veřejného sektoru se zaměřením na soudce, orgány činné v trestním řízení a veřejnou správu“** spolufinancovaného ze zahraničních zdrojů.

Plnění protikorupčních opatření navržených v sektorové analýze korupce ve zdravotnictví

V roce 2021 bude Ministerstvo zdravotnictví pokračovat v **realizaci opatření obsažených v sektorové analýze korupce ve zdravotnictví**, kterými jsou mimo jiné vyhodnocení nákupů, které nemocnice provádějí mimo režim zákona o zadávání veřejných zakázek, nebo otázka nelegálních plateb za ekonomicky náročnější varianty zdravotní péče.

Plnění protikorupčních opatření navržených v sektorových analýzách korupce v oblastech exekucí, energetiky, elektronických komunikací a dopravy

Na základě úkolu zakotveného Koncepcí byly od roku 2019 zahájeny přípravy **sektorových analýz korupce v oblastech exekucí, energetiky, elektronických komunikací a dopravy**. Tyto sektorové analýzy budou dokončeny a v letech 2021 a 2022 budou realizována protikorupční opatření v nich obsažená.

Návrh energetického zákona

Vládě České republiky bude dále Ministerstvem průmyslu a obchodu předložen **návrh energetického zákona**, který bude navazovat na věcný záměr energetického zákona. Při zpracování návrhu energetického zákona bude nutné se zaměřit na zhodnocení korupčních rizik, především v nastavení rozhodovacích procesů včetně možností odvolání proti rozhodnutí a stanovení jasné odpovědnosti za rozhodnutí, na transparentnost rozhodování a na následnou eliminaci identifikovaných korupčních rizik.

Rámcový rezortní interní protikorupční program (RRIPP)

V gesci Ministerstva spravedlnosti bude **pokračovat činnost pracovní skupiny k protikorupčnímu vzdělávání**, která se bude i nadále zaměřovat na přípravu podkladů k protikorupčnímu vzdělávání či jiných materiálů s protikorupční problematikou (např. řízení korupčních rizik). V neposlední řadě bude pracovní skupina pokračovat v přípravě **aktualizace Rámcového rezortního interního protikorupčního programu (RRIPP)** s cílem jeho racionalizace včetně zajištění větší uživatelské přívětivosti, odstranění duplicit

a nadbytečných ustanovení. Na základě získaných poznatků následně Ministerstvo spravedlnosti připraví materiál pro jednání vlády.

Legislativní a nelegislativní protikorupční opatření	Gesce/spolugesce
Pokračování legislativního procesu u návrhu novely zákona o soudech a soudcích	Ministerstvo spravedlnosti
Pokračování legislativního procesu u návrhu novely zákona o řízení ve věcech soudců, státních zástupců a soudních exekutorů	Ministerstvo spravedlnosti
Poskytování expertní součinnosti ke zpracování etického kodexu členů obou komor Parlamentu	Ministerstvo spravedlnosti
Realizace projektu „Zintenzivnění boje proti korupci zvyšováním povědomí veřejného sektoru se zaměřením na soudce, orgány činné v trestním řízení a veřejnou správu“ v oblasti etických kodexů	Ministerstvo spravedlnosti
Realizace úkolů obsažených v sektorové analýze korupce ve zdravotnictví	Ministerstvo zdravotnictví
Realizace opatření obsažených v sektorových analýzách korupce v oblastech exekucí, energetiky, elektronických komunikací a dopravy	Ministerstvo spravedlnosti / Ministerstvo průmyslu a obchodu / Energetický regulační úřad / Český telekomunikační úřad / Ministerstvo dopravy
Předložení návrhu energetického zákona	Ministerstvo průmyslu a obchodu
Pokračování v činnosti pracovní skupiny k protikorupčnímu vzdělávání	Ministerstvo spravedlnosti
Zpracování komplexní aktualizace Rámcového rezortního interního protikorupčního programu (RRIPP)	Ministerstvo spravedlnosti

2 Transparentnost a otevřený přístup k informacím

Lobbování

Ještě do konce funkčního období současného složení Poslanecké sněmovny je nutné aktivně podporovat dosažení potřebné politické shody na přijetí **návrhu zákona o lobbování (sněmovní tisk č. 565) a návrhu zákona, kterým se mění některé zákony v souvislosti s přijetím zákona o lobbování (sněmovní tisk č. 566)** tak, aby mohl být již započatý legislativní proces úspěšně dokončen. Prosazením regulace lobbování by došlo k přijetí jednoho z významných protikorupčních opatření současné vlády, které má ambici kultivovat podmínky a pravidla výkonu této činnosti, která je, ať už skrytě, nebo otevřeně součástí procesu přijímání většiny důležitých legislativních i nelegislativních opatření. Cílem návrhu je pozitivně vymezit to, co lobbování je, a pomoci tak všem aktérům, aby se vyhnuli činnostem, které nemohou a nemají být považovány za legitimní způsob prosazování dílčích zájmů v rámci veřejné debaty, ale za projevy korupce. Přijetím regulace lobbování by mělo dojít ke zvýšení transparentnosti nejen na vládní, ale i na parlamentní úrovni. S přijetím regulace musí být nutně spojena i **osvěta zákonodárců** tak, aby se byli schopni v nové regulaci dobře orientovat a uměli pro svou práci efektivně využívat prvky, které nová regulace lobbování přináší.

eSbírka a eLegislativa

Důležitým legislativním opatřením, které z hlediska boje proti korupci přinese další zvýšení transparentnosti legislativního procesu, a jehož implementace je ze strany Ministerstva vnitra dlouhodobě připravována, je **spuštění elektronické Sbírky zákonů (eSbírka) a elektronického legislativního procesu (eLegislativa)**. V roce 2021 by měl probíhat pilotní provoz a ostrý provoz by měl být spuštěn se vstupem příslušného zákona o Sbírce zákonů a mezinárodních smluv a o tvorbě právních předpisů vyhlášených ve Sbírce zákonů a mezinárodních smluv (zákon o Sbírce zákonů a mezinárodních smluv) v účinnost dne 1. ledna 2022. S eSbírkou rovněž souvisí legislativní materiál k projektu **Sbírka právních předpisů územních samosprávných celků a některých správních úřadů (sněmovní tisk. č. 575)**. Tímto novým způsobem publikace právních předpisů obcí, krajů a dalších úřadů odděleným od eSbírky chce Ministerstvo vnitra přispět k větší transparentnosti právního prostředí v ČR. Budou tak mj. publikovány tržní řády nebo obecně závazné vyhlášky k omezení hazardu, tedy právní předpisy regulující činnosti spojené s korupčními riziky.

Svobodný přístup k informacím

Ministerstvo vnitra bude **pokračovat v legislativním procesu návrhu transpoziční novely zákona o svobodném přístupu k informacím, zákona o právu na informace o životním prostředí a zákona o podpoře výzkumu, experimentálního vývoje a inovací z veřejných prostředků (zákon o podpoře výzkumu, experimentálního vývoje a inovací)**, jehož účelem bude především implementovat směrnici Evropského parlamentu a Rady (EU) o otevřených datech a opakovaném použití informací veřejného sektoru. Hlavní z navrhovaných změn bude zpřesnění pojmu povinný subjekt, které vychází z obsahového vymezení povinných subjektů v judikatuře Ústavního soudu.

Zadávání veřejných zakázek a zveřejňování smluv v krizových situacích

Vládní protikorupční politika musí kromě dosahování dlouhodobých cílů flexibilně reagovat i na krizové situace včetně jejich prevence či řešení jejich následků a následně získané zkušenosti a vytvořené postupy vhodně zobecňovat pro budoucí použití. V této souvislosti

je žádoucí, aby ve spolupráci Ministerstva pro místní rozvoj a Ministerstva vnitra byla **zpracována zvláštní metodika (příp. metodiky) k zadávání veřejných zakázek a zveřejňování relevantních smluv, ale i v budoucích případech v rámci vyhlášeného nouzového (krizového) stavu nebo v případě odvracení a likvidace následků jakýchkoliv jiných mimořádných událostí.** Veřejná správa má v krizových situacích naprosto legitimně v rámci příslušných zákonů možnost využívat všechny zákonné instrumenty, které nabízí právní úprava veřejných zakázek. Ministerstvo pro místní rozvoj a Ministerstvo vnitra by tedy měly vhodně doplnit své metodické prostředí a zaměřit se na metodickou pomoc veřejným zadavatelům a těm, kteří v krizových situacích zveřejňují smlouvy v registru smluv.

Ministerstvo vnitra v rámci své metodiky rovněž zahrne postupy, aby ti, jimž plynou povinnosti ze zákona o registru smluv, **v rámci povinně uveřejňovaných informací ve formátu otevřených dat jednotným způsobem uveřejňovali informaci / klíčová slova jasně identifikující takové smlouvy.** Zavedení tohoto opatření by průběžně a tam, kde to není možné, alespoň následně umožnilo identifikaci potenciálně rizikových smluv a jejich dobrou odlišitelnost, a tedy i následnou přezkoumatelnost. Mohly by tak být identifikovány nejen znaky možného korupčního jednání nebo nehospodárného nakládání s majetkem státu, ale rovněž nečestného nebo protiprávního jednání ze strany dodavatelů, např. formou neúměrného navýšení ceny výrobků nebo služeb směřující k zisku nepřiměřeného majetkového prospěchu. Pro ty subjekty, u kterých to lze, by měla základní společná pravidla jako závazná stanovit vláda svým usnesením.

Partnerství pro otevřené vládnutí (OGP)

Česká republika rovněž v rámci svého členství v mezinárodní iniciativě Partnerství pro otevřené vládnutí (dále též „OGP“) bude v souladu s principy otevřeného vládnutí a v synergii s dalšími vládními protikorupčními opatřeními pokračovat ve **vytváření, implementaci a vyhodnocování jednotlivých akčních plánů a závazků v nich obsažených.** V souvislosti s oblastí transparentnosti a otevřeného přístupu k informacím se v rámci Akčního plánu České republiky Partnerství pro otevřené vládnutí na období let 2020 až 2022 jedná o závazek ke **zveřejňování anonymizovaných meritorních rozhodnutí nižších soudů on-line,** závazek ke **zveřejňování otevřených dat o vzdělávání a vzdělávací soustavě** a závazek k uskutečnění **konzultací k možnosti vytvoření souhrnné veřejně přístupné open-data agregované databáze poskytovatelů a příjemců veřejných prostředků z dotačních titulů.** V druhé polovině roku 2022 bude v rámci procesu spoluvytváření s občanskou společností následně přijat další, v pořadí již šestý Akční plán České republiky Partnerství pro otevřené vládnutí na období let 2022 až 2024. Česká republika bude rovněž v rámci svých členských povinností vzhledem k OGP pokračovat v poskytování každoročních členských finančních prostředků.

Vazba na další strategické dokumenty

Vládní protikorupční opatření v této oblasti je nutné též uvést do souladu s vládním programem Digitální Česko 2.0, který například obsahuje v minulosti ukládané opatření k rozvoji Národního katalogu otevřených dat. V neposlední řadě je třeba v rámci vazby na související národní a mezinárodní strategické dokumenty zmínit potřebu implementace **Agendy 2030 pro udržitelný rozvoj (Cílů udržitelného rozvoje) v České republice, v tomto případě především cíle č. 16 „Mír, spravedlnost a silné instituce“.**

Legislativní a nelegislativní protikorupční opatření	Gesce/spolugesce
Pokračování v legislativním procesu u návrhu zákona o lobbování a návrhu zákona, kterým se mění některé zákony v souvislosti s přijetím zákona o lobbování	Ministerstvo spravedlnosti
Informační osvěta zákonodárců v oblasti regulace lobbování	Ministerstvo spravedlnosti
Pokračování v přípravě a následné spuštění elektronické Sbírký zákonů (eSbírka) a elektronického legislativního procesu (eLegislativa)	Ministerstvo vnitra
Pokračování legislativního procesu u transpozičního návrhu novely zákona o svobodném přístupu k informacím	Ministerstvo vnitra
Zpracování metodiky k zadávání veřejných zakázek a zveřejňování smluv v krizových situacích, včetně možností zkrátit zadávací řízení, prevence či řešení následků krize	Ministerstvo pro místní rozvoj, Ministerstvo vnitra
V rámci zpracovávané metodiky ke zveřejňování smluv v krizových situacích zahrnout problematiku jednotného označování zveřejňovaných smluv	Ministerstvo vnitra
Plnění závazků v Akčním plánu České republiky Partnerství pro otevřené vládnutí na období let 2020 až 2022 týkajících se: <ul style="list-style-type: none"> - zveřejňování rozhodnutí nižších soudů - konzultace k možnosti vytvoření souhrnné veřejně přístupné open-data agregované databáze poskytovatelů a příjemců veřejných prostředků z dotačních titulů 	Ministerstvo spravedlnosti
Plnění závazků v Akčním plánu České republiky Partnerství pro otevřené vládnutí na období let 2020 až 2022 týkajícího se otevřených dat o vzdělávání a vzdělávací soustavě	Ministerstvo školství mládeže a tělovýchovy
Předložení Akčního plánu České republiky Partnerství pro otevřené vládnutí (OGP) na období let 2022 až 2024	Ministerstvo spravedlnosti

3 Hospodárné nakládání s majetkem státu

Veřejné zakázky

Stejně jako v předchozích letech bude Ministerstvo pro místní rozvoj pokračovat v kultivaci prostředí zadávání veřejných zakázek. Za tímto účelem bude **pokračovat vzdělávání nejrůznějších skupin zadavatelů a rovněž i dodavatelů v rámci činnosti Akademie veřejného investování**. Dále bude Ministerstvo pro místní rozvoj **pokračovat ve spolupráci se všemi dotčenými subjekty ve vytváření komplexního metodického prostředí a přenosu zkušeností a dobré praxe v oblasti zadávání veřejných zakázek**. Návazně na podněty vzešlé od členů Rady vlády pro koordinaci boje s korupcí a na činnost k tomuto účelu speciálně vytvořené pracovní skupiny při Úřadu vlády ČR bude na základě provedených analýz **pokračovat práce na variantách legislativního řešení směřujícího k reformě fungování Úřadu pro ochranu hospodářské soutěže v oblasti dohledu nad zadáváním veřejných zakázek**.

Veřejné dražby

V návaznosti na stávající opatření v oblasti veřejných dražeb bude v Parlamentu **pokračovat legislativní proces u návrhu zákona o veřejných dražbách (sněmovní tisk č. 913) a u souvisejícího změnového zákona (sněmovní tisk č. 914)**. Následně bude Ministerstvo pro místní rozvoj v dostatečném časovém předstihu před nabytím jejich účinnosti **pořádat vzdělávací akce určené zejména pro orgány státní správy a územní samosprávné celky**. Dlouhodobým úkolem, který není přímo navázán na přijetí legislativní úpravy, ale který přispívá ke zmenšování korupčního prostoru, je tam, kde je to vhodné, pokračovat v **rozšiřování realizace prodeje trvale nepotřebného majetku státu transparentním a nezpochybnitelným způsobem, tedy veřejnou dražbou anebo výběrovým řízením realizovaným zejména prostřednictvím elektronického systému garantovaného státem**.

Rekodifikace stavebního práva

Vzhledem k přijatému programovému prohlášení vlády je nutné v rámci procesu rekodifikace stavebního práva **dokončit legislativní proces návrhu stavebního zákona (sněmovní tisk č. 1008)**. Je předpokladem, že při správné implementaci standardních protikorupčních opatření by mělo dojít po rekodifikaci k výraznému snížení korupčních rizik, neboť nová struktura umožní eliminaci současné fragmentace stavebních úřadů, zlepšení metodického vedení podřízených úřadů a územních pracovišť, zvýšení koordinace a zlepšení komunikace mezi stavebními úřady a dotčenými orgány a především posílení kontrolních mechanismů.

Posílení kontrolních pravomocí NKÚ

Je rovněž nutné dále hledat politickou podporu potřebnou pro úspěšné přijetí **novely zákona o Nejvyšším kontrolním úřadu (sněmovní tisk č. 360) a novely Ústavy (sněmovní tisk č. 229, senátní tisk č. 205)**. Přijetí zmíněných zákonů by mělo přinést tolik žádoucí a mezinárodními organizacemi doporučované **posílení kontrolních pravomocí Nejvyššího kontrolního úřadu**.

Transpozice V. AML směrnice

S ohledem na nutnost transpozice tzv. V. AML směrnice do českého právního řádu bude dokončen legislativní proces **návrhu zákona o evidenci skutečných majitelů (sněmovní tisk č. 886) v gesci Ministerstva spravedlnosti a novely zákona o některých opatřeních proti legalizaci výnosů z trestné činnosti a financování terorismu (sněmovní tisk č. 909, senátní tisk č. 327) v gesci Ministerstva financí**. Návrhem zákona o evidenci skutečných majitelů se transponují požadavky V. AML směrnice na veřejnost některých údajů

o skutečných majitelích, zavedení mechanismů ověřování a kontroly pravdivosti údajů vedených v evidenci, jakož i na stanovení efektivních sankcí za nesplnění určitých povinností. Součástí změn je revize institutu evidence skutečných majitelů a příslušné právní úpravy. Novela zákona o některých opatřeních proti legalizaci výnosů z trestné činnosti a financování terorismu pak kromě transpozice V. AML směrnice obsahuje ustanovení ke zpřesnění způsobu transpozice tzv. IV. AML směrnice². V novele jsou zároveň zapracována vybraná doporučení hodnocení České republiky Výborem expertů pro hodnocení opatření proti praní špinavých peněz a financování terorismu, který je nezávislým orgánem Rady Evropy (Moneyval), ve věci implementace Mezinárodních standardů v boji proti praní peněz, financování terorismu a šíření zbraní hromadného ničení (Doporučení FATF), které proběhlo v roce 2018.

² Směrnice 2015/849 Evropského parlamentu a Rady (EU) ze dne 20. května 2015 o předcházení využívání finančního systému k praní peněz nebo financování terorismu, o změně nařízení Evropského parlamentu a Rady (EU) č. 648/2012 a o zrušení směrnice Evropského parlamentu a Rady 2005/60/ES a směrnice Komise 2006/70/ES.

Legislativní a nelegislativní protikorupční opatření	Gesce/spolugesce
Vzdělávací činnost v rámci Akademie veřejného investování	Ministerstvo pro místní rozvoj
Spolupráce se všemi dotčenými subjekty ve vytváření komplexního metodického prostředí a přenosu zkušeností a dobré praxe v oblasti zadávání veřejných zakázek	Ministerstvo pro místní rozvoj
Pokračování v pracích na variantách legislativního řešení směřujícího k reformě fungování Úřadu pro ochranu hospodářské soutěže v oblasti dohledu nad zadáváním veřejných zakázek	Úřad vlády ČR
Dokončení legislativního procesu u návrhu zákona o veřejných dražbách a u souvisejícího změnového zákona	Ministerstvo pro místní rozvoj
Pořádání vzdělávacích akcí k zákonu o veřejných dražbách určených zejména pro orgány státní správy a územní samosprávné celky	Ministerstvo pro místní rozvoj
Rozšiřování realizace prodeje trvale nepotřebného majetku státu veřejnou dražbou anebo výběrovým řízením realizovaným zejména prostřednictvím elektronického systému garantovaného státem	Jednotlivé rezorty a jejich podřízené složky
Dokončení legislativního procesu u návrhu stavebního zákona	Ministerstvo pro místní rozvoj
Dokončení legislativního procesu u návrhu novely zákona o Nejvyšším kontrolním úřadu	Úřad vlády ČR – Sekce Legislativní rady vlády
Dokončení legislativního procesu u návrhu zákona o evidenci skutečných majitelů	Ministerstvo spravedlnosti
Dokončení legislativního procesu u návrhu novely zákona o některých opatřeních proti legalizaci výnosů z trestné činnosti a financování terorismu	Ministerstvo financí

4 Rozvoj občanské společnosti

Zvýšení ochrany oznamovatelů protiprávního jednání

V roce 2021 bude klíčovým úkolem prosadit v Parlamentu schválení **návrhu zákona o ochraně oznamovatelů a návrhu zákona, kterým se mění některé zákony v souvislosti s přijetím zákona o ochraně oznamovatelů**, kterými má být do českého právního řádu implementována směrnice Evropského parlamentu a Rady (EU) o ochraně osob, které oznamují porušení práva Unie. Cílem transpozičních návrhů zákonů je zvýšit ochranu osob, které v souvislosti s výkonem činnosti kvalifikovaným způsobem upozornily na podezření ze spáchání protiprávního jednání. Zvýšení ochrany oznamovatelů bude dosaženo jak explicitním zákazem odvetných opatření učiněných v souvislosti s podaným oznámením, tak posílením procesního postavení oznamovatele v rámci občanského soudního řízení. Ve vybraných případech je stanoveno povinné zavedení interních oznamovacích kanálů zaměstnavateli a dalšími v zákoně specifikovanými subjekty. Dále bude Ministerstvo spravedlnosti zajišťovat fungování externího oznamovacího kanálu, kdy bude primárně přijímat oznámení a činit navazující kroky a dále plnit poradenskou, informační a metodickou roli na úseku ochrany oznamovatelů. Vymahatelnost stanovených povinností a zákazů bude pro případ jejich porušení zajištěna přestupkovou odpovědností fyzických a právnických osob, které budou odrazovat adekvátně vysoké horní sazby pokut. Konkrétní stanovení zejména institucionálních a procesních aspektů bude předmětem politicko-odborné diskuze na úrovni Parlamentu, nicméně rámec regulace vymezený směrnicí je daný a bude v oblasti ochrany oznamovatelů znamenat v případě schválení Parlamentem zásadní předěl. Lhůta pro implementaci směrnice do českého právního řádu vyprší dne 17. prosince 2021, nicméně vzhledem ke konání voleb do Poslanecké sněmovny v průběhu roku 2021 je lhůta pro schválení obou návrhů Parlamentem ještě kratší, což představuje významné riziko nedodržení závazku České republiky vůči EU a stejně tak nesplnění programové priority vlády.

Institucionální zajištění externího oznamovacího kanálu

V případě schválení transpozičních návrhů zákonů vyvstává pro Ministerstvo spravedlnosti v roce 2021 a následujících letech mimořádně důležitý úkol, a to **vytvoření útvaru, který bude plnit roli externího oznamovacího kanálu**. Bez důvěryhodného a profesionálního externího oznamovacího kanálu nelze proces implementace směrnice považovat za úspěšný, neboť právě na něm bude záležet, zda se oznamovatelé rozhodnou vystoupit z anonymity a upozornit na protiprávní jednání, které ohrožuje veřejný zájem v mnoha oblastech lidského konání.

Osvěta v oblasti ochrany oznamovatelů protiprávního jednání

Paralelně s legislativním procesem transpozičních návrhů (včetně jejich institucionálního zajištění) probíhají komplementární nelegislativní aktivity, jejichž cílem bude osvěta české společnosti, zejména politiků, zástupců zaměstnavatelů, zaměstnanců a dalších relevantních subjektů. Oblast ochrany oznamovatelů je v českém prostředí stížena věcnými, ideovými a přesudečnými výhradami, kterým nelze čelit jinak než otevřenou informovanou diskuzí, v rámci které budou předkládána fakta. **Úspěšná implementace směrnice totiž nebude spočívat jen v samotném přijetí zákona, ale i v realizaci souvisejících implementačních opatření typu informační kampaně, organizace seminářů, tvorby metodických příruček atd.** Na výše uvedené doprovodné aspekty transpozice se zaměří **část projektu „Zintenzivnění boje proti korupci zvyšováním povědomí veřejného sektoru se zaměřením na soudce, orgány činné v trestním řízení a veřejnou správu“** spolufinancovaného ze zahraničních zdrojů v rámci programu Evropského hospodářského

prostoru „Řádná správa“. Současně bude takto naplňován závazek České republiky v rámci **OGP** zahrnující nelegislativní úkoly spočívající mimo jiné ve **zvyšování povědomí o problematice oznamovatelů** s cílem změny vnímání fenoménu oznamování protiprávního jednání ve společnosti.

Partnerství pro otevřené vládnutí (OGP) – metodika pro účast zástupců občanské společnosti v participativních procesech

V rámci naplňování závazků OGP bude dále v letech 2021 a 2022 **zpracována metodika pro účast zástupců občanské společnosti v participativních procesech**. Závazek povede k zefektivnění využívání participativních procesů v rámci vytváření veřejných politik, strategických materiálů, legislativních a dalších nelegislativních materiálů jednotlivými ministerstvy a ostatními ústředními správními úřady. Širší využití participativních procesů by mělo vést ke zvýšení účinnosti na základě těchto procesů přijímaných opatření a zároveň ke zmenšení rizika nevhodného nakládání s vynaloženými prostředky v případě, že by přijímaná opatření byla nastavena nevhodně nebo bez dostatečné znalosti možných zamýšlených nebo nezamýšlených dopadů nejen na občanskou společnost.

Dotační program Prevence korupčního jednání

Ministerstvo spravedlnosti coby gestor **dotačního programu Prevence korupčního jednání** zaměřeného na pomoc nevládním neziskovým organizacím, které například poskytují právní pomoc oznamovatelům protiprávního jednání či prosazují transparentnost ve veřejném sektoru, v roce 2020 připravilo modifikaci dotačních priorit s cílem vyšší efektivity, lepšího zacílení a inovace dotačních projektů. Dotaci lze nadále přiznat na poskytování bezplatného právního poradenství v oblasti boje proti korupci a seznamování veřejnosti s charakterem a projevy korupce a k posilování odmítavého postoje vůči korupčním praktikám prostřednictvím moderních komunikačních kanálů a kampaní. Novými dotačními prioritami jsou poradenství orgánům územně samosprávných celků a příspěvkovým organizacím územně samosprávných celků za účelem tvorby preventivních interních protikorupčních programů, vnitřních oznamovacích kanálů a etické infrastruktury a dále vzdělávání studentů středních škol v oblasti prevence korupčního jednání coby součásti rámcových vzdělávacích programů.

Navýšení finančních prostředků alokovaných v dotačním programu Prevence korupčního jednání

Současně bude Ministerstvo spravedlnosti **prosazovat** realizaci závazku vlády z Koncepce týkajícího se **navýšení alokovaných prostředků dotačního programu** ze stávajících 4 000 000 Kč o 20 %, a to do roku 2022.

Legislativní a nelegislativní protikorupční opatření	Gesce/spolugesce
Prosazování návrhu zákona o ochraně oznamovatelů v Parlamentu a návrhu zákona, kterým se mění některé zákony v souvislosti s přijetím zákona o ochraně oznamovatelů	Ministerstvo spravedlnosti
Zřízení důvěryhodného a profesionálního útvaru Ministerstva spravedlnosti coby externího oznamovacího kanálu	Ministerstvo spravedlnosti
Zahájení realizace doprovodných opatření k implementaci zákona o ochraně oznamovatelů v rámci projektu „Zintenzivnění boje proti korupci zvyšováním povědomí veřejného sektoru se zaměřením na soudce, orgány činné v trestním řízení a veřejnou správu“	Ministerstvo spravedlnosti
Plnění závazku v Akčním plánu České republiky Partnerství pro otevřené vládnutí na období let 2020 až 2022 týkajícího se zvyšování povědomí o problematice oznamovatelů protiprávního jednání (whistleblowerů)	Ministerstvo spravedlnosti
Plnění závazku v Akčním plánu České republiky Partnerství pro otevřené vládnutí na období let 2020 až 2022 týkajícího se zpracování metodiky pro účast zástupců občanské společnosti v participativních procesech	Ministerstvo spravedlnosti / Úřad vlády ČR
Řádné vedení dotačního programu Prevence korupčního jednání včetně promítnutí kontrolních závěrů Nejvyššího kontrolního úřadu	Ministerstvo spravedlnosti

USNESENÍ VLÁDY ČESKÉ REPUBLIKY

ze dne 7. prosince 2020 č. 1275

o Metodice pro vyžadování věcných zdrojů za krizové situace

Vláda

I. schvaluje Metodiku pro vyžadování věcných zdrojů za krizové situace (dále jen „Metodika“), obsaženou v části III materiálu čj.1463/20;

II. ukládá

1. členům vlády a vedoucím ostatních ústředních správních úřadů
 - a) postupovat při vyžadování věcných zdrojů za krizové situace v souladu s Metodikou,
 - b) realizovat úkoly vyplývající z Metodiky,
2. ministru obrany zajistit zveřejnění tohoto usnesení a Metodiky ve Věstníku vlády pro orgány krajů a orgány obcí do 30 dnů od jejího schválení;

III.doporučuje

1. hejtmanům a primátorovi hlavního města Prahy spolupracovat při plnění úkolů vyplývajících z Metodiky,
2. hejtmanům, primátorovi hlavního města Prahy, primátorům statutárních měst a starostům obcí s rozšířenou působností postupovat při vyžadování věcných zdrojů za krizové situace v souladu s Metodikou;

IV.zrušuje usnesení vlády ze dne 4. ledna 2012 č. 14, k Metodice pro vyžadování věcných zdrojů za krizové situace.

Provedou:

členové vlády,
vedoucí ostatních ústředních správních úřadů

Na vědomí:

hejtmani,
primátor hlavního města Prahy,
primátoři statutárních měst,
starostové obcí s rozšířenou působností

Ing. Andrej Babiš, v. r.
předseda vlády

SPRÁVA STÁTNÍCH HMOTNÝCH REZERV

METODIKA

PRO VYŽADOVÁNÍ VĚCNÝCH ZDROJŮ

ZA KRIZOVÉ SITUACE

Praha 2020

Preambule

Metodika pro vyžadování věcných zdrojů za krizové situace (dále jen „Metodika“) byla schválena usnesením vlády ze dne 7. prosince 2020 č. 1275. Stanovuje pravidla a jednotné postupy orgánů krizového řízení pro uplatňování požadavků na věcné zdroje za krizové situace. Tato Metodika, která nahrazuje původní dokument, schválený usnesením vlády ze dne 4. ledna 2012 č. 14, byla zpracována na základě usnesení vlády ze dne 15. srpna 2018 č. 516, o Ústředním plánu obrany státu.

Uvedené usnesení vlády uložilo předsedovi Správy státních hmotných rezerv (dále jen „SSHR“), aby v součinnosti s ministrem obrany upravil způsob vyžadování věcných zdrojů pro účely zajišťování obrany státu za stavu ohrožení státu vyhlášeného v souvislosti se zajišťováním obrany České republiky (dále jen „ČR“) před vnějším napadením nebo za válečného stavu. V takovém případě je nutné koordinovat poskytování věcných zdrojů jak pro plnění úkolů krizového řízení, tak pro plnění úkolů zajišťování obrany.

Cílem Metodiky je stanovit postupy plánování věcných zdrojů, jejich vyžadování a koordinace za všech krizových stavů. Za stavu ohrožení státu a válečného stavu bude nutné současně koordinovat vyžadování věcných zdrojů jak podle zákona č. 240/2000 Sb., o krizovém řízení a o změně některých zákonů (krizový zákon), ve znění pozdějších předpisů (dále jen „krizový zákon“), tak věcných prostředků podle zákona č. 222/1999 Sb., o zajišťování obrany ČR, ve znění pozdějších předpisů (dále jen „zákon o zajišťování obrany“).

Obsah:

1 Úvod	24
2 Informační podpora	27
3 Koordinace zajištění věcných zdrojů pro zajištění potřeb obyvatelstva, pro podporu činnosti záchranných sborů, havarijních služeb, zdravotnické záchranné služby a Policie České republiky a pro podporu výkonu státní správy za krizových stavů	28
3.1 Výchozí podmínky a pravidla	28
3.2 Zajišťování věcných zdrojů	29
3.3 Vyžadování věcných zdrojů	31
3.3.1 Provozní stavy a převod IS Krizkom KS do aktivního stavu	31
3.3.2 Obsah a struktura požadavku	32
3.4 Popis toku informací při vyžadování věcných zdrojů	33
3.4.1 Pro území jednoho kraje bez zapojení ÚKŠ nebo ÚSÚ	33
3.4.2 Pro území jednoho nebo více krajů se zapojením určených ÚSÚ bez aktivace ÚKŠ	34
3.4.3 Pro území celé ČR nebo její části při současné aktivaci ÚKŠ	35
3.5 Vyžadování věcných zdrojů náhradním způsobem	35
4. Koordinace zajištění věcných prostředků při zajišťování obrany státu za stavu ohrožení státu a válečného stavu	37
4.1 Výchozí podmínky	37
4.2 Zajišťování věcných prostředků	38
4.2.1 Zajišťování plánovaných věcných prostředků podle zákona o zajišťování obrany	38
4.2.2 Zajišťování věcných prostředků formou mobilizačních dodávek v systému hospodářské mobilizace podle zákona o HOPKS	40
4.3 Koordinace věcných prostředků na úrovni ÚKŠ (OPS ÚKŠ) s využitím IS Krizkom MO	40
4.3.1 Postup při vyžadování věcných prostředků v IS Krizkom MO	41
4.3.2 Obsah a struktura požadavku	42
4.3.3 Provozní stavy a převod IS Krizkom MO do aktivního stavu	42
4.4 Vyžadování věcných prostředků náhradním způsobem	43

5 Koordinace zajišťování věcných zdrojů / prostředků pro úkoly krizového řízení i pro úkoly zajišťování obrany státu	45
6 Závěrečná ustanovení	46
7 Seznam použitých zkratk	47
8 Přílohy	49

1 Úvod

Metodika je určena pro řešení nevojenských krizových situací orgány krizového řízení podle krizového zákona a vojenských krizových situací při zajišťování obrany státu státními orgány, orgány územních samosprávných celků (dále jen „ÚSC“) a právníky a fyzickými osobami podle zákona o zajišťování obrany České republiky (dále jen „obrana státu“) v případě vyhlášení stavu ohrožení státu v souvislosti se zajišťováním obrany České republiky před vnějším napadením, za válečného stavu či za dalších situací vojenského charakteru, jež se významně dotýkají bezpečnostních zájmů České republiky. Stanoví jednotný postup vlády, ministerstev a jiných správních úřadů a orgánů ÚSC při vyžadování věcných zdrojů/prostředků s využitím jednotlivých modulů Informačního systému Krizkom (dále jen „IS Krizkom“).

1) **Věcnými zdroji** se pro účely Metodiky rozumí:

- a) **věcné prostředky podle krizového zákona**, tj. movitá nebo nemovitá věc nebo poskytovaná služba,
- b) **nezbytné dodávky** podle zákona č. 241/2000 Sb., o hospodářských opatřeních pro krizové stavy a o změně některých souvisejících předpisů, ve znění pozdějších předpisů (dále jen „zákon o HOPKS“), tj. výrobky, práce nebo služby, bez nichž nelze zajistit překonání krizových stavů,
- c) **státní hmotné rezervy** (dále jen „SHR“), tj. pohotovostní zásoby, zásoby pro humanitární pomoc, hmotné rezervy a mobilizační rezervy.

1) **Věcnými prostředky** pro zajišťování obrany státu se pro účely Metodiky rozumí věcné prostředky podle krizového zákona, nezbytné dodávky a státní hmotné rezervy, které jsou **součástí souboru vlastních věcných prostředků** státu a ÚSC, a **ostatní věcné prostředky** ve vlastnictví právnických nebo fyzických osob¹, přičemž v IS Krizkom je v databázi zdrojů vedena pouze část movitých a nemovitých věcí a služeb z tohoto souboru věcných prostředků.

2) **Subjektem systému obrany státu** se pro účely Metodiky rozumí vláda, ministerstva, a jiné správní úřady a orgány ÚSC při řešení krizových situací při zajišťování obrany státu.

Ústřední krizový štáb (dále jen „ÚKŠ“) je pracovním orgánem vlády k řešení krizových situací a je zařazen do systému orgánů Bezpečnostní rady státu. ÚKŠ po vyhlášení nouzového stavu, stavu ohrožení státu nebo válečného stavu, jakož i při hrozbě vzniku krizové situace, nebo při jiných závažných situacích týkajících se bezpečnostních zájmů ČR, připravuje návrhy řešení těchto situací. ÚKŠ zabezpečuje operativní koordinaci, sledování a vyhodnocování stavu realizace opatření přijímaných vládou, ministerstvy a jinými správními úřady a orgány ÚSC k zamezení vzniku nebo k řešení vzniklé krizové situace nebo jiné závažné situace a poskytuje podporu činnosti orgánům krizového řízení územních správních úřadů a orgánům ÚSC. ÚKŠ je také pracovním orgánem vlády k plnění úkolů při zajišťování obrany státu².

¹ § 2 odst. 4 zákona o zajišťování obrany.

² § 5 odst. 2 písm. e) zákona o zajišťování obrany.

V rámci ÚKŠ jsou zřízeny odborné pracovní skupiny (odborná pracovní skupina ÚKŠ pro koordinaci zabezpečení věcnými zdroji (dále jen „OPS ÚKŠ“) a mediální skupina), které jsou aktivovány vždy, když je aktivován ÚKŠ. OPS ÚKŠ v nezbytné míře zajišťuje operativní koordinaci realizace požadavků na věcné zdroje uplatňovaných u ÚKŠ krizovými štáby (dále jen „KŠ“) ústředních správních úřadů (dále jen „ÚSÚ“), KŠ České národní banky a KŠ krajů. K tomu zejména zajišťuje v nezbytné míře koordinaci použití dostupných věcných zdrojů, vede evidenci o uplatněných požadavcích na zajištění věcných zdrojů a evidenci o způsobu jejich zabezpečení. Navrhuje ÚKŠ způsob zajištění věcných zdrojů, které nemohou věcně příslušné ÚSÚ zabezpečit ve své působnosti, a navrhuje způsob zajištění věcných zdrojů na základě přímého požadavku ÚKŠ. Podle rozhodnutí ÚKŠ zpracovává i další operativní přehledy o požadavcích na věcné zdroje a jejich zabezpečení.

Současný právní rámec koordinace zajištění věcných zdrojů tvořící komplexní celek k řešení krizových situací:

- Ústavní zákon č. 110/1998 Sb., o bezpečnosti České republiky
- Zákon č. 2/1969 Sb., o zřízení ministerstev a jiných ústředních orgánů státní správy České republiky
- Zákon č. 97/1993 Sb., o působnosti Správy státních hmotných rezerv
- Zákon č. 219/2000 Sb., o majetku České republiky a jejím vystupování v právních vztazích
- Zákon č. 239/2000 Sb., o integrovaném záchranném systému a o změně některých zákonů
- Zákon č. 320/2015 Sb., o Hasičském záchranném sboru České republiky a o změně některých zákonů
- Zákon č. 273/2008 Sb., o Policii České republiky
- Zákon č. 374/2011 Sb., o zdravotnické záchranné službě
- Zákon č. 240/2000 Sb., o krizovém řízení a o změně některých zákonů (krizový zákon)
- Zákon č. 241/2000 Sb., o hospodářských opatřeních pro krizové stavy a o změně některých souvisejících zákonů
- Vyhláška Správy státních hmotných rezerv č. 498/2000 Sb., o plánování a provádění hospodářských opatření pro krizové stavy
- Zákon č. 189/1999 Sb., o nouzových zásobách ropy, o řešení stavů ropné nouze a o změně některých souvisejících zákonů (zákon o nouzových zásobách ropy)
- Zákon č. 585/2004 Sb., o branné povinnosti a jejím zajišťování (branný zákon)
- Zákon č. 219/1999 Sb., o ozbrojených silách České republiky
- Zákon č. 222/1999 Sb., o zajišťování obrany České republiky
- Nařízení vlády č. 139/2017 Sb., o plánování obrany státu
- Vyhláška č. 280/1999 Sb., kterou se stanoví postup při uplatňování požadavku na určení věcných prostředků a jejich převzetí, postup při uplatňování požadavku na určení fyzických osob k pracovní výpomoci nebo k pracovní povinnosti a kterou se stanoví náležitosti a vzor dodávacího příkazu, náležitosti a vzor dokladu o převzetí věcného prostředku, náležitosti a vzor dokladu o vrácení věcného prostředku a náležitosti a vzor povolávacího příkazu
- Nařízení vlády č. 463/2000 Sb., o stanovení pravidel zapojování do mezinárodních záchranných operací, poskytování a přijímání humanitární pomoci a náhrad výdajů vynakládaných právníky osobami a podnikajícími fyzickými osobami na ochranu obyvatelstva

- Usnesení vlády ČR č. 689/2013, o Plánování, vyhodnocování a koordinaci kontrol výkonu přenesené a samostatné působnosti územních samosprávných celků prováděných ústředními správními úřady, krajskými úřady, Magistrátem hlavního města Prahy a magistráty územně členěných statutárních měst
- Zákon č. 365/2000 Sb., o informačních systémech veřejné správy a o změně některých dalších zákonů
- Usnesení vlády ČR č. 14/2012, k Metodice pro vyžadování věcných zdrojů za krizové situace

Další materiály a dokumenty:

- Bezpečnostní strategie ČR
- Obranná strategie ČR
- Koncepce činnosti Správy státních hmotných rezerv na léta 2015–2020 s výhledem do roku 2022
- Koncepce tvorby, udržování a využití zásob pro humanitární pomoc do roku 2020 s výhledem do roku 2030
- Koncepce ochrany obyvatelstva do roku 2020 s výhledem do roku 2030
- Statut Ústředního krizového štábu (ÚKŠ)
- Jednací řád ÚKŠ
- Organizační řád odborné pracovní skupiny Ústředního krizového štábu (OPS ÚKŠ) pro koordinaci zabezpečení věcnými zdroji
- Analýza hrozeb pro ČR
- Strategie rozvoje ICT služeb veřejné správy ČR

2 Informační podpora

Pro koordinaci a podporu procesů při uplatňování a řešení požadavků na věcné zdroje za krizové situace je jako základní nástroj informační podpory procesu vyžadování věcných zdrojů vytvořen IS Krizkom, jehož provozování je začleněno do systému informační podpory komunikace mezi orgány krizového řízení.

IS Krizkom je nejen nástrojem podpory pro řízení a evidované předávání požadavků na věcné zdroje po vyhlášení krizového stavu, ale slouží i jako samotný zdroj informací o věcných zdrojích. Umožňuje práci s daty podle územní nebo resortní příslušnosti, poskytuje základní informace o SHR a zobrazuje informace o věcných zdrojích u podnikatelských subjektů, které jsou zařazeny do Plánů nezbytných dodávek (dále jen „PND“) jednotlivých orgánů krizového řízení. Informace jsou poskytovány selektivně podle role, která je jednotlivým uživatelům stanovena s přihlédnutím k jejich věcné a územní působnosti. V případě nedostupnosti nebo nefunkčnosti IS Krizkom probíhá zpracování a řešení požadavků na věcné zdroje náhradním způsobem. Náhradní způsoby komunikace jsou popsány v kapitolách 3.5 a 4.4.

IS Krizkom obsahuje dva samostatné moduly: IS Krizkom KS a IS Krizkom MU.

IS Krizkom KS je nástrojem pro koordinaci a podporu procesů při řešení požadavků na věcné zdroje za krizových stavů, které orgány krizového řízení stanovené krizovým zákonem potřebují k překonání krizové situace nebo k odstranění jejich následků pro zajištění potřeb obyvatelstva, pro podporu činnosti záchranných sborů, havarijních služeb, zdravotnické záchranné služby a Policie České republiky a pro podporu výkonu státní správy za krizových stavů vyhlášených podle krizového zákona mimo vnější napadení státu. IS Krizkom KS je využíván pro procesy popsané v kapitole 3.

IS Krizkom MU je nástrojem pro koordinaci a podporu procesů při řešení požadavků na SHR při mimořádných událostech podle § 4a zákona č. 97/1993 Sb., o působnosti SSHR, ve znění pozdějších předpisů. Mimořádné události nejsou předmětem této Metodiky, proto se Metodika modulem IS Krizkom MU dále nezabývá.

V rámci rozvoje IS Krizkom bude vytvořen samostatný modul IS Krizkom MO jako nástroj pro podporu procesů při řešení požadavků na věcné prostředky pro zajišťování obrany státu pro subjekty systému obrany státu, pro potřeby resortu Ministerstva obrany, pro potřeby ozbrojených sil ČR, ozbrojených bezpečnostních sborů, spojeneckých ozbrojených sil za stavu ohrožení státu a válečného stavu v případě řešení krizové situace související s vnějším napadením státu nebo plněním mezinárodních závazků ČR. IS Krizkom MO bude využit jako doplněk systému realizovaného Ministerstvem obrany (dále jen „MO“). Popis IS Krizkom MO je obsažen v kapitole 4.

3 Koordinace zajištění věcných zdrojů pro zajištění potřeb obyvatelstva, pro podporu činnosti záchranných sborů, havarijních služeb, zdravotnické záchranné služby a Policie České republiky a pro podporu výkonu státní správy za krizových stavů³

3.1 Výchozí podmínky a pravidla

Cílem zajištění věcných zdrojů je zabezpečení základních potřeb fyzických osob na území ČR, potřeb záchranných sborů, havarijních služeb, zdravotnické záchranné služby a Policie České republiky a potřeb státní správy za stavu nebezpečí, nouzového stavu, stavu ohrožení státu či válečného stavu.

Základní výchozí podmínkou pro zajištění věcných zdrojů pro zajištění potřeb obyvatelstva, potřeb záchranných sborů, havarijních služeb, zdravotnické záchranné služby a Policie České republiky a potřeb státní správy za stavu nebezpečí, nouzového stavu, stavu ohrožení státu a válečného stavu je plánování nezbytných dodávek spojené s trvalým udržováním přehledu o nich a o dodavatelích nezbytných dodávek (dále jen „DND“). Výchozí podmínky jsou realizovány již v období přípravy na krizovou situaci.

Pro plánování nezbytných dodávek platí tato základní pravidla:

- 1) Za zajištění připravenosti na řešení krizových situací v ČR odpovídají orgány krizového řízení⁴.
- 2) K zajištění krizové připravenosti na řešení krizové situace zpracovávají zákonem určené orgány krizového řízení krizový plán.
- 3) Zajištění nezbytných dodávek jsou orgány krizového řízení povinny předem plánovat. Plánovacím dokumentem k tomuto účelu je PND, který je nedílnou součástí operativní části krizového plánu⁵. Při zpracování PND je potřeba vycházet z potřeb vyplývajících z jednotlivých plánů zpracovávaných podle zvláštních právních předpisů využitelných při řešení krizových situací (§ 15 odst. 3 písm. e) a f) nařízení vlády č. 462/2000 Sb.) a rozpracování typových plánů na postupy pro řešení konkrétních druhů hrozících krizových situací identifikovaných v analýze ohrožení.
- 4) Základním stupněm krizového řízení odpovědným za zabezpečení nezbytných dodávek k uspokojení základních životních potřeb obyvatel ve svém správním obvodu za krizové situace je krajský úřad (dále jen „KÚ“)⁶.
- 5) V období přípravy na krizové situace podle krizového zákona jsou KÚ a obecní úřad (dále jen „OÚ“) obce s rozšířenou působností (dále jen „ORP“) povinny zejména:

³ Stav nebezpečí podle § 3 krizového zákona; nouzový stav podle čl. 5 a 6 ústavního zákona č. 110/1998 Sb., o bezpečnosti ČR, ve znění pozdějších předpisů; stav ohrožení státu podle čl. 7 ústavního zákona č. 110/1998 Sb., o bezpečnosti ČR, ve znění pozdějších předpisů; válečný stav podle čl. 43 ústavního zákona č. 1/1993 Sb., Ústava, ve znění pozdějších předpisů.

⁴ Hlava II krizového zákona.

⁵ § 15 odst. 3 nařízení vlády č. 462/2000 Sb. k provedení § 27 odst. 8 a § 28 odst. 5 krizového zákona.

⁶ § 7 zákona č. 241/2000 Sb.

- a) zpracovat PND jako plánovací dokument, ve kterém je uveden seznam nezbytných dodávek a přehled dostupných DND,
 - b) využívat ke zpracování PND údaje, které vyžaduje hasičský záchranný sbor (dále jen „HZS“) kraje⁷,
 - c) udržovat aktuální přehled o nezbytných dodávkách dostupných ve správním obvodu ORP a kraje a přehled o jejich DND s využitím informačního systému pro plánování civilních zdrojů Argis,
 - d) uplatnit požadavek na zajištění nezbytné dodávky u toho ÚSÚ, který má v daném okruhu působnost, pokud ve svém správním obvodu nenalezne dodavatele této nezbytné dodávky (platí pro KÚ),
- 6) ÚSÚ k zajištění nezbytných dodávek, které prokazatelně nemohou zajistit v okruhu své působnosti, uplatňují požadavek na vytvoření pohotovostních zásob u SSHR. SSHR zpracuje příslušné plány a zajistí jejich projednání v bezpečnostních strukturách a schválení vládou ČR. Po schválení vládou ČR vytvoří SSHR pohotovostní zásoby v rámci systému SHR.

3.2 Zajišťování věcných zdrojů

- 1) Zajišťování věcných zdrojů organizují orgány krizového řízení podle následujících zásad:
 - a) Prioritně jsou, s využitím údajů v PND, zajišťovány věcné zdroje dostupné ve správním obvodu příslušného orgánu krizového řízení. Přitom se využívá institutu vyžádání věcných zdrojů podle krizového zákona nebo smluvních ujednání.
 - b) V případech, kdy věcné zdroje nelze zajistit postupem podle předchozího odstavce, lze k jejich zabezpečení využít pohotovostní zásoby nebo zásoby pro humanitární pomoc⁸.
 - c) Požadavky na věcné zdroje může orgán krizového řízení postoupit na vyšší stupeň krizového řízení pouze v těchto případech:
 - i) plánované zajištění věcných zdrojů v důsledku nepříznivého vývoje krizové situace není možné uskutečnit (např. tyto prostředky byly zničeny nebo přístup k nim je omezen apod.),
 - ii) věcné zdroje mají být podle seznamu nezajištěných nezbytných dodávek PND zajištěny orgánem krizového řízení vyššího stupně,
 - iii) řešení krizové situace vyžaduje prostředky, které nebyly plánovány a nelze je dodatečně zajistit ve vlastním správním obvodu.

⁷ § 15 odst. 3 krizového zákona.

⁸ § 11 a 12 zákona o HOPKS.

- 2) Požadavky na zajištění věcných zdrojů uplatňují výhradně orgány krizového řízení prostřednictvím svých KŠ v souladu s ustanovením § 9, § 14 a § 18 krizového zákona. Obsah a struktura požadavku na zajištění věcného zdroje jsou stanoveny v kapitole 3.3.2.
- 3) Orgány ÚSC při uplatňování požadavků postupují následovně:
 - a) Obce nebo KŠ obcí, jsou-li zřízeny, své požadavky na zajištění věcných zdrojů uplatňují výhradně u KŠ ORP, pod které z hlediska správního členění spadají, ne však prostřednictvím IS Krizkom KS, ale jinými prostředky (e-mail, fax, kurýr). V případě nebezpečí z prodlení je starosta obce v souladu s ustanovením § 29 odst. 5 krizového zákona oprávněn uložit povinnost poskytnout věcný prostředek právnické osobě nebo podnikající fyzické osobě, která má bydliště, sídlo, místo podnikání nebo sídlo organizační složky podniku ve správním obvodu této obce.
 - b) KŠ ORP uplatňují požadavky na zajištění věcných zdrojů, které nelze zajistit v jejich správních obvodech, výhradně u KŠ příslušného kraje. Požadavek ORP je sumarizací požadavků všech obcí jejího správního obvodu a vlastních požadavků, které nebylo možné pokrýt v rozsahu správního obvodu ORP.
- 4) Další orgány s působností na území kraje zajišťují své požadavky na věcné zdroje takto:
 - a) V případech, kdy věcný zdroj je určen k zajištění úkolu daného krizovým plánem kraje, uplatňují požadavky u příslušného KŠ kraje zpravidla mimo IS Krizkom.
 - b) V ostatních případech uplatňují požadavek u věcně příslušného ÚSÚ zpravidla mimo IS Krizkom.
 - c) Štáby HZS krajů uplatňují požadavek pomocí IS Krizkom KS, ostatní orgány jiným způsobem mimo IS Krizkom KS (telefonem, e-mailem, faxem, kurýrem apod.) se strukturou požadavku využívaného IS Krizkom KS. Lze využít formulář požadavku, který je uveden v příloze č. 7.
- 5) KŠ krajů vyhodnotí uplatněné požadavky na zajištění věcných zdrojů, a nemohou-li je zabezpečit v rámci správního obvodu kraje, uplatní požadavek u ÚKŠ nebo u SSHR, pokud ÚKŠ není aktivován.
- 6) KŠ ÚSÚ a KŠ České národní banky uplatňují požadavky na věcné zdroje u ÚKŠ nebo u SSHR, pokud není ÚKŠ aktivován.
- 7) Pro koordinaci a součinnost při řešení požadavků na věcné zdroje je vytvořena OPS ÚKŠ.

Za poskytnutí věcného prostředku náleží právnické nebo fyzické osobě peněžní náhrada. Peněžní náhradu je v souladu s ustanovením § 35 odst. 1 krizového zákona povinen vyplatit orgán krizového řízení, který o uložení povinnosti rozhodl.

Schématu toku informací při vyžadování věcných zdrojů podle krizového zákona jsou uvedena v přílohách č. 1, 2 a 3.

3.3 Vyžadování věcných zdrojů

Základní způsob komunikace při vyžadování věcných zdrojů za krizové situace podle krizového zákona je realizován cestou IS Krizkom KS, který je dostupný prostřednictvím informačního webu na adrese www.krizkom.cz.

Náhradní způsob komunikace je popsán v kapitole 3.5.

Prostřednictvím IS Krizkom KS komunikují následující subjekty:

- KŠ ORP,
- KŠ krajů,
- štáby HZS krajů,
- KŠ ÚSÚ,
- ÚKŠ,
- ochraňovatelé SHR.

Ochraňovatel SHR je subjekt, který poskytuje službu ochraňování, kterou se rozumí komplexní péče o SHR a související majetek, ke kterému vykonává SSHR příslušnost hospodaření. Ochraňovatel SHR poskytuje uvedené služby na základě smlouvy uzavřené se SSHR. Plní všechny povinnosti související s uvolněním SHR při mimořádných událostech, za krizových stavů, při poskytování materiální humanitární pomoci do zahraničí a při příjmu materiální humanitární pomoci ze zahraničí.

3.3.1 Provozní stavy a převod IS Krizkom KS do aktivního stavu

1) IS Krizkom KS lze provozovat ve dvou provozních stavech, kterými jsou:

i) Pohotovostní stav

IS Krizkom KS je v pohotovostním stavu nepřetržitě v činnosti v průběhu celého roku. Umožňuje prohlížení dat a informací podle stanoveného rozsahu oprávnění orgánu krizového řízení, a to o nezbytných dodávkách a SHR.

ii) Aktivní stav

IS Krizkom KS je převeden do aktivního stavu na základě rozhodnutí o jeho aktivaci. V jeho rámci je umožněno vytvoření požadavků na věcné zdroje a podpora jejich řešení. Oběh uplatněných požadavků na věcné zdroje probíhá mezi jednotlivými orgány krizového řízení. Do tohoto oběhu jsou zahrnuti i ochraňovatelé SHR, kteří nejsou orgány krizového řízení, ale podílejí se na zajišťování věcných zdrojů.

2) IS Krizkom KS lze převést do aktivního stavu k vyžadování věcných zdrojů a provozovat jej podle území v těchto případech:

i) Na základě rozhodnutí příslušného hejtmana **pro území kraje** vyhlášením stavu nebezpečí. Do aktivního stavu je možné jej převést i mimo vyhlášení stavu

nebezpečí. Oprávnění převést IS Krizkom KS z pohotovostního do aktivního stavu, včetně zahájení a ukončení provozu, má kraj. Informace o tomto postupu bude předána cestou IS Krizkom KS. V tomto druhu provozu jsou zapojeny orgány krizového řízení, resp. jejich KŠ, na stupni kraje a dotčených ORP.

- ii) Na základě přijetí usnesení vlády ČR o pomoci jednomu nebo více krajům postiženým krizovou situací **pro území kraje se zapojením určených ÚSÚ**. Na území postiženého kraje (krajů) je příslušným hejtmanem vyhlášen stav nebezpečí. Na ústřední úrovni však není aktivován ÚKŠ a koordinaci řešení požadavků na věcné zdroje zabezpečuje SSHR. Oprávnění převést IS Krizkom KS z pohotovostního do aktivního stavu, včetně zahájení a ukončení provozu, má SSHR. V tomto druhu provozu jsou zapojeny orgány krizového řízení, resp. jejich KŠ, na stupni kraje (krajů), dotčených ORP a štáby HZS kraje (krajů). Dále ÚSÚ podle věcné příslušnosti, SSHR a dotčení ochraňovatelé SHR.
- iii) Na základě rozhodnutí vlády ČR při vyhlášení nouzového stavu nebo v případě vyhlášení stavu ohrožení státu **pro celé území ČR nebo její část** nebo válečného stavu **pro celé území ČR** Parlamentem ČR je aktivován ÚKŠ a KŠ dotčených ÚSÚ, krajů a ORP. Aktivací ÚKŠ zahájí činnost OPS ÚKŠ, která zabezpečuje celostátní koordinaci řešení požadavků na věcné zdroje. Oprávnění převést IS Krizkom KS z pohotovostního do aktivního stavu, včetně zahájení a ukončení provozu, má SSHR. V tomto druhu provozu jsou zapojeny orgány krizového řízení, resp. jejich KŠ, na stupni dotčených krajů a ORP a štáby HZS krajů. Dále ÚKŠ (včetně OPS ÚKŠ), ÚSÚ podle věcné příslušnosti a ochraňovatelé SHR.

Základní zásadou při zajišťování věcných zdrojů podle krizového zákona je nevyžadovat věcné zdroje, které jsou k dispozici ve vlastním správním obvodu, to znamená, že budou uplatňovány výhradně požadavky na věcné zdroje, které KŠ v rámci své územní nebo věcné působnosti nedokáže zabezpečit. **Požadavky na věcné zdroje jsou tedy směřovány od nižší úrovně krizového řízení k vyšší úrovni.**

3.3.2 Obsah a struktura požadavku

Uplatňování požadavků na věcné zdroje v IS Krizkom KS.

KŠ jednotlivých stupňů orgánů krizového řízení uplatňují požadavky na stanoveném formuláři v rámci IS Krizkom KS. Formulář požadavku na věcné zdroje má tři základní části, které obsahují stanovené údaje.

V první části se uvádí:

- typ krizové situace,
- termín, do kdy má být dodávka dodána (den, hodina),
- pro koho je určena – místo dodání,
- kdo ji vyřizuje – kontaktní údaje.

Ve druhé části se uvádí podrobnější specifikace:

- přesný název položky podle číselníku nezbytných dodávek (dále jen „CND“),
- měrná jednotka,
- požadované množství,
- účel dodávky,
- případně další specifikace dodávky žadatelem.

Ve třetí části se uvádí:

- základní údaje o žadateli.

Mimo tyto části požadavku mohou orgány krizového řízení formou přílohy doplnit další informace týkající se požadavku (např. rozhodnutí hejtmána, ministra, projekty, posudky, mapy, fotografie apod.).

Po vyplnění všech údajů v jednotlivých částech formuláře (jsou barevně odlišeny) a po jejich kontrole se formulář odesílá v rámci IS Krizkom KS na vyšší stupeň orgánu krizového řízení, resp. jeho KŠ. Po založení požadavku IS Krizkom KS automaticky přidělí požadavku jedinečné identifikační číslo, které se skládá ze čtyř částí vzájemně oddělených lomítkem:

- kód Českého statistického úřadu (CZ-NUTS) – v případě kraje (CZ0ČČ) a v případě ORP (CZ0ČČ – ČČČČ) a v případě ÚSÚ číslo kapitoly státního rozpočtu,
- datum založení požadavku,
- identifikační číslo krize (dále jen „ID krize“),
- pořadové číslo požadavku v krizi za příslušný orgán krizového řízení.

Příklad požadavku uplatněného KŠ Jihočeského kraje za ORP Písek dne 07.06.2011 jako druhý od vyhlášení krizového stavu: **CZ031-3108/07062011/27a05/2.**

3.4 Popis toku informací při vyžadování věcných zdrojů

3.4.1 Pro území jednoho kraje bez zapojení ÚKŠ nebo ÚSÚ

Krizovou situací postižené obce předávají (e-mailem, telefonicky nebo písemně), za krizové situace podle krizového zákona požadavky na věcné zdroje, které nemají k dispozici v rámci svých správních obvodů, na KŠ ORP, který na základě přehledu o věcných zdrojích na svém území buď požadavek zabezpečí, nebo, pokud je nemá k dispozici, předá požadavek prostřednictvím IS Krizkom KS na KŠ kraje. KŠ kraje s využitím PND zjistí DND, prověří, že věcný zdroj je k dispozici, a navrhne způsob a termín jeho předání. Tato informace je přístupná pro ORP v IS Krizkom KS. KŠ kraje může zajistit požadované věcné zdroje i z jiného kraje. O tomto následně informuje KŠ kraje, z jehož území byl věcný zdroj využit (není-li aktivován, informuje KÚ).

Schéma toku informací – viz příloha č. 1.

3.4.2 Pro území jednoho nebo více krajů se zapojením určených ÚSÚ bez aktivace ÚKŠ

Jedná se o krizovou situaci podle krizového zákona, která vyžaduje na základě přijatého usnesení vlády ČR zapojení určených ÚSÚ, ale bez aktivace ÚKŠ. Postup při vyžadování věcných zdrojů je popsán v příloze č. 2 s tím, že pokud KŠ kraje nemá na svém území požadovaný věcný prostředek, tak cestou IS Krizkom KS předá požadavek na další stupeň krizového řízení, kterým je SSHR. SSHR v tomto druhu provozu IS Krizkom KS plní roli OPS ÚKŠ k předávání požadavků podle jejich účelu na věcně příslušný ÚSÚ.

1) Zabezpečení věcných zdrojů z nezbytných dodávek

Věcně příslušný ÚSÚ v IS Krizkom KS vyhledá věcné zdroje na území celé ČR a prověří u DND, že věcný zdroj je k dispozici. Podle výsledku posouzení věcných zdrojů dále postupuje v těchto variantách:

- i) Když zjistí, že požadované věcné zdroje je možno zabezpečit z jiného kraje, tuto informaci předá kraji žádajícímu o věcný prostředek. V tomto případě kraj požadovaný prostředek vyžádá a s příslušným DND uzavře smlouvu. O tomto následně informuje KŠ kraje, z jehož území byl věcný prostředek využit (není-li aktivován, informuje příslušný KÚ).
- ii) Věcně příslušné ÚSÚ mohou řešit zabezpečení věcných zdrojů z nezbytných dodávek přímo s DND.
- iii) Pokud nelze požadavek na věcné zdroje zabezpečit z nezbytných dodávek, řeší se ze SHR.

2) Zabezpečení věcných zdrojů ze SHR

Věcně příslušné ÚSÚ na základě rozhodnutí příslušného vedoucího⁹ předají SSHR prostřednictvím IS Krizkom KS souhlas k poskytnutí požadovaných SHR, které byly vytvořeny na základě jejich požadavků. SSHR zpracuje rozhodnutí pro příslušného ochraňovatele SHR k jejich vyskladnění a cestou IS Krizkom KS jej ochraňovateli předá. Na základě údajů obsažených v obdrženém rozhodnutí týkajících se termínu a času, místa a kontaktních údajů na přebírající subjekt, ochraňovatel SHR provede vyskladnění a zajistí předání informace o vyskladnění a způsobu předání a převzetí požadovaného věcného zdroje žadateli. Subjekt, který požadovaný věcný zdroj fakticky převezme, musí současně zabezpečit zadání informace do IS Krizkom KS o tom, že věcný prostředek byl převzatý. Toto převzetí zadává do IS Krizkom KS ORP nebo kraj, obce musí převzetí oznamovat ORP.

Schéma toku informací – viz příloha č. 2.

⁹ § 11 zákona o HOPKS.

3.4.3 Pro území celé ČR nebo její části při současné aktivaci ÚKŠ

Za krizové situace, kdy je na příslušném území vyhlášen nouzový stav, stav ohrožení státu nebo válečný stav, je aktivován ÚKŠ a KŠ na všech stupních krizového řízení. Postup vyžadování věcných zdrojů obcí postiženou krizovou situací je popsán v příloze č. 3 s tím, že přijatý požadavek je vyhodnocen, a pokud KŠ kraje nemá na svém správním území požadovaný věcný zdroj, předá požadavek cestou IS Krizkom KS na ÚKŠ, resp. OPS ÚKŠ. OPS ÚKŠ po zhodnocení přijatých požadavků, především podle jejich účelu, je předává na věcně příslušný ÚSÚ cestou IS Krizkom KS. Požadované věcné zdroje jsou zabezpečovány buď z nezbytných dodávek, nebo ze SHR postupem popsáným v předchozí části.

Pokud se takto nepodaří zabezpečit věcné zdroje, může vedoucí OPS ÚKŠ navrhnout na jednání ÚKŠ jejich zabezpečení formou mimořádného nákupu SHR, případně z disponibilního majetku ÚSÚ nebo jejich vyžádání v rámci zahraniční humanitární pomoci.

Schéma toku informací – viz příloha č. 3.

3.5 Vyžadování věcných zdrojů náhradním způsobem

V případě výpadku IS Krizkom KS nebo jakýchkoliv technických nebo jiných problémů, které neumožní jeho využití, bude nutné vyžadování věcných zdrojů řešit náhradním způsobem.

- 1) V případě, že není možné územně či věcně příslušným KŠ využít IS Krizkom KS, ale u jiných uživatelů je funkční, řešit vždy náhradní zadání požadavku jiným KŠ s využitím IS Krizkom KS takto:
 - za ORP z KŠ územně příslušného kraje, popř. KŠ jiného ORP shodného kraje,
 - za HZS kraje z KŠ územně příslušného kraje, popř. KŠ Ministerstva vnitra,
 - za ÚSÚ a ochraňovatele SHR zajišťuje z KŠ SSHR.
- 2) V případě, že IS Krizkom KS nelze využít, řešit náhradní předání požadavků v listinné podobě.

Struktura požadavku v listinné podobě je v souladu se strukturou požadavku využívaného IS Krizkom KS. Formulář požadavku je uveden v příloze č. 7, včetně příkladu vyplnění. Pokud je třeba postoupit požadavek na věcné zdroje od řešitele nižšího stupně na vyšší stupeň řízení, zpracuje tento orgán nový požadavek, kde se uvede jako žadatel, a zašle jej na KŠ vyššího stupně krizového řízení. Číslování nového požadavku zůstává stejné jako u požadavku původního. Při stanovení ID krize se postupuje takto:

- K výpadku IS Krizkom KS došlo po vygenerování ID krize, a tak se toto ID krize používá i nadále.
- ID krize stanoví orgán krizového řízení, který vyhlásil krizový stav. ID krize může mít maximálně 15 alfanumerických znaků.
- V případě, že ID krize nebylo orgánem krizového řízení stanoveno, uvede se před posledním lomítkem znak X.

Předávání požadavků na věcné zdroje v listinné podobě pro jednotlivé typy krizové situace probíhá obdobně jako v rámci IS Krizkom KS tak, jak je znázorněno v přílohách č. 1 – 3. Pro předávání požadavku v listinné podobě mezi jednotlivými stupni orgánů krizového řízení se použije e-mailového nebo faxového spojení nebo kurýra. V případě nebezpečí z prodlení lze požadavek uplatnit telefonicky a následně potvrdit pomocí e-mailového nebo faxového spojení nebo kurýrem.

Informace o řešení jednotlivých požadavků se podává žadateli rovněž náhradním způsobem (e-mailem, faxem, písemně). V této informaci se uvádí KŠ, který požadavek řešil, označení požadavku, název a kód zdroje, množství, měrná jednotka, termín dodání, název, adresa a kontaktní údaje na dodavatele, způsob dodání a přepravy, informace potřebné pro dodání a převzetí věcného zdroje a další informace podle rozhodnutí příslušného KŠ. Pro usnadnění jde použít formulář, který lze v rámci přípravy na řešení krizových situací vygenerovat v IS Krizkom KS / Přehled řešení požadavku – Detail řešení (úhrada VZ).

4 Koordinace zajištění věcných prostředků při zajišťování obrany státu za stavu ohrožení státu a válečného stavu

4.1 Výchozí podmínky

Cílem této části Metodiky je nastavení koordinace subjektů systému obrany státu při zajišťování věcných prostředků pro plnění úkolů těchto subjektů při zajišťování obrany státu, pro ozbrojené síly ČR, pro spojenecké ozbrojené síly a ozbrojené bezpečnostní sbory za stavu ohrožení státu a válečného stavu. Pro účely této Metodiky se na základě zákona o zajišťování obrany pod pojmem věcný prostředek považuje věcný prostředek, který je definován v kapitole 1 bod 2).

Věcné prostředky pro zajištění úkolů obrany státu za stavu ohrožení státu a válečného stavu jsou zabezpečovány:

- 1) v souladu se zákonem o zajišťování obrany,
- 2) v souladu se zákonem o HOPKS v rámci systému hospodářské mobilizace,
- 3) prostřednictvím ÚKŠ, resp. OPS ÚKŠ.

Základní podmínkou pro zajištění věcných prostředků pro zajištění úkolů obrany státu za stavu ohrožení státu a válečného stavu je jejich plánování spojené s trvalým udržováním přehledu o nich. Za proces plánování obrany státu a koordinaci jeho přípravy odpovídá MO. Toto je realizováno již v míru v období přípravy na krizovou situaci.

Pro plánování věcných prostředků platí tato základní pravidla:

- 1) MO zpracovává požadavky na vlastní věcné prostředky v souladu s plány obrany státu a dodání ostatních věcných prostředků pro potřeby ozbrojených sil ČR v souladu s krizovým plánem a uplatňuje je prostřednictvím krajských vojenských velitelství (dále jen „KVV“) u příslušných obecních úřadů obcí s rozšířenou působností (dále jen „OÚ ORP“) formou požadavku na vydání dodávacího příkazu.
- 2) MO po dodání věcných prostředků následně vede soubornou evidenci věcných prostředků navazující na evidenci vedenou KVV.
- 3) Subjekty systému obrany státu a subjekty hospodářské mobilizace mohou již v míru, v souladu s plány obrany státu a krizovými plány, písemně požádat příslušný OÚ ORP o určení věcných prostředků pro splnění úkolů při zajišťování obrany státu. Požadavek na určení věcných prostředků obsahuje zejména druhové označení a další identifikační údaje věcného prostředku, požadovaný počet věcných prostředků a odůvodnění tohoto požadavku. Tato možnost (oprávnění) je stanoveno v § 6 a § 7a zák. č. 222/1999 Sb. a vyhlášky č. 280/1999 Sb.
- 4) KÚ vedou soubornou evidenci o určených věcných prostředcích a jejich vlastních navazující na evidenci OÚ ORP. KÚ plánují podle rozhodnutí vlády opatření k vytvoření nezbytných podmínek pro zajištění životních potřeb obyvatel, fungování státní správy a samosprávy a zabezpečení výběrového doplnění ozbrojených sil za stavu ohrožení státu

nebo mobilizace ozbrojených sil za válečného stavu a koordinují jejich realizaci u obcí s rozšířenou působností.

5) Obecní úřady ORP:

- a) vedou evidenci o vhodných věcných prostředcích, které lze využít pro potřeby zajišťování obrany státu za stavu ohrožení státu nebo za válečného stavu a v nezbytném rozsahu vedou osobní údaje o jejich vlastnících,
- b) provádějí výběr vhodných věcných prostředků a kontrolu určených věcných prostředků,
- c) rozhodují o určení věcných prostředků pro účely zajišťování obrany státu podle druhu a množství v souladu s požadavkem vyplývajícím ze schválených plánů obrany státu,
- d) rozhodují o povinnosti poskytnout věcný prostředek ve prospěch zajišťování obrany státu na základě návrhu KVV.

6) Obecní úřady se podílejí na zabezpečení dodání určených věcných prostředků pro potřeby zajišťování obrany státu podle rozhodnutí OÚ ORP.

4.2 Zajišťování věcných prostředků

4.2.1 Zajišťování plánovaných věcných prostředků podle zákona o zajišťování obrany

Po vyhlášení stavu ohrožení státu nebo za válečného stavu jsou věcné prostředky nezbytné pro obranu státu a pro potřeby ozbrojených sil ČR a spojeneckých ozbrojených sil zajišťovány podle následujících zásad:

- 1) Stát a ÚSC použijí především vlastní věcné prostředky v souladu se schválenými plány obrany státu.
- 2) Ostatní věcné prostředky státu a ÚSC k zajišťování obrany státu se použijí v souladu se schválenými krizovými plány a požadavky vyplývajícími ze schválených plánů obrany státu.
- 3) V případě, že věcné prostředky státu a ÚSC nepostačují, může OÚ ORP uložit právnické nebo fyzické osobě povinnost tyto prostředky pro zajišťování obrany státu poskytnout¹⁰. Proti takovému rozhodnutí není přípustné odvolání¹¹.
- 4) Zajišťování věcných prostředků za stavu ohrožení státu nebo za válečného stavu je realizováno na základě požadavku oprávněného subjektu systému obrany státu:
 - a) formulovaného ministerstvy, jinými správními úřady ve prospěch zajišťování obrany státu

¹⁰ § 14 zákona o zajišťování obrany.

¹¹ Na rozhodování o určení věcných prostředků se nevztahuje zákon č. 500/2004 Sb., správní řád, ve znění pozdějších předpisů.

O povinnosti poskytnout věcný prostředek rozhoduje příslušný OÚ ORP, příjemcem věcného prostředku je příslušný žadatel. Ministerstvo nebo jiný správní úřad formuluje požadavek na věcný prostředek a předá jej příslušnému OÚ ORP. Dodávací příkaz se zpracovává ve třech výtiscích. OÚ ORP vyplní část „A“ dodávacího příkazu. Starosta ORP část „A“ dodávacího příkazu podepíše a opatří razítkem OÚ ORP. Výtisk č. 1 s vyplněnou částí „A“ lze vlastníkovvi doručit již v míru. Po vyhlášení stavu ohrožení státu nebo válečného stavu příslušný správní úřad zpracuje část „B“ a část „C“ výtisku č. 2 a 3 dodávacího příkazu. Výtisk č. 2 doručí vlastníkovvi příslušného věcného prostředku, tedy fyzické nebo právnické osobě, která potvrdí část „C“ dodávacího příkazu.

- b) formulovaného cestou KVV pro potřeby ozbrojených sil ČR, spojeneckých ozbrojených sil a resortu MO

O povinnosti poskytnout věcný prostředek rozhoduje příslušný OÚ ORP v souladu s návrhem příslušného KVV, příjemcem věcného prostředku je KVV, které jej dále předá konkrétnímu vojenskému útvaru. KVV zpracovává požadavek na určení věcných prostředků ve formě předvyplněného dodávacího příkazu, kdy vyplní část „A“ dodávacího příkazu a předá ho příslušnému OÚ ORP ve třech výtiscích. Starosta ORP část „A“ dodávacího příkazu podepíše, opatří razítkem OÚ ORP a zašle zpět KVV. Výtisk č. 1 s vyplněnou částí „A“ lze vlastníkovvi doručit již v míru. Po vyhlášení stavu ohrožení státu nebo válečného stavu, podle potřeb ozbrojených sil ČR, doplní KVV část „B“ a část „C“ výtisku č. 2 a 3 dodávacího příkazu. Realizace doplnění ozbrojených sil ČR a resortu MO věcnými prostředky je zahájena předáním výtisku č. 2 dodávacího příkazu vlastníkovvi příslušného věcného prostředku, tedy fyzické či právnické osobě, která potvrdí část „C“ dodávacího příkazu. KVV poté převezme věcný prostředek a dodá ho konkrétnímu vojenskému útvaru.

- c) formulovaného subjekty hospodářské mobilizace

Požadavek na věcný prostředek subjekt hospodářské mobilizace uplatňuje u příslušného KÚ¹², který je postoupí k rozhodnutí na příslušný OÚ ORP. Dodávací příkaz se zpracovává ve třech výtiscích. OÚ ORP vyplní část „A“ dodávacího příkazu. Starosta ORP část „A“ dodávacího příkazu podepíše a opatří razítkem OÚ ORP. Výtisk č. 1 s vyplněnou částí „A“ lze vlastníkovvi doručit již v míru. Po vyhlášení stavu ohrožení státu nebo válečného stavu příslušný správní úřad zpracuje část „B“ a část „C“ výtisku č. 2 a 3 dodávacího příkazu. Výtisk č. 2 doručí vlastníkovvi příslušného věcného prostředku, tedy fyzické nebo právnické osobě, která potvrdí část „C“ dodávacího příkazu.

- 5) Za poskytnutí věcného prostředku, popř. za majetkovou újmu na poskytnutém věcném prostředku, přísluší jeho vlastníkovvi náhrada. Náhradu je podle zákona o zajišťování obrany povinen vyplatit OÚ ORP, který o poskytnutí věcného prostředku rozhodl.
- 6) Zajišťování plánovaných věcných prostředků podle zákona o zajišťování obrany, pro resort MO, pro potřeby ozbrojených sil ČR a spojeneckých ozbrojených sil, je realizováno **mimo IS Krizkom MO** prostřednictvím informačních systémů MO.

Schéma toku informací – viz příloha č. 4.

¹² § 17 zákona o HOPKS

4.2.2 Zajišťování věcných prostředků formou mobilizačních dodávek v systému hospodářské mobilizace podle zákona o HOPKS

Systém hospodářské mobilizace tvoří organizační, materiální, personální a jiná opatření, kterými ÚSÚ – objednatel mobilizační dodávky – zabezpečuje mobilizační dodávku pro potřeby ozbrojených sil a ozbrojených bezpečnostních sborů za stavu ohrožení státu a válečného stavu.

Objednatelem mobilizační dodávky může být jen ten ÚSÚ, kterému zvláštní právní předpis svěřuje pravomoc řídit ozbrojené síly a ozbrojené bezpečnostní sbory. Jedná se tedy o MO, Ministerstvo vnitra, Ministerstvo spravedlnosti a Ministerstvo financí.

Dodavatelem mobilizační dodávky je podnikající právnická nebo fyzická osoba, která s objednatelem mobilizační dodávky uzavře smlouvu o dodání mobilizační dodávky za stavu ohrožení státu nebo válečného stavu. Dodavatel mobilizační dodávky je oprávněn podmínit svoje plnění požadavkem na zajištění prokazatelně nezbytných materiálních prostředků – mobilizačních rezerv. Mobilizační rezervy jsou součástí SHR.

Po rozhodnutí vlády o použití opatření systému hospodářské mobilizace a o bezplatném použití SHR¹³ po vyhlášení stavu ohrožení státu nebo válečného stavu vydá objednatel mobilizační dodávky (MO, Ministerstvo vnitra, Ministerstvo spravedlnosti nebo Ministerstvo financí) mimo IS Krizkom MO finálnímu dodavateli mobilizační dodávky pokyn k jejímu plnění.

Je-li její splnění podmíněno dodáním mobilizačních rezerv, formuluje objednatel mobilizační dodávky v IS Krizkom MO požadavek na použití mobilizačních rezerv. Cestou OPS ÚKŠ je požadavek v IS Krizkom MO předán SSHR, která požadavek na mobilizační rezervy posoudí a vydá rozhodnutí o poskytnutí mobilizačních rezerv. Rozhodnutí mimo IS Krizkom MO zašle příslušnému ochraňovateli mobilizačních rezerv. Po vydání mobilizačních rezerv SSHR v IS Krizkom MO potvrdí vyřešení požadavku a finální dodavatel mobilizační dodávky oznámí mimo IS Krizkom MO objednateli mobilizační dodávky zahájení plnění mobilizační dodávky.

Schéma toku informací – viz příloha č. 5.

4.3 Koordinace věcných prostředků na úrovni ÚKŠ (OPS ÚKŠ) s využitím IS Krizkom MO

Subjekty systému obrany státu pro zajišťování obrany státu mohou požadavky na věcné prostředky uplatnit prostřednictvím IS Krizkom MO. Bude se jednat zejména o požadavky, jejichž řešení je potřeba koordinovat na úrovni ÚKŠ, nebo které budou zajišťovány ze SHR a které budou formulovány až po vyhlášení stavu ohrožení státu nebo válečného stavu. Bude respektována zásada, že stát a ÚSC plní úkoly k zajišťování obrany státu především vlastními věcnými prostředky.

Komunikace při vyžadování věcných prostředků pro plnění úkolů obrany státu je realizována cestou IS Krizkom MO, který je dostupný prostřednictvím informačního webu na adrese www.krizkom.cz.

¹³ § 5 zákona o HOPKS

Náhradní způsob komunikace je popsán v kapitole 4.4.

Prostřednictvím IS Krizkom MO komunikují následující subjekty:

- OÚ ORP (KŠ ORP),
- Kraj (KŠ kraje),
- ÚSÚ (KŠ ÚSÚ),
- ÚKŠ (OPS),
- ochraňovatelé SHR,
- KVV čerpá údaje v pohotovostním stavu a aktivním stavu a využívá je pro plánování věcných prostředků.

4.3.1 Postup při vyžadování věcných prostředků v IS Krizkom MO

Všechny subjekty systému obrany státu zadávají do IS Krizkom MO požadavky na věcné prostředky pro zajišťování obrany státu pouze v případě, že je nemohou zajistit ve své působnosti nebo přímým zajištěním formou dodávacích příkazů (cestou OÚ ORP) a potřebují řešit spolupráci při jejich zajištění na úrovni ÚKŠ.

1) Řešení požadavku na věcný prostředek subjektu systému obrany státu z úrovně ÚSÚ na úrovni ÚKŠ

ÚSÚ vytvoří požadavek na věcný prostředek, který prostřednictvím IS Krizkom MO postoupí k řešení OPS ÚKŠ.

OPS ÚKŠ požadavek po posouzení předá k řešení cestou IS Krizkom MO jednomu gesčnímu ÚSÚ, případně dalším součinnostním ÚSÚ.

Gesční ÚSÚ, případně s určenými součinnostními ÚSÚ, zajistí v rámci své gesce vyřešení zabezpečení požadavku na věcný prostředek. Informaci o způsobu zabezpečení požadavku zaznamená do IS Krizkom MO.

Určený gesční ÚSÚ může při řešení požadavku požádat o součinnost KŠ jednoho nebo více krajů cestou IS Krizkom MO. KŠ krajů:

- v případě, že jsou schopni požadavek v rámci součinnosti zabezpečit vlastními věcnými prostředky, potvrdí tuto skutečnost v IS Krizkom MO,
- poskytnou součinnostní informaci o možnostech zabezpečení požadavku věcnými prostředky dostupnými na území kraje spolu s identifikací příslušného OU ORP, které je oprávněno rozhodnout o poskytnutí věcného prostředku.

Gesční ÚSÚ nebo určené ÚSÚ v součinnosti odešlou prostřednictvím IS Krizkom MO požadavek na věcný prostředek na příslušný KŠ ORP. KŠ ORP příslušný požadavek na věcný prostředek v IS Krizkom MO doplní o nezbytné informace k vygenerování dodávacího příkazu a vytiskne jej ve třech výtiscích. Starosta ORP část „A“ a „B“ dodávacího příkazu podepíše a opatří razítkem OÚ ORP. Výtisk č. 2 doručí vlastníkově příslušného věcného prostředku, tedy fyzické nebo právnické osobě, která potvrdí část „C“ dodávacího příkazu. O této skutečnosti provede KŠ ORP záznam do IS Krizkom MO.

ÚSÚ v IS Krizkom MO potvrdí vyřízení požadavku.

Pokud gesční ÚSÚ není schopen požadavek zabezpečit ani výše uvedeným postupem, informuje o tom OPS ÚKŠ cestou IS Krizkom MO.

2) Řešení požadavku na věcný prostředek subjektu systému obrany státu z úrovně ÚSÚ na úrovni ÚKŠ ze SHR

ÚSÚ vytvoří požadavek na věcný prostředek ze SHR, který prostřednictvím IS Krizkom MO postoupí k řešení OPS ÚKŠ. OPS ÚKŠ předá požadavek k řešení cestou IS Krizkom MO přímo SSHR.

SSHR požadavek na SHR posoudí a následně v souladu s usnesením vlády o bezplatném poskytnutí SHR vydá rozhodnutí o poskytnutí SHR, které prostřednictvím IS Krizkom MO předá příslušnému ochraňovateli SHR¹⁴ k realizaci.

Ochraňovatel poskytne SHR konkrétnímu příjemci a v IS Krizkom MO potvrdí vyskladnění požadovaných SHR.

ÚSÚ v IS Krizkom MO potvrdí vyřízení požadavku.

Schéma toku informací – viz příloha č. 6.

4.3.2 Obsah a struktura požadavku

Uplatňování požadavků na věcné prostředky v IS Krizkom MO

Subjekty systému obrany státu uplatňují požadavky na věcné prostředky, s omezeními podle bodu 4.2.1 odst. 6), na stanoveném formuláři v rámci IS Krizkom MO. Formulář požadavku na věcné prostředky svým obsahem odpovídá minimálně údajům, které jsou nezbytné k následnému vygenerování dodávacího příkazu¹⁵ přímo v IS Krizkom MO.

4.3.3 Provozní stavy a převod IS Krizkom MO do aktivního stavu

1) IS Krizkom MO lze provozovat ve dvou provozních stavech, kterými jsou:

i) Pohotovostní stav

(viz kapitola 3.3.1)

¹⁴ Bezplatné poskytnutí SHR na základě rozhodnutí vlády dle § 5 písm. a) zákona o HOPKS. Tato varianta se týká např. požadavku na hmotné rezervy typu pohonných hmot.

¹⁵ § 2 vyhlášky číslo 280/1999 Sb., kterou se stanoví postup při uplatňování požadavku na určení věcných prostředků a jejich převzetí, postup při uplatňování požadavku na určení fyzických osob k pracovní výpomoci nebo k pracovní povinnosti a kterou se stanoví náležitosti a vzor dodávacího příkazu, náležitosti a vzor dokladu o převzetí věcného prostředku, náležitosti a vzor dokladu o vrácení věcného prostředku a náležitosti a vzor povolávacího příkazu.

ii) Aktivní stav

IS Krizkom MO je převeden do aktivního stavu na základě rozhodnutí o jeho aktivaci. V jeho rámci je umožněno vytváření požadavků na věcné prostředky a podpora jejich řešení. Oběh uplatněných požadavků na věcné prostředky v IS Krizkom MO probíhá mezi jednotlivými subjekty systému obrany státu. Do tohoto oběhu jsou zahrnuti i ochraňovatelé SHR, kteří se podílejí na zajišťování věcných prostředků.

- 2) IS Krizkom MO převede do aktivního stavu k vyžadování věcných prostředků vedoucí OPS ÚKŠ na základě rozhodnutí předsedajícího ÚKŠ při vyhlášení stavu ohrožení státu nebo při vyhlášení válečného stavu. Aktivací ÚKŠ zahájí činnost OPS ÚKŠ.

4.4 Vyžadování věcných prostředků náhradním způsobem

V případě výpadku IS Krizkom MO nebo jakýchkoliv technických nebo jiných problémů, které neumožní jeho využití, se bude vyžadování věcných zdrojů řešit níže uvedeným náhradním způsobem.

- 1) V případě, že není možné územně či věcně příslušným subjektem systému obrany státu využít IS Krizkom MO, ale u jiných uživatelů je funkční, řeší se vždy náhradním zadáním požadavku jiným subjektem systému obrany státu s využitím IS Krizkom MO takto:
- za OÚ ORP z KŠ územně příslušného kraje, popř. OÚ jiného OÚ ORP shodného kraje,
 - za ÚSÚ a ochraňovatele SHR z KŠ SSHR nebo jiným subjektem systému obrany státu anebo cestou OPS UKŠ.
- 2) V případě, že IS Krizkom MO nelze využít jako celek, řeší se náhradním předáním požadavků v listinné podobě.

Struktura požadavku v listinné podobě je v souladu se strukturou požadavku využívaného IS Krizkom MO. Pokud je třeba postoupit požadavek na věcné prostředky od centrálního subjektu systému obrany státu na nižší stupeň řízení, zpracuje žadatel nový požadavek a zašle jej na krizový orgán nižšího stupně krizového řízení. Při stanovení ID krize se postupuje takto:

- K výpadku IS Krizkom MO došlo po vygenerování ID krize, a tak se toto ID krize používá i nadále.
- ID krize stanoví orgán krizového řízení, který vyhlásil krizový stav. ID krize může mít maximálně 15 alfanumerických znaků.
- V případě, že ID krize nebylo orgánem krizového řízení stanoveno, uvede se před posledním lomítkem znak X.

Předávání požadavků na věcné prostředky v listinné podobě probíhá obdobně jako v rámci IS Krizkom MO. Pro předávání požadavku v listinné podobě mezi jednotlivými stupni orgánů krizového řízení se použije e-mailového nebo faxového spojení nebo písemně kurýrem. V případě nebezpečí z prodlení lze požadavek uplatnit telefonicky a následně potvrdit pomocí e-mailového nebo faxového spojení nebo kurýrem.

Informace o řešení jednotlivých požadavků se podává žadateli rovněž náhradním způsobem (e-mailem, faxem, písemně kurýrem). V této informaci se uvádí KŠ, který požadavek řešil, označení požadavku, název a kód prostředku, množství, měrná jednotka, termín dodání, název, adresa a kontaktní údaje na dodavatele, způsob dodání a přepravy, informace potřebné pro dodání a převzetí věcného prostředku a další informace podle rozhodnutí příslušného orgánu krizového řízení. Pro usnadnění jde použít formulář, který lze v rámci přípravy na řešení krizových situací vygenerovat v IS Krizkom MO / Přehled řešení požadavku – Detail řešení (úhrada VZ).

5 Koordinace zajišťování věcných zdrojů / prostředků pro úkoly krizového řízení i pro úkoly zajišťování obrany státu

System vyžadování věcných zdrojů popsáný v kapitole 3 a vyžadování věcných prostředků popsáný v kapitole 4 představují v IS Krizkom dva oddělené moduly: IS Krizkom KS a IS Krizkom MO.

Oba tyto moduly budou schopné fungovat samostatně i současně, přičemž využívají stejnou databázi věcných prostředků identifikovaných na základě krizového zákona.

Při řešení požadavků na věcné zdroje / prostředky a k zamezení potencionálního konfliktu požadavků z hlediska priorit jejich čerpání budou respektovány následující zásady:

- 1) Požadavky na věcné zdroje / prostředky budou zabezpečovány s ohledem na stanovení priorit z hlediska bezpečnostních rizik, záchranu lidských životů a zdraví obyvatelstva, odvrácení velkých materiálních škod, zajišťování obrany státu a plnění jeho mezinárodních závazků o společné obraně.
- 2) V případě potřeby stanoví věcné a časové priority k zajištění požadavků na dodání věcných zdrojů/prostředků ÚKŠ, popřípadě vláda ČR na návrh ÚKŠ.

6 Závěrečná ustanovení

Tato Metodika nabývá účinnosti dnem 7. prosince 2020 a zároveň nahrazuje Metodiku pro vyžadování věcných zdrojů za krizové situace schválenou usnesením vlády ze dne 4. ledna 2012 č. 14, která se tímto ruší.

7 Seznam použitých zkratek

Zkratka	Význam
CND	Číselník nezbytných dodávek
ČR	Česká republika
DMD	Dodavatel mobilizační dodávky
DND	Dodavatel nezbytné dodávky
FDMD	Finální dodavatel mobilizační dodávky
HOPKS	Hospodářská opatření pro krizové stavy
HZS	Hasičský záchranný sbor
IS	Informační systém
KŘ	Krizové řízení
KŠ	Krizový štáb
KÚ	Krajský úřad
KVV	Krajské vojenské velitelství
MD	Mobilizační dodávka
MF	Ministerstvo financí
MO	Ministerstvo obrany
MSp	Ministerstvo spravedlnosti
MV	Ministerstvo vnitra
OCH	Ochraňovatel
OMD	Objednatel mobilizační dodávky
OPS ÚKŠ	Odborná pracovní skupina Ústředního krizového štábu pro koordinaci zabezpečení věcnými zdroji
ORP	Obec s rozšířenou působností
OÚ	Obecní úřad
PFO	Právnícká a fyzická osoba

PND	Plán nezbytných dodávek
SHM	Subjekt hospodářské mobilizace
SHR	Státní hmotné rezervy
SSHR	Správa státních hmotných rezerv
SSOS	Subjekt systému obrany státu
ÚKŠ	Ústřední krizový štáb
ÚSC	Územní samosprávný celek
ÚSÚ	Ústřední správní úřad
VP	Věcný prostředek
VÚ	Vojenský útvar
VZ	Věcný zdroj

Příloha č. 2

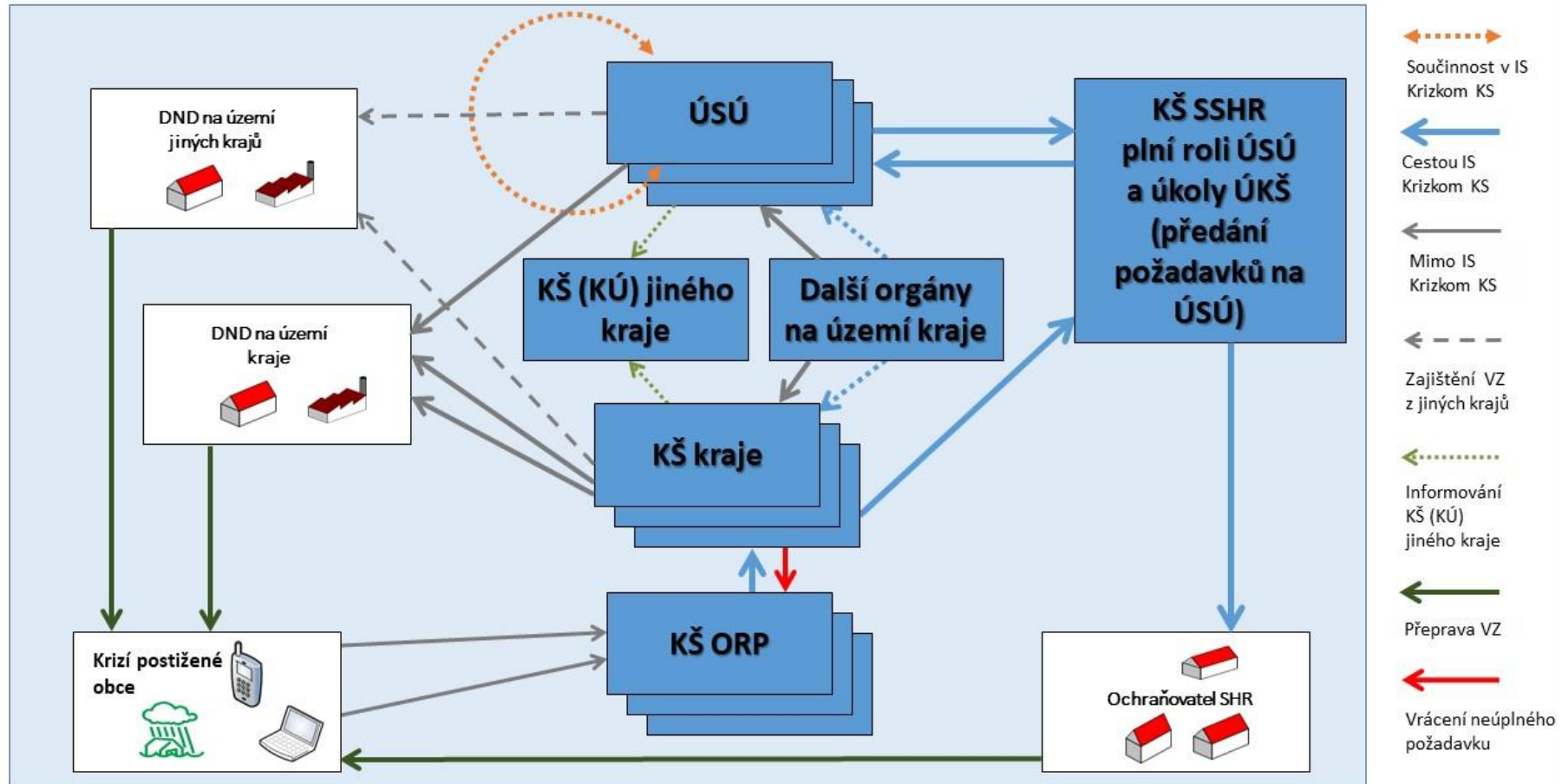

**Schéma toku informací při vyžadování VZ
pro území kraje – se zapojením určených ÚSÚ (bez aktivace ÚKŠ)**

Příloha č. 3

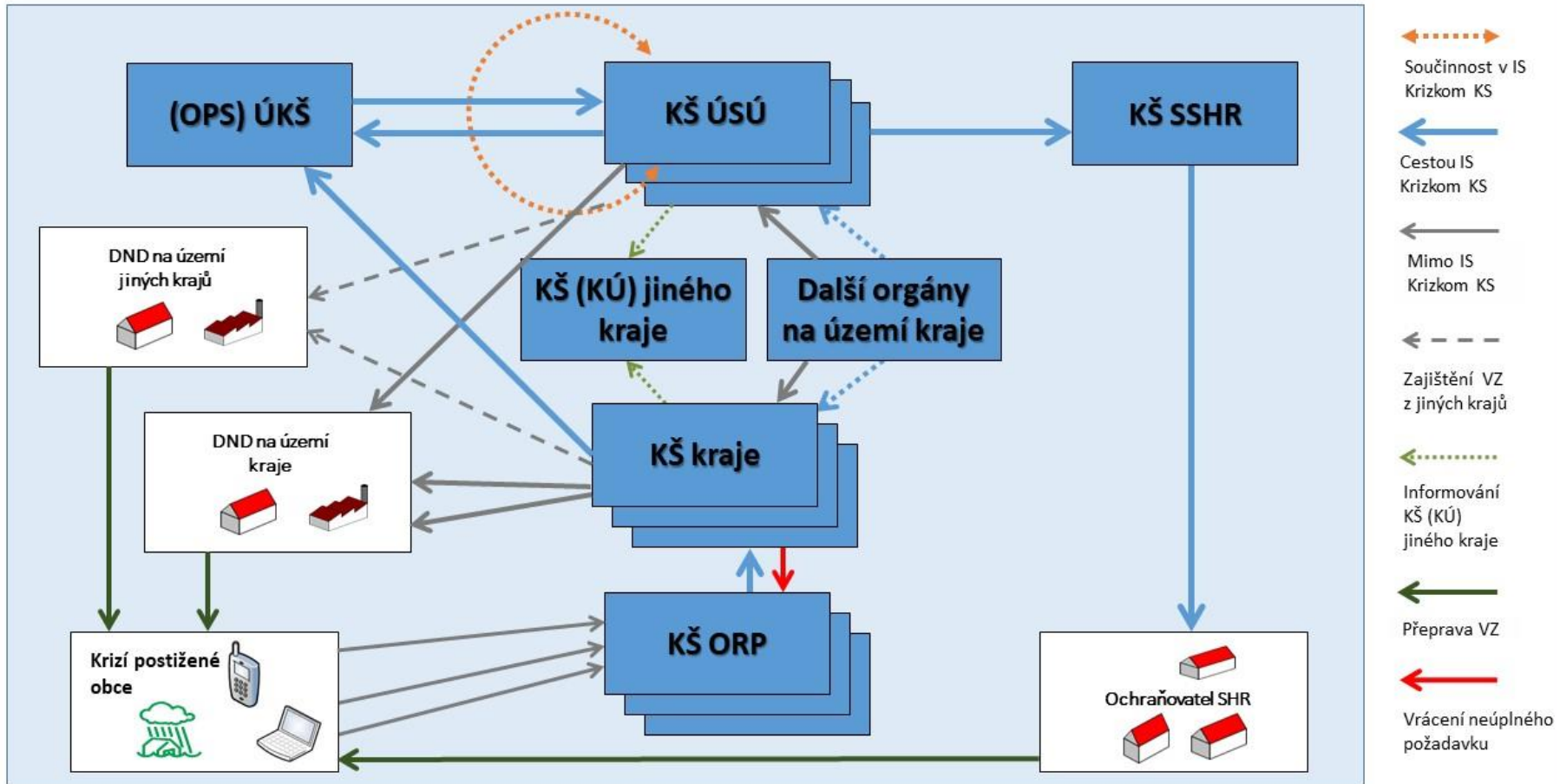

**Schéma toku informací při vyžadování VZ
pro území celé ČR nebo její části – aktivován ÚKŠ**

Příloha č. 4



Schéma toku informací při vyžadování VP podle zákona o zajišťování obrany

Příloha č. 5

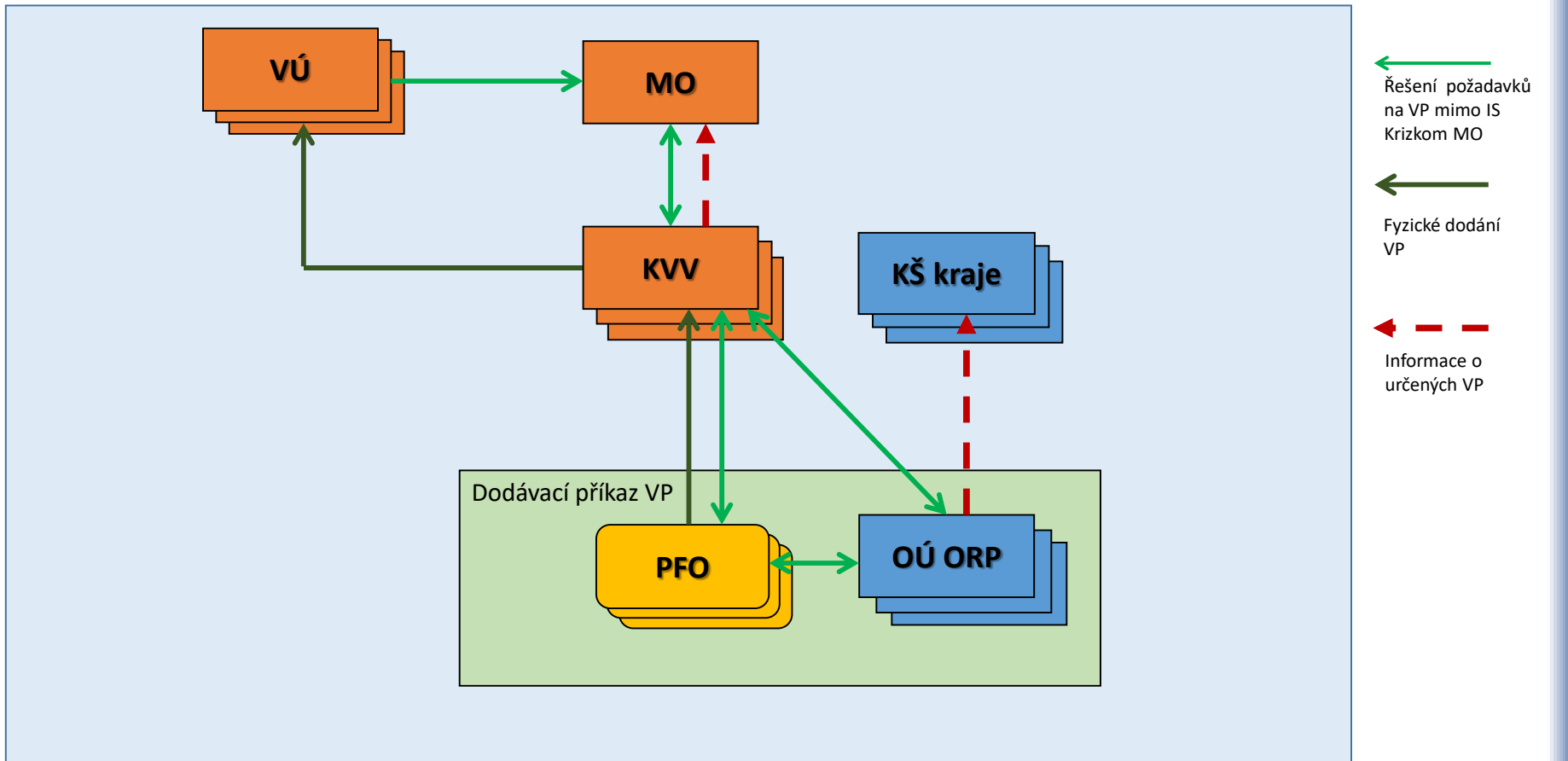

Schéma toku informací při vyžadování VP formou MD v systému hospodářské mobilizace podle zákona o HOPKS

Příloha č. 6

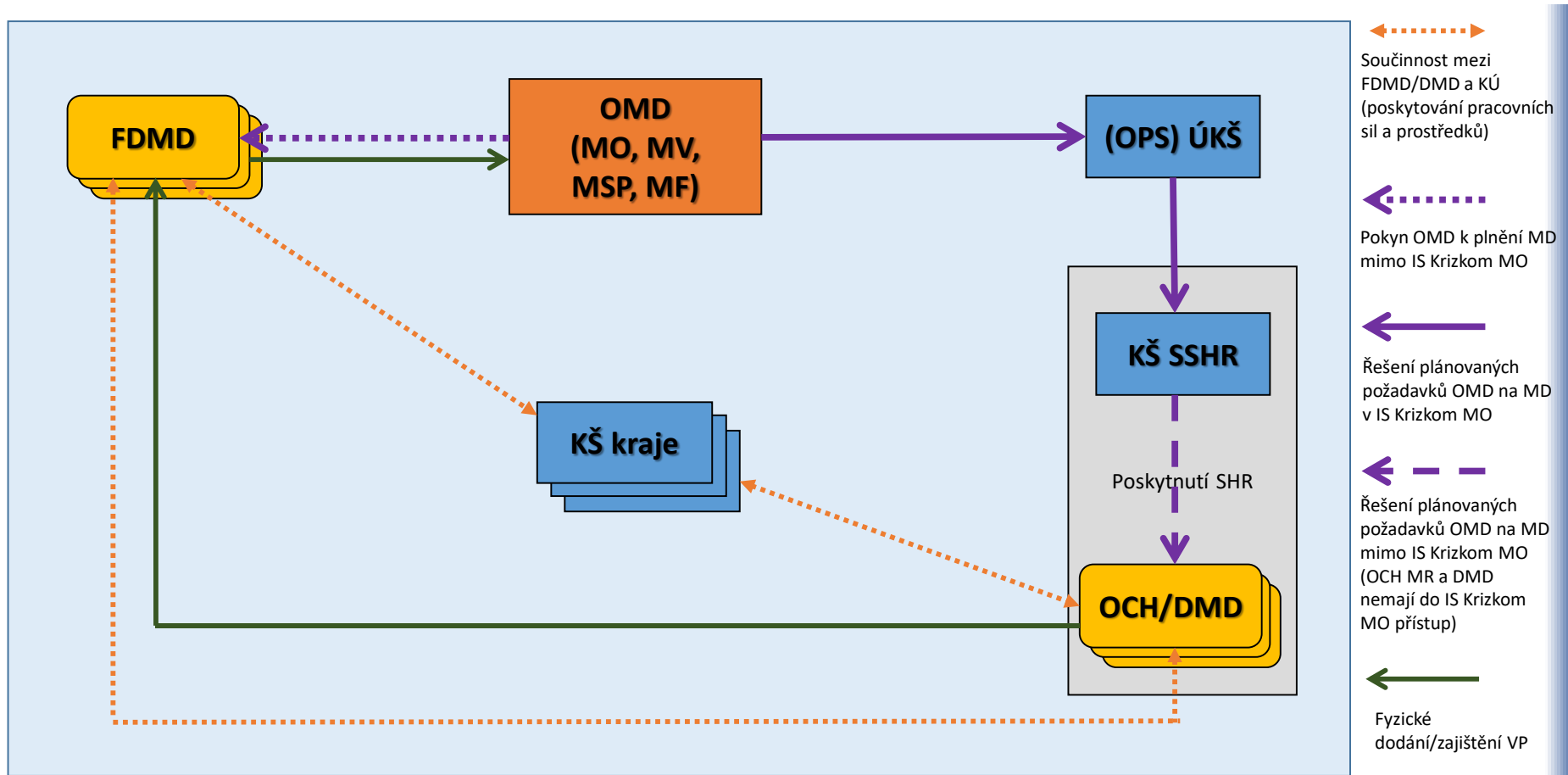

Schéma toku informací při vyžadování VP SSOS (mimo MO) po vyhlášení stavu ohrožení státu nebo válečného stavu

Příloha č. 7

Požadavek na věcné zdroje

(vzor s příkladem vyplnění)

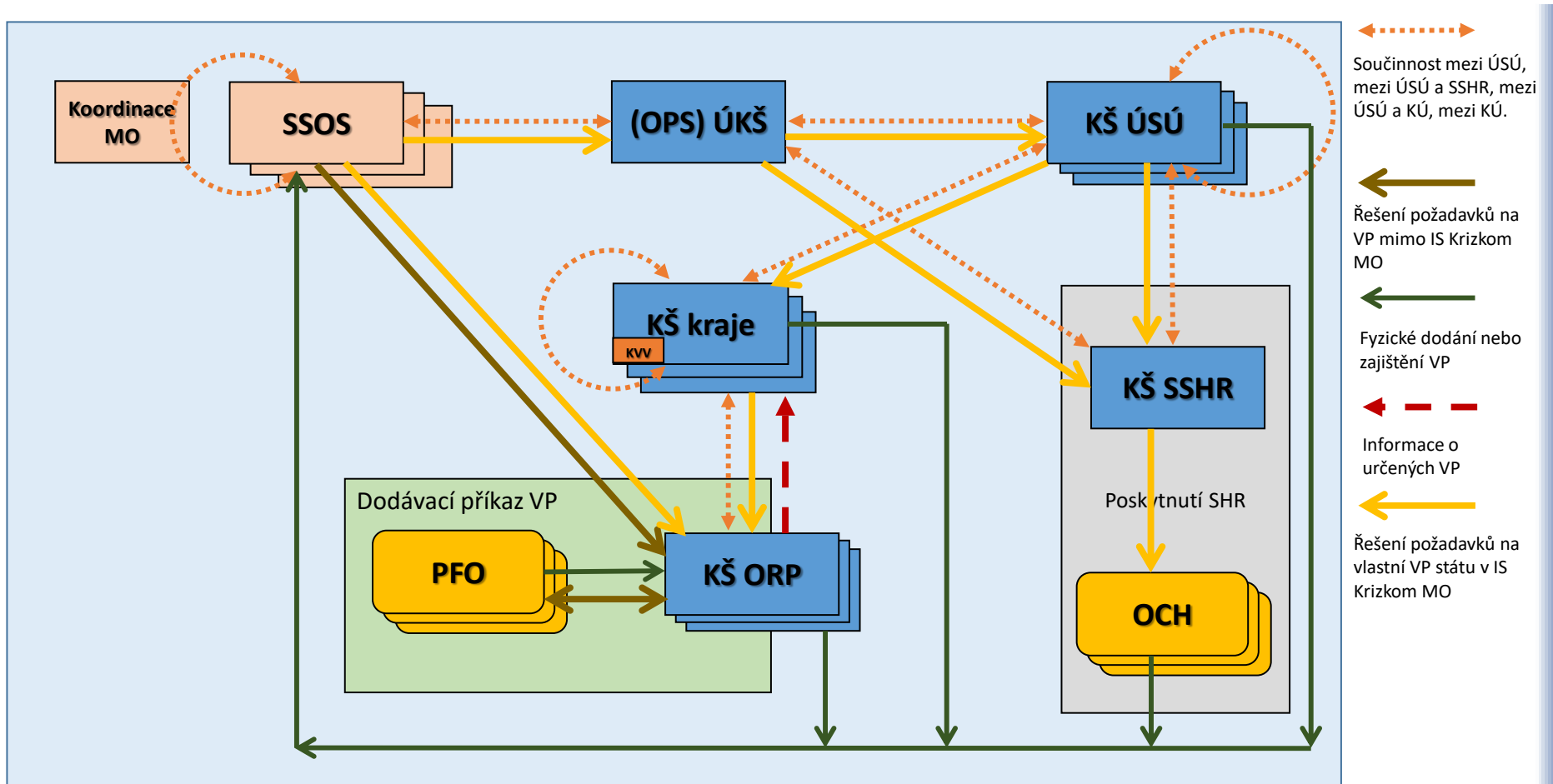
Požadavek je uplatňován u orgánu KŘ:		KŠ Středočeského kraje				
Krizový stav:		Krajská krize se zapojením určených ÚSÚ				
Označení požadavku:		CZ020 – 2115/27062011/1a51c/1 *1)				
Čas uplatnění požadavku (den, hodina):		27. 6. 2011, 08:00				
Dodání požadováno do (den, hodina):		27. 6. 2011, 20:00		Místo dodání:	Vrátno, okres Mladá Boleslav	
Žadatel:	Úřad	Vyřizuje	e-mail	Fax	Mobilní telefon	Pevná linka
	MM Mladá Boleslav	Ing. Jan Černý	jcerny@mbol.cz	+4200326999001	+420721000222	+420326999002
Dodávka pro <small>(vyplnit jen pokud je odlišné od žadatele):</small>	Úřad	Vyřizuje	e-mail	Fax	Mobilní telefon	Pevná linka
	OÚ Vrátno	Josef Dvořáček	jdvoracek@vratno.cz	+4200326999005	+420721000225	+420326999005
Požadováno:						
Kód CND	Název VZ (podle CND)	Množství	MJ	Účel dodávky	Upřesnění specifikace dodávky	

19.11.2	Kontejner speciální na pitnou vodu 2 m ³	2	ks	Nouzové zásobování pitnou vodou.	Dodat 1 kus k horní a 1 kus k dolní autobusové zastávce.

Jméno a podpis odpovědného pracovníka

***1)** Poznámka k vyplnění rubriky „Označení požadavku“:

- při ID krize z IS Krizkom KS: označení orgánu KŘ/DDMMRRRR/kkkk/poř.čís. požadavku,
- při ID krize stanovené orgánem KŘ: označení orgánu KŘ/DDMMRRRR/havarie15102011/poř.čís. požadavku
- pokud ID krize nebylo stanoveno: označení orgánu KŘ/DDMMRRRR/X/poř.čís. požadavku

USNESENÍ VLÁDY ČESKÉ REPUBLIKY

ze dne 21. prosince 2020 č. 1352

o Postupu při realizaci aktualizované Koncepce integrace cizinců – Ve vzájemném respektu v roce 2021

Vláda

I. schvaluje

1. Postup při realizaci aktualizované Koncepce integrace cizinců – Ve vzájemném respektu v roce 2021 (dále jen „Postup“), obsažený v části III materiálu čj. 1535/20,
2. převedení finančních prostředků ve výši 12 476 000 Kč z rozpočtové kapitoly Ministerstva vnitra do rozpočtových kapitol a jejich rozdělení takto:
 - a) Ministerstvo kultury 526 000 Kč,
z toho: platy zaměstnanců a ostatní platby za provedenou práci
(ostatní osobní náklady) 225 000 Kč,
 - b) Ministerstvo práce a sociálních věcí nenárokuje žádné prostředky,
 - c) Ministerstvo pro místní rozvoj nenárokuje žádné prostředky,
 - d) Ministerstvo školství, mládeže a tělovýchovy 11 700 000 Kč,
z toho: platy zaměstnanců a ostatní platby za provedenou práci
(ostatní osobní náklady) až do výše 7 101 000 Kč,
 - e) Český statistický úřad 250 000 Kč,
z toho: platy zaměstnanců a ostatní platby za provedenou práci
(ostatní osobní náklady) 58 000 Kč,
 - f) Ministerstvo zahraničních věcí nenárokuje žádné prostředky,
 - g) Ministerstvo zdravotnictví nenárokuje žádné prostředky,
 - h) Ministerstvo průmyslu a obchodu nenárokuje žádné prostředky,

převody těchto finančních prostředků neovlivní systemizaci zmíněných služebních úřadů;
3. použití finančních prostředků ve výši 41 814 290 Kč Ministerstvem vnitra i finančních prostředků převedených podle bodu I/2 tohoto usnesení na realizaci opatření podporujících integraci cizinců v České republice;

II. ukládá

1. 1. místopředsedovi vlády a ministru vnitra
 - a) zajišťovat koordinaci ministerstev a všech dalších subjektů zapojených do realizace aktualizované Koncepce integrace cizinců – Ve vzájemném respektu,
 - b) použít vyčleněné finanční prostředky na realizaci opatření podporujících integraci cizinců v České republice a realizovat převody finančních prostředků podle bodu I/2 tohoto usnesení,
 - c) zajistit realizaci a koordinaci Postupu,
 - d) realizovat v rámci své působnosti úkoly uvedené v Postupu,
 - e) zpracovat a vládě do 30. června 2021 předložit Zprávu o realizaci Koncepce integrace cizinců v roce 2020 jako součást Zprávy o situaci v oblasti migrace a integrace cizinců na území České republiky v roce 2020,
 - f) zpracovat a vládě do 15. prosince 2021 předložit návrh Postupu při realizaci koncepce integrace cizinců v roce 2022,
 - g) zajistit zveřejnění tohoto usnesení a Postupu ve Věstníku vlády pro orgány krajů a orgány obcí;
2. místopředsedovi vlády, ministru průmyslu a obchodu a ministru dopravy, ministryní práce a sociálních věcí, pro místní rozvoj, ministrům školství, mládeže a tělovýchovy, kultury, zahraničních věcí a zdravotnictví
 - a) průběžně spolupracovat s 1. místopředsedou vlády a ministrem vnitra při plnění úkolů uvedených v bodě II/1 tohoto usnesení,
 - b) průběžně realizovat úkoly uvedené v Postupu,
 - c) zaslat 1. místopředsedovi vlády a ministru vnitra
 - ca) do 30. září 2021 informaci o projektech vybraných na podporu integrace cizinců v roce 2021 z národních i evropských zdrojů a záměry integračních opatření na rok 2022,
 - cb) do 15. února 2022 informaci o plnění úkolů uvedených v bodě II/2b tohoto usnesení;
3. předsedovi Českého statistického úřadu realizovat úkoly uvedené v Postupu;
4. 1. místopředsedovi vlády a ministru vnitra a ministryni práce a sociálních věcí průběžně aktualizovat společně spravovanou internetovou stránku www.cizinci.cz, určenou pracovníkům státní správy a samosprávy i dalším účastníkům realizace integrace cizinců;

III. vyzývá předsedkyni Akademie věd České republiky, hejtmany, primátora hlavního města Prahy, primátory statutárních měst, představitele Asociace krajů České republiky a Svazu měst a obcí České republiky, starosty obcí s rozšířenou působností, sociální partnery Rady hospodářské a sociální dohody České republiky a představitele nestátních neziskových organizací včetně účelových zařízení registrovaných církví a náboženských společností ke spolupráci při realizaci postupů a úkolů uvedených v Postupu.

Provedou:

1. místopředseda vlády a ministr vnitra,
místopředseda vlády, ministr průmyslu
a obchodu a ministr dopravy,
ministřyně práce a sociálních věcí,
pro místní rozvoj,
ministři školství, mládeže a tělovýchovy,
kultury, zahraničních věcí,
zdravotnictví,
předseda Českého statistického úřadu

Na vědomí:

hejtmani,
primátor hlavního města Prahy,
primátoři statutárních měst,
předsedkyně Akademie věd České republiky,
předseda Asociace krajů České republiky,
předseda Svazu měst a obcí České republiky

Ing. Andrej Babiš, v. r.
předseda vlády

**Postup při realizaci
aktualizované Koncepce integrace cizinců – Ve vzájemném
respektu v roce 2021**

1. ÚVOD – CIZINCI V ČESKÉ REPUBLICE

Podíl cizinců z třetích zemí¹ (pod pojem cizinec jsou v rámci tohoto materiálu zahrnuti jak muži-cizinci, tak ženy-cizinky) na celkovém počtu obyvatel České republiky dosáhl cca 3,5 %, k 31. 8. 2020 se jednalo o 372 985 legálně pobývajících státních příslušníků třetích zemí.

Největší skupinu cizinců ze třetích zemí tvořili k 31. 8. 2020 občané Ukrajiny (158 281), Vietnamu (62 634) a Ruska (41 203). Tyto tři státní příslušnosti tak tvoří přes 70 % všech cizinců ze třetích zemí, kteří jsou primární cílovou skupinou politiky integrace. Dále následovali občané Mongolska (10 108), USA (8 624), Číny (8 199), Běloruska (6 990), Kazachstánu (6 899), Moldavska (6 088) a Srbska (5 794).

Přibližně 56 % cizinců ze třetích zemí pobývá na území České republiky na základě povolení k trvalému pobytu (210 348). Skutečnost, že většina cizinců pobývá v České republice trvale, lze z dlouhodobého hlediska považovat v souvislosti s integračním procesem za pozitivní. Trvalý pobyt představuje nejvyšší pobytový status, který dává cizinci v sociální oblasti stejná práva, jaká mají občané České republiky (stejný přístup na trh práce, přístup k veřejnému zdravotnímu pojištění či nárok na sociální dávky).

V rámci přechodného pobytu cizinců ze třetích zemí jednoznačně převažuje pobyt za účelem výdělečných aktivit, který neustále narůstá. Z celkového počtu 162 637 cizinců ze třetích zemí jich k 31. 8. 2020 bylo **93 165 výdělečně aktivních** (tj. 57,3 %), nejvíce se pak jednalo o **účel zaměstnání (52,3 %)**, následovalo **podnikání jako osoba samostatně výdělečně činná (4,2 %)** a **účast v právnické osobě (0,8 %)**.

S tím, jak roste podíl výdělečně aktivních cizinců ze třetích zemí, došlo opakovaně i v letošním roce k mírnému poklesu podílu pobytu **za účelem sloučení rodiny**, který naopak dříve narůstal. K 31. 8. 2020 tvořili cizinci ze třetích zemí pobývající zde za tímto účelem 23,3 %. **Za účelem studia** zde pobývalo 13,3 % cizinců ze třetích zemí, což je o půl procenta více, nežli v předchozím roce.

Nadále se zvyšuje celková zaměstnanost zahraničních pracovníků v České republice, po opakovaných vyšších nárůstech v letech 2017² a 2018³ se zaměstnanost v roce 2019 zvýšila o dalších 13,3 %. K 30. 6. 2020 tvořila zahraniční zaměstnanost celkem 602 513⁴ osob.

Co se týče genderového rozložení, tak muži převažují nad ženami, jejich podíl mírně stoupl (k 31. 8. 2020 byl poměr mužů a žen 54,9 % ku 45,1 %).

Mezi cizinci z třetích zemí lze sledovat proces stárnutí populace a navýšení **počtu cizinců v důchodovém věku**. K 31. 8. 2020 se jednalo o 28 885 osob. Z tohoto počtu zde pobývalo celkem **3 426** cizinců na základě povolení k přechodnému pobytu a **25 459** cizinců na základě povolení k trvalému pobytu.

¹ Zemí mimo Evropskou unii, Evropský hospodářský prostor a Švýcarsko.

² Meziroční nárůst o 27,4 %.

³ Meziroční nárůst o 30,7 %.

⁴ Jedná se o počty občanů EU/EHP a Švýcarska i občanů třetích zemí evidovaných na ÚP.

V roce 2019 bylo uděleno státní občanství České republiky celkem 2 973 cizincům⁵, z toho bylo 2 293 cizinců ze třetích zemí (tj. 77,1 %). Občanství České republiky získali především státní příslušníci Ukrajiny (1 003 osob), Ruska (574 osob), Slovenska (421 osob), Vietnamu (129 osob) a Běloruska (107 osob).

V posledních letech výrazně stoupají počty dětí, žáků a studentů z řad cizinců na **mateřských, základních, středních i vysokých školách**⁶. Pozitivním trendem pro integraci je vzestup počtu dětí-cizinců v mateřských školách, kterých bylo dle údajů MŠMT ve školním roce 2019/2020⁷ celkem 11 942. Na základní školy docházelo v tomtéž školním roce celkem 26 527 žáků-cizinců. Střední školy navštěvovalo 9 496 studentů-cizinců. Pokud se jedná o vyšší stupeň vzdělání, na vyšších odborných školách studovalo celkem 732 studentů-cizinců a na vysokých školách 44 442 studentů-cizinců.

Podíl cizinců z třetích zemí na čerpání sociálních dávek v České republice je standardně minimální, sumární podíl počtů vyplacených nepojistných sociálních dávek⁸ činil v prosinci 2019 pouze 1,38 % z celkového počtu sociálních dávek. Nejvyšší míra čerpání ze strany cizinců se projevuje u dávek státní sociální podpory, kde cizinci ze třetích zemí dosahují podílu 1,99 % z celkového počtu dávek.

2. CÍLOVÁ SKUPINA INTEGRACE

Primární cílovou skupinou integračních opatření v plném rozsahu jsou cizinci z třetích zemí, dlouhodobě legálně pobývající na území České republiky⁹. Řady integračních nástrojů (např. poskytování informací, sociální a právní poradenství, jazykové kurzy, či pomoc v tíživé životní situaci) mohou využívat rovněž občané Evropské unie a dále držitelé mezinárodní ochrany (nad rámec pro ně připravených služeb poskytovaných v rámci Státního integračního programu). Cílovou skupinou integrace nejsou žadatelé o mezinárodní ochranu¹⁰. Ve výjimečných případech pak mohou být součástí cílové skupiny i státní občané České republiky, kteří mají prokazatelně obdobné integrační potřeby jako výše zmínění cizinci. S ohledem na to, že integrace je oboustranným procesem, je cílovou skupinou integrace také majoritní společnost.

Integrační politika zaměřuje větší pozornost na integraci cizinců ve zranitelném či znevýhodněném postavení. V těchto případech se jedná zejména o ženy-cizinky, a to nejen

⁵ Dále bylo občanství uděleno v 48 případech narozeným dětem na území ČR či nezletilým dětem, jejichž jeden z rodičů je občan ČR a 1 488 cizinců získalo občanství prohlášením dle § 31 až § 36 zákona o státním občanství.

⁶ Podrobnější údaje lze nalézt ve Zprávě o situaci v oblasti migrace a integrace na území České republiky v roce 2019 dostupné na webových stránkách MV ČR.

⁷ Pro porovnání s předchozími lety - ve školním roce 2014/2015 MŠ navštěvovalo celkem 7 214 dětí-cizinců, ve 2013/2014 se jednalo o 6 037 dětí-cizinců.

⁸ Jedná se o dávky státní sociální podpory, dávky péčovské péče, dávky pomoci v hmotné nouzi, příspěvek na péči a dávky pro osoby se zdravotním postižením.

⁹ Specifická integrační opatření se zaměří i na informovanost cizinců již v předmigračním období v zemi původu.

¹⁰ Žadatelům o mezinárodní ochranu, kteří jsou ubytováni v přijímacích či pobytových střediscích, jsou poskytovány sociální a další služby včetně volnočasových aktivit, mezi které se řadí i kurz českého jazyka, podporující jejich bezkonfliktní soužití v těchto střediscích i s místním obyvatelstvem.

ženy ekonomicky aktivní, ale i ženy v domácnosti. Důraz je kladen zejména na opatření umožňující jejich účast na integračních aktivitách a snižování rizika jejich izolace za pomoci cílených informací a adresné nabídky integračních opatření, zejména výuky češtiny a orientace ve společnosti. Dále se jedná o děti a mládež, včetně druhé případně třetí generace mládeže z řad cizinců v ČR již usazených, či naturalizovaných. Zvýšená pozornost je věnována také rodinám cizinců vč. rodinných příslušníků a cizincům-seniorům s důrazem na jejich integraci a podporu.

3. PRIORITY INTEGRACE CIZINCŮ

Koncepce integrace cizinců – Ve vzájemném respektu stanovuje pět klíčových oblastí integrace cizinců, kterými jsou znalost českého jazyka, ekonomická a sociální soběstačnost, sociokulturní orientace ve společnosti, vztahy mezi komunitami a princip postupného nabývání práv cizinců v návaznosti na postupné získávání vyšších pobytových statusů na území České republiky.

Prioritou je i nadále posilování informovanosti cizinců i majority a prohlubování komunikace problematiky migrace a integrace ve vztahu k široké veřejnosti. Obsah jednotlivých oblastí integrace cizinců i nově stanovená integrační opatření jsou v souladu s aktualizovanou Koncepcí integrace cizinců – Ve vzájemném respektu.

a) Znalost českého jazyka

Neznalost jazyka země pobytu představuje jednu z nejvýznamnějších bariér integrace, jelikož cizinec není schopen porozumět sdělovaným informacím a samostatně komunikovat. Základní předpoklad úspěšné integrace tedy představuje znalost jazyka země pobytu. Dle aktualizované Koncepce integrace cizinců má úroveň znalosti českého jazyka přímý vliv na rozvoj sociálního i pracovního potenciálu cizinců, na intenzitu a kvalitu interakce mezi cizinci a majoritou i na rozšíření možností jejich integrace do majoritní společnosti.

U dětí-cizinců může mít nedostatečná znalost češtiny negativní dopad na jejich školní prospěch, s nímž úzce souvisejí také možnosti dalšího vzdělávání a následné uplatnění na trhu práce. Zvyšující se počet zejména dětí-cizinců již vyžaduje systémovou odpověď a v této oblasti nelze dopustit selhání, které by v krajním případě mohlo vést k budoucím bezpečnostním hrozbám a násobně vyšším nákladům nejen v oblasti integrace. MŠMT zpracovalo v roce 2020 návrh upraveného systému podpory integrace dětí-cizinců a žáků-cizinců v předškolním a základním vzdělávání, který bude fungovat od roku 2021. Tento systém zajistí flexibilnější a efektivnější jazykovou přípravu, při které zohlední individuální potřeby dětí a žáků-cizinců.

Integrační opatření je nutné zaměřit nejen na zajištění rovných příležitostí ve vzdělávání dětí-cizinců, resp. žáků MŠ, ZŠ a SŠ s odlišným mateřským jazykem, ale také na zvyšování odbornosti pedagogů pro vzdělávání dětí s odlišným mateřským jazykem a jejich interkulturních kompetencí.

Výuka českého jazyka žáků-cizinců je podporována prostřednictvím kurzů češtiny, doučování či mimoškolních integračních aktivit. Podporu v procesu přijímání a začleňování dětí a žáků-cizinců pak představují také služby tzv. adaptačních koordinátorů a tlumočnické

a překladatelské služby pro školy. Tyto služby jsou velmi pozitivně hodnoceny a zájem o ně narůstá.

Vytvoření vhodných podmínek pro bezproblémovou školní docházku rovněž závisí na zajištění informovanosti všech zapojených aktérů, kterými jsou ředitelé škol, pedagogové a rodiče žáků-cizinců. Rodičům je třeba zprostředkovat informace o školské soustavě v České republice vč. systému povinného předškolního vzdělávání a povinné školní docházky a o významu účasti dětí na mimoškolních aktivitách. Důležitá je také podpora spolupráce rodin se školou.

V rámci podpory výuky češtiny u dospělých cizinců je zajištěna široká nabídka kurzů českého jazyka pro různé stupně pokročilosti a různá profesní zaměření, včetně kurzů pro přípravu na zkoušku požadovanou k získání trvalého pobytu či občanství, dostupných ve všech regionech ČR. Kurzy budou i nadále ve všech krajích nabízeny regionálními Integrovanými centry, v rámci projektů nevládních neziskových organizací a jiných subjektů (např. škol, úřadů práce, obcí). Účast na výuce češtiny je umožňována také zranitelným skupinám, konkrétně ženám-cizinkám (resp. rodičům dětí-cizinců), kdy je doba konání kurzů přizpůsobena jejich možnostem a zároveň je zajištěna možnost hlídání jejich dětí.

Návrhy opatření - MŠMT (do 31. 12. 2021):

- zahájit fungování upraveného systému jazykové podpory dětí a žáků s nedostatečnou znalostí češtiny jako vyučovacího jazyka v povinném předškolním a základním vzdělávání;
- vyhodnocovat fungování upraveného systému jazykové podpory dětí a žáků s nedostatečnou znalostí češtiny jako vyučovacího jazyka v povinném předškolním a základním vzdělávání;
- podporovat informovanost dotčených subjektů o využívání stávajících možností podpory dětí a žáků s nedostatečnou znalostí češtiny jako vyučovacího jazyka;
- pokračovat (případně rozšiřovat) v realizaci služeb adaptačních koordinátorů pro všechny mateřské a základní školy v ČR, které tyto služby potřebují, dále pokračovat v poskytování překladatelských a tlumočnických služeb pro školy a školská poradenská zařízení;
- poskytovat i nadále podporu pedagogickým pracovníkům MŠ, ZŠ a SŠ vzdělávajícím děti/žáky cizince, a to formou vzdělávacích programů, poradenství, síťových aktivit, metodických a výukových materiálů, webového portálu (<http://cizinci.npicr.cz>) a Krajských center podpory NPI ČR:
 - realizovat a akreditovat vzdělávací programy pro ředitele škol a pedagogické pracovníky pracující s dětmi/žáky cizinci;
 - poskytovat vzdělávací e-learningový program určený pedagogům MŠ, ZŠ a SŠ, kteří ve své praxi vzdělávají děti/žáky cizince a vyučují češtinu jako druhý jazyk;
 - naplňovat webový portál <https://cizinci.npicr.cz/> informacemi ze všech oblastí vzdělávání dětí/žáků cizinců, včetně metodických materiálů pro další vzdělávání pedagogických pracovníků;
 - nabízet odbornou literaturu a metodiky, včetně ediční činnosti;
 - zprostředkovávat příklady dobré praxe formou ukázkových hodin s následným metodickým rozbohem ve školách;
 - poskytovat odborné poradenství v oblasti vzdělávání dětí/žáků cizinců prostřednictvím Krajských center podpory ve spolupráci s odbornými

pracovníky a zároveň síťovat všechny relevantní aktéry procesu integrace dětí/žáků cizinců v kraji;

- podporovat integraci cizinců prostřednictvím dotační výzvy „Dotační výzva na podporu aktivit integrace cizinců v regionálním školství“;
- realizovat opatření pro zavedení zkoušky z češtiny pro trvalý pobyt na území České republiky na úrovni A2;
- v rámci projektu APIV-A dokončit přípravu diagnostického nástroje pro zjišťování úrovně jazykových kompetencí žáků s odlišným mateřským jazykem a tvorbu metodických a výukových materiálů. Uskutečnit monitoring realizace pedagogické podpory dětem cizincům v předškolních zařízeních.¹¹

Návrhy dalších opatření (do 31. 12. 2021):

- prostřednictvím dotačních řízení a/nebo výzev v rámci fondů Evropské unie podpořit výuku češtiny pro dospělé cizince pro různé stupně pokročilosti, a to i nad úroveň A1 doposud požadovanou pro trvalý pobyt, která by cizincům umožnila aktivní zapojení do společenského života a uplatnění na trhu práce (MV, MPSV, Generální ředitelství Úřadu práce ČR – GRŮP);
- v rámci 18 regionálních Center na podporu integrace cizinců (dále Integrovaných center), projektů obcí na podporu integrace cizinců i nestátních neziskových organizací (dále NNO) poskytujících kurzy češtiny pro dospělé cizince reflektovat specifické potřeby účastníků kurzů a umožňovat účast na kurzech ČJ také ženám-cizinkám tím, že bude přizpůsobena doba konání kurzů a zajištěna možnost hlídání dětí (MV, MPSV).

b) Ekonomická soběstačnost

Další klíčovou oblastí integračních opatření je podpora ekonomické soběstačnosti cizinců, která je založena na posílení nástrojů usnadňujících přístup cizinců na trh práce, napomáhá rozvoji jejich schopnosti na trhu práce setrvat a posiluje zajištění ochrany cizinců před diskriminací. Cílem je, aby cizinci sami zvládli zabezpečovat své životní potřeby prostřednictvím vlastních příjmů ze zaměstnání či podnikání a nebyli odkázáni na pomoc státu. Jedním ze základních předpokladů ekonomické soběstačnosti a nezávislosti cizinců je jejich dostatečná informovanost o jejich právech, povinnostech a podmínkách života v České republice.

Návrhy opatření – MPSV (do 31. 12. 2021):

- zvyšovat informovanost zaměstnavatelů o podmínkách zaměstnávání cizinců, různých druzích pobytu a zvyšovat informovanost cizinců o procedurách legálního zaměstnávání;
- zajišťovat poskytování aktuálních, cizincům srozumitelných a snadno dostupných informací z oblasti zaměstnanosti, nezaměstnanosti, sociálního zabezpečení, dávek státní sociální podpory, pomoci v hmotné nouzi, dávek pro osoby se zdravotním postižením, sociálních služeb, sociální práce a sociálního bydlení a problematiky nezletilých bez doprovodu prostřednictvím nejrůznějších informačních kanálů a v co nejširším spektru jazykových verzí;

¹¹ Nástroj pro zjišťování jazykové úrovně žáků-cizinců je výstupem klíčové aktivity č. 4 IPs APIV A, která je dle aktuálního harmonogramu plánována až do konce realizace projektu v dubnu 2022. S ohledem na průběžné naplňování výstupu je možné, že k dokončení opatření dojde až v roce 2022.

- zvyšovat informovanost cizinců o možnostech ochrany před diskriminací, zejm. v období těhotenství a raného rodičovství a dalších právech souvisejících s postavením na trhu práce;
- provozovat a pravidelně aktualizovat informace týkající se zaměstnávání cizinců na Portálu MPSV v sekci zahraniční zaměstnanost¹²;
- v rámci interní Pracovní skupiny pro integraci cizinců pravidelně jednat o aktuálních tématech z oblasti gesce MPSV;
- z dotací ze státního rozpočtu na sociální služby podporovat sociální služby, jejichž cílovou skupinou jsou také cizinci, zaměřené na odborné sociální a terénní poradenství, sociální rehabilitaci, terénní sociální práci (streetwork), vzdělávání sociálních pracovníků a dalších subjektů, aktivizační služby a azylové domy;
- nadále pokračovat v prevenci pracovního vykořisťování a ochraně před diskriminací cizinců na trhu práce (včetně vícečetné diskriminace) a zohledňovat specifické potřeby žen a mužů ve vztahu k prevenci pracovního vykořisťování;
- v rámci Operačního programu Zaměstnanost (OPZ) v oblasti sociálního začleňování a v souladu s naplňováním úkolů uvedených v Koncepci integrace cizinců budou v roce 2021 realizovány a podpořeny aktivity v rámci již probíhajících a realizovaných projektů, které směřují k naplňování podpory integrace cizinců. Podpora se týká aktivit zaměřených na oblast legální migrace. Jedná se především o cizince z třetích zemí, tj. mimo země EU/EHP a Švýcarska, případně i o občany EU/EHP a Švýcarska, kteří dlouhodobě legálně pobývají na území ČR, případně i o držitele mezinárodní ochrany (azylanti a osoby požívající doplňkové ochrany).

Vzhledem k pokroku OPZ (2014-2020) nebudou v jeho rámci v roce 2021 vyhlašovány další výzvy s aktivitou na podporu cizinců. Podpora zaměřená na cílovou skupinu migranti bude zahrnuta do nového operačního programu. Zaměření podporovaných aktivit:

- o podpora terénní sociální práce (streetwork), právního poradenství;
- o výuka češtiny nad úroveň A1, která by cizincům umožnila aktivní uplatnění ve společnosti a na trhu práce;
- o podpora aktivit zaměřených na seznamování cizinců s právy a povinnostmi obyvatel ČR a s možností aktivní participace na veřejném životě, zejména na lokální úrovni (podpora občanské gramotnosti a plné orientace cizinců ve společnosti);
- o podpora obcí v oblasti integrace cizinců na lokální úrovni (týká se obcí s významným počtem cizinců, podpora při vytváření integrační strategie) a podpora komunitní sociální práce a komunitních center;
- o podpora služeb interkulturních pracovníků, komunitních tlumočnicků, k usnadnění a zkvalitnění komunikace mezi cizinci, institucemi a veřejností.

Návrhy dalších opatření (do 31. 12. 2021):

- prostřednictvím dotačních řízení a/nebo výzev v rámci fondů EU podpořit projekty zaměřené na aktivní vyhledávání a oslovování cizinců pomocí terénní sociální práce (streetwork) a na vzdělávání streetworkerů (MPSV, MV);
- prostřednictvím dotačních řízení a/nebo výzev v rámci fondů EU průběžně monitorovat vývoj situace a postavení cizinců v jednotlivých regionech a lokalitách

¹² <https://www.mpsv.cz/web/cz/zahranicni-zamestnanost>

s cílem efektivně řešit vznikající problémy a na zjištěné problémy bezprostředně reagovat (MPSV, MV);

- věnovat pozornost zlepšování podmínek pro živnostenské podnikání pro všechny podnikatele bez rozdílu (MPO);
- zajistit informovanost pracovníků živnostenských úřadů o způsobu řešení záležitostí všech subjektů hodlajících provozovat živnost, tedy i cizinců (MPO).

c) Orientace cizince ve společnosti

Dobrá znalost sociokulturního prostředí cizinci značně usnadní život v nové zemi jeho pobytu. Jednu ze základních priorit integračních opatření proto i nadále představuje posilování informovanost cizinců v oblasti problematiky legálních pobytů, výdělečné činnosti či možnostech vzdělání. Cizinci jsou seznamováni s českými realitami a dostávají informace o organizacích, které jim v případě potřeby mohou poskytnout podporu a pomoc. Klíčovou roli v zajištění služeb cizincům mají vedle jednotlivých resortů zejména regionální Integrační centra a nestátní neziskové organizace.

V rámci jednotlivých opatření je standardně zvýšená pozornost věnována zranitelným skupinám, a to zejména aktivitám na podporu integrace cizinců-seniorů a žen-cizinek. Budou podporovány kurzy i další aktivity zaměřené na jejich specifické potřeby. V rámci prevence společenské izolace uvedených zranitelných skupin bude podporována i jejich motivace k zapojení do akcí místních komunit.

Podpora orientace cizince ve společnosti je rozdělena do několika fází:

- předodjezdové informace: předávání základních informací o podmínkách pobytu cizinců v České republice a upozornění na případná rizika spojená s nedodržováním zákonů;
- adaptačně-integrační kurzy: od 1. 1. 2021 bude pro vybrané kategorie nově příchozích cizinců zavedena povinnost adaptačně-integrační kurz v některém z regionálních Center na podporu integrace cizinců absolvovat, jedná se o kurzy pro nově příchozí cizince, tlumočené do jim srozumitelných jazyků; informace o právech a povinnostech cizinců, místních poměrech a zvyklostech a základních hodnotách České republiky i Evropské unie, seznámení s právním řádem, systémem institucí a úřadů, s historií a politickým uspořádáním státu, kulturními odlišnostmi, možnosti řešení problémů a potřeb cizinců. Především však cizinci získají informace o zásadních ověřených zdrojích informací a organizacích poskytujících podporu v rámci integrace;
- kurzy pro cizince s dlouhodobým či trvalým pobytem: jde především o kurzy socio-kulturní orientace; informace z různých oblastí života, poskytované v češtině, případně i jako součást výuky českého jazyka, vč. odkazů na zdroje příslušných informací.

Návrhy opatření:

Pro předmigrační přípravu cizinců - MV a MZV (do 31. 12. 2021):

- nadále poskytovat cizincům v předmigračním období v zemi původu poradenství a informace v rozsahu své působnosti a v ostatních případech zprostředkovat kontakt na příslušné orgány a instituce (MZV ve spolupráci s MV);
- zajistit aktualizaci informačních materiálů „Příští zastávka – ČR“ pro předmigrační přípravu cizinců (MV);

- zajistit, aby informační materiály pro předmigrační přípravu cizinců v příslušných jazykových verzích byly cizincům dostupné v elektronické podobě (MZV ve spolupráci s MV);
- při jednání se zahraničními partnery a veřejností prezentovat integrační aktivity a programy, které jsou cizincům poskytovány v České republice (MV, MZV).

Pro nově příchozí cizince - MV (do 31. 12. 2021):

- prostřednictvím dotačních řízení podpořit metodiku adaptačně-integračních kurzů a zajištění propagace těchto kurzů;
- prostřednictvím dotačních řízení podpořit průběžnou aktualizaci systému odborné přípravy a vzdělávání lektorů a tlumočnicků adaptačně-integračních kurzů;
- prostřednictvím dotačních řízení zajistit provoz webové stránky pro adaptačně-integrační kurzy a vedení databáze lektorů a tlumočnicků;
- prostřednictvím dotačních řízení zajistit aktualizaci, překlady do dalších jazyků dle aktuální potřeby, aktualizaci a dostupnost elektronické verze informační publikace, která je součástí adaptačně-integračních kurzů;
- zajistit platební a rezervační systém pro adaptačně-integrační kurzy;
- zajistit dotace pro organizaci povinných adaptačně-integračních kurzů.

Pro cizince pobývající na území České republiky (do 31. 12. 2021):

- prostřednictvím dotačních řízení aktualizovat a prezentovat instruktážní video a elektronicky dostupný leták „Jak na to“ (v 8 jazykových verzích) objasňující procedury a postupy při vyřizování pobytových záležitostí (MV);
- prostřednictvím dotačních řízení a/nebo výzev v rámci fondů Evropské unie podporovat poskytování asistence cizincům při vyřizování pobytových náležitostí, s důrazem na kvalitu služeb a kvalifikaci osob, které asistenci a tlumočení poskytují (MV, MPSV);
- prostřednictvím dotačních řízení a/nebo výzev v rámci fondů Evropské unie aktivně podporovat využívání služeb komunitních tlumočnicků a/nebo interkulturních pracovníků při vyřizování záležitostí cizinců (MV, MPSV);
- prostřednictvím dotačních řízení a/nebo výzev v rámci fondů Evropské unie podpořit projekty na kurzy a semináře sociokulturní orientace; zvláštní pozornost věnovat tématům a životním situacím týkajícím se žen-cizinek všech věkových kategorií a cizinců-seniorů (např. ochrana před diskriminací, domácím násilím aj.) (MV, MPSV);
- provozovat a průběžně aktualizovat obsah webové stránky www.cizinci.cz a www.pracevceskerepublice.cz tak, aby stránky sloužily jako zdroj aktuálních a ucelených informací o integraci cizinců (MPSV).

d) Rozvíjení vzájemných vztahů mezi komunitami

V zájmu zajištění harmonického soužití a prevence vzniku napětí mezi cizinci a majoritou je třeba podporovat vzájemnou komunikaci a aktivity propojující cizince a majoritní společnost.

V zájmu podpory tolerance, eliminace xenofobie a rasismu a dalších negativních jevů je nutné zajistit komunikaci mezi cizinci a majoritní společností, podporovat vytváření a rozvíjení společenských sítí, mezikulturního a mezináboženského dialogu. Rozvíjení vzájemných vztahů a porozumění mezi cizinci a většinovou společností může být

zkomplikováno vysokou koncentrací zahraničních pracovníků v některých průmyslových zónách, což představuje významnou komplikaci pro zajištění vhodných integračních opatření. Je tak potřeba těmto oblastem věnovat zvýšenou pozornost.¹³

Integrace je oboustranným procesem, jehož hlavním předpokladem je vůle a pochopení vzájemného přínosu u obou stran. Je proto potřeba motivovat cizince k aktivnímu zapojení do společnosti a umožnit jim iniciativně se podílet na realizaci integračních aktivit. Důraz je kladen zejména na jednotlivce, na jeho úsilí a odpovědnost směřující k jeho samostatnosti, nezávislosti a začlenění do společnosti.

Integrace úzce souvisí nejen s budováním povědomí o principech a hodnotách přijímající společnosti, ale i země původu, čímž se brání odcizení se hodnotám obou společností.

Návrhy opatření (do 31. 12. 2021):

- prostřednictvím dotačních řízení a/nebo výzev v rámci fondů Evropské unie podporovat rozvoj lokálního komunitního soužití prostřednictvím společných aktivit místních obyvatel z řad cizinců i majority, zapojování cizinců do aktivit majority i účast většinové společnosti na akcích pořádaných cizinci (MV);
- prostřednictvím dotačních řízení a/nebo výzev v rámci fondů Evropské unie podporovat integrační aktivity založené na vlastní iniciativě cizinců (MV, MPSV);
- prostřednictvím dotačních řízení a/nebo výzev v rámci fondů Evropské unie podpořit aktivní zapojení žen-cizinek všech věkových kategorií do integračních procesů prostřednictvím podpory pořádání formálních i neformálních aktivit se zaměřením na jejich oblasti zájmu (MV, MPSV);
- prostřednictvím dotačních řízení podpořit seniorské a pro-seniorské organizace zaměřené na aktivity ve prospěch všech seniorů včetně cizinců se zohledněním specifického postavení seniorů a seniorek (MPSV¹⁴);
- podporovat kulturní, osvětové či další akce organizované majoritní společností nebo cizinci s cílem sdílení informací o kultuře a poměrech v zemi původu cizinců a o podmínkách jejich existence v České republice a vytvářet tak předpoklady pro vzájemné poznávání, setkávání a rozvoj nekonfliktních vztahů mezi komunitami (MK, MŠMT, MV);
- zajišťovat provoz a rozvoj webového portálu www.mezikulturnialog.cz jako otevřené platformy zaměřené na téma mezikulturního dialogu (MK);

¹³ Vznikla Pracovní skupina pro řešení problémů spojených se zaměstnáváním cizinců, která monitoruje vývoj a realizovaná opatření v těchto lokalitách. Pracovní skupina je složená ze zástupců několika resortů, Policie ČR, samospráv, kontrolních orgánů, zástupců zaměstnanců i zaměstnavatelů. Situace je řešena např. usnesením vlády č. 162 ze dne 27. 2. 2017, usnesením vlády č. 388 ze dne 22. 5. 2017, usnesení vlády č. 469 ze dne 21. 6. 2017, byla vytvořena a aktualizována „Metodická příručka pro města a obce sousedící s průmyslovými zónami“, MV uzavřelo Memoranda o spolupráci s Plzeňským a Královéhradeckým krajem. Situace hlavní cílové skupiny KIC v těchto zónách je řešena především v rámci Integračních center, projekty obcí a NNO.

¹⁴ MPSV v rámci národního dotačního programu „Podpora veřejně účelných aktivit seniorských a pro-seniorských organizací s celostátní působností“ podporuje seniorské a pro-seniorské organizace zaměřené na aktivity ve prospěch seniorů (včetně cizinců) a rovněž vyhlašuje dotační program na podporu samosprávy v oblasti stárnutí, ze kterého mohou být podpořeni rovněž cizinci-senioři.

- prostřednictvím dotačních řízení a/nebo výzev v rámci fondů Evropské unie průběžně podporovat realistickou a vyváženou mediální prezentaci postavení cizinců v České republice a komunikaci tématu integrace k veřejnosti (MV);
- využívat dle potřeby služeb interkulturních pracovníků, komunitních tlumočnicků a asistentů/spolupracovníků pedagoga z řad cizinců k usnadnění a zkvalitnění komunikace mezi cizinci, institucemi i veřejností, propagovat možnost a přínos využití této služby v rámci resortu (MK, MPSV, ÚP ČR, orgány inspekce práce, MV, MPO, MŠMT, MZ);
- zajistit zapojení kulturních institucí do procesu integrace cizinců a podpořit projekty těchto institucí (např. knihoven, muzeí, galerií, kulturních domů ad.), které přispívají k vzájemnému poznávání české společnosti a příslušníků jiných kultur i k větší účasti cizinců na místních kulturních aktivitách (MK, MV);
- prostřednictvím dotačních řízení či dalších zdrojů podporovat výzkumy zaměřené např. na analýzu života jednotlivých komunit, vztahy mezi cizinci a majoritou, vzájemné vztahy mezi komunitami cizinců, sídelní segregaci, postavení žen-migrantek ve společnosti, fenoménu stárnutí populace cizinců a postavení specifické skupiny cizinců-seniorů ve společnosti, bariéry integrace či tvorbu indikátorů integrace (MV).

e) **Postupné nabývání práv v závislosti na délce pobytu**

Cizinci, kteří chtějí dlouhodobě či trvale pobývat na území České republiky se musí pohybovat v jasném právním rámci, který jim umožňuje postupné nabývání práv. Získání trvalého pobytu, který představuje nejvyšší pobytový status, s sebou nese rovněž i nabytí sociálních práv v plném rozsahu, včetně přístupu do veřejného zdravotního pojištění. Získání státního občanství, které cizinci mohou získat, aniž by se museli vzdát svého původního občanství, jim přináší i veškerá politická práva a povinnosti občana České republiky. Možnost postupného přiznávání práv pro cizince tedy představuje silný motivační faktor k jejich integraci do společnosti.

4. INTEGRACE NA LOKÁLNÍ A REGIONÁLNÍ ÚROVNI

Integrace reálně probíhá v přímém soužití cizinců s majoritní společností, tedy v místě pobytu, zaměstnání, podnikání či studia cizinců. Kvalita vztahů a četnost setkávání mezi cizinci a obyvateli obce či kraje je klíčovým faktorem integrace. Z toho důvodu je velmi důležitá mimo jiné i podpora občanské společnosti na regionální i lokální úrovni.

Důležitým nástrojem integrace na **lokální úrovni** jsou projekty obcí na podporu integrace cizinců. Cílem těchto projektů je poskytnout samosprávám obcí impuls a podporu k vytvoření vlastní integrační strategie. Obce mohou prostřednictvím financí ze státních dotací realizovat aktivity podporující integraci cizinců na místní úrovni. Jedná se o komplexní integrační projekty aplikované na základě analýzy situace v daném místě a realizované samosprávou v nezbytné součinnosti s cizinci a s dalšími aktéry integrace v obci (např. Integračními centry, NNO, školami, mateřskými a rodičovskými centry nebo kluby). Projekty mohou být zaměřené i na zranitelné skupiny cizinců, např. ženy-cizinky či cizince-seniory.

I nadále bude pokračovat propagace projektů obcí prostřednictvím prezentace příkladů dobré praxe a sdílení dosavadních zkušeností. Úsilí bude věnováno také na rozšíření realizace těchto projektů i na další obce.

Klíčovým nástrojem podpory integrace cizinců **na úrovni krajů** je síť osmnácti Integračních center, která působí v každém kraji. Centra jsou středisky integračních aktivit v regionu, zaměřují se jak na cizince, tak na majoritu či orgány veřejné správy. Poskytují široké spektrum integračních služeb (např. kurzy češtiny, sociální a právní poradenství, socio-kulturní kurzy apod.), včetně realizace aktivit cizinců, podporu komunikace a vzájemného poznávání mezi cizinci a majoritou. Centra využívají jak regionálních platforem integrace cizinců, tak dvoustranných jednání k zajištění koordinace a synergie aktérů integrace v příslušných regionech napříč organizacemi a institucemi (zejména krajské a obecní úřady, cizinecká, státní a městská policie, úřady práce, zaměstnavatelé, neziskové organizace atd.).

Dlouhodobá udržitelnost čtrnácti Integračních center provozovaných Správou uprchlických zařízení je zajištěna jejich převedením do financování ze státního rozpočtu, ke kterému došlo 1. 7. 2020. Od tohoto okamžiku mohou využívat služeb Integračních center i občané Evropské unie.

Zbýlá čtyři Integrační centra budou i nadále financována prostřednictvím Azylového, migračního a integračního fondu a příspěvkem ze státního rozpočtu. Občané Evropské unie budou moci využívat jejich služeb od 1. 1. 2021.

Návrhy opatření – MV (do 31. 12. 2021):

- prostřednictvím dotačních řízení a/nebo výzev v rámci fondů Evropské unie podporovat činnost a rozvoj vybraných regionálních Integračních center a provázanost jejich činnosti s dalšími organizacemi včetně nestátních neziskových organizací, organizací cizinců a dalších institucí a organizací v regionu;
- prostřednictvím dotačních řízení nadále podporovat projekty obcí na podporu integrace cizinců na lokální úrovni;
- prostřednictvím dotačních řízení podpořit v rámci projektů na lokální úrovni aktivity zaměřené také na zranitelné skupiny cizinců s cílem jejich aktivizace, zvýšení účasti na integračních aktivitách a prevence sociální izolace; pozornost bude věnována zejména ženám a seniorům z řad cizinců i majority se zohledněním specifického postavení seniorů a senierek;
- prostřednictvím dotačních řízení a/nebo výzev v rámci fondů Evropské unie podporovat činnost a rozvoj NNO zabývajících se integrací cizinců na regionální a lokální úrovni, včetně podpory integračních aktivit a rozvoje organizací cizinců.

5. DALŠÍ OPATŘENÍ K PODPOŘE INTEGRACE CIZINCŮ

a) Přístup cizinců ke zdravotní péči

Ministerstvo vnitra ve spolupráci s ministerstvem zdravotnictví připravily novelu (jež je součástí návrhu zákona, kterým se mění zákon č. 325/1999 Sb., o azylu, ve znění pozdějších předpisů, zákon č. 326/1999 Sb., o pobytu cizinců na území České republiky a o změně některých zákonů, ve znění pozdějších předpisů, a další související zákony), která

rozšíří osobní rozsah veřejného zdravotního pojištění o novorozené děti matek, pobývajících na území ČR na základě povolení k dlouhodobému pobytu. Pojištění novorozenců po dobu prvních dvou měsíců jejich života odstraní zásadní nedostatky spojené s nemožností pojistit tyto děti okamžikem porodu, což mohlo mít za následek horší přístup k porodní a poporodní péči, případně neúměrnou finanční zátěž především matek-cizinek.

V téže novele je zahrnuto opatření, díky němuž budou děti narozené cizincům s trvalým pobytem pojištěny po prvních šedesát dní přímo ze zákona. Do této lhůty jsou jejich rodiče (stejně jako nyní) povinni podat žádost o trvalý pobyt, což pojištění dětí dále prodlužuje.

Ministerstvo zdravotnictví nad rámec výše uvedeného připravuje analýzu současné situace týkající se pojištění cizinců, která bude základem pro další diskusi o případných úpravách komerčního či veřejného zdravotního pojištění.

b) Participace cizinců na veřejném životě

Předpokladem úspěšné integrace je pocit sounáležitosti se společností, ve které cizinci žijí. Dlouhodobým cílem integrační politiky je proto aktivní podpora zapojení cizinců do veřejného života tak, aby se mohli cítit jeho součástí a pociťovali spoluodpovědnost za dění v komunitě. V zájmu toho je nutné seznamovat cizince s rolí občanské společnosti a motivovat je k účasti na rozhodování o věcech veřejných na místní úrovni. Cizinci mají možnost podílet se na tvorbě veřejné politiky zejména prostřednictvím zapojení do poradních orgánů (platform) krajských rad i municipalit a tudíž spoluvytvářet plány komunitního rozvoje, integrační strategie atd.

Cizinci by měli být informováni o politickém systému, institucích, demokratických zásadách právního systému aj. a o možnostech jejich využívání a aktivní participace v jejich rámci. Cílem je podpořit občanskou gramotnost a plnou orientaci cizinců ve společnosti a tím zvýšit jejich zájem a motivaci aktivně se zapojit do místního dění.

Návrhy opatření (do 31. 12. 2021):

- prostřednictvím státních dotačních programů a podpory činnosti regionálních Integračních center motivovat kraje a obce k přizvání cizinců do procesu tvorby veřejné politiky prostřednictvím jejich zapojení do poradních orgánů, tvorby komunitních plánů a vlastních integračních politik (MV);
- prostřednictvím dotačních řízení a/nebo výzev v rámci fondů Evropské unie průběžně podporovat projekty zaměřené na informovanost cizinců o možnostech aktivní participace na veřejném životě (MV, MPSV).

c) Informovanost cizinců i majority

Hlavním úkolem politiky integrace cizinců je neustále informovat jak cizince, tak i majoritní společnost o činnosti státu i organizací směřujících k podpoře integrace a o nabídce bezplatných integračních služeb, stejně jako objasňovat význam integrace pro budování harmonického soužití s cizinci. Tyto informace musí reflektovat konkrétní potřeby cizinců, musí být adresné, srozumitelné a využitelné. Významným aktérem v posilování informovanosti cizinců i majority jsou zejména regionální Integrační centra a NNO.

Zdroje informací, kterými jsou například publikace, letáky, webové stránky aj. budou i nadále průběžně aktualizovány a překládány do jazyků srozumitelných cizincům. Informace budou šířeny také prostřednictvím periodik, časopisů, bulletinů či médií vydávaných nebo provozovaných cizinci, lokálních médií, webových stránek organizací cizinců, škol a dalších institucí. Podporováno bude i šíření informací prostřednictvím sociálních sítí.

Návrhy opatření (do 31. 12. 2021):

- prostřednictvím dotačních řízení a/nebo výzev v rámci fondů Evropské unie průběžně podporovat zvyšování informovanosti cizinců i dalších aktérů v procesu integrace, včetně majoritní společnosti (MV);
- provozovat a průběžně aktualizovat obsah webové stránky www.cizinci.cz tak, aby stránky sloužily jako zdroj aktuálních a ucelených informací o integraci cizinců zejména pro odborníky, ovšem srozumitelných i široké veřejnosti (MPSV ve spolupráci s MV);
- provozovat a průběžně aktualizovat obsah webové stránky www.pracevceskerekpublice.cz (MPSV);
- aktualizovat portál MV www.imigracniportal.cz (MV);
- zajišťovat přístup cizinců k informacím v rámci veřejné správy, průběžně aktualizovat informační materiály, včetně jejich překladů do jazyků cizincům srozumitelných (MMR, MPO, MPSV, MŠMT, MV, MZ, MZV);
- informace pro cizince publikovat tiskem a/nebo je zveřejňovat na webových stránkách tak, aby byly přehledné, snadno přístupné a zveřejňované v jazycích srozumitelných cizincům (MK, MMR, MPO, MPSV, MŠMT, MV, MZ, MZV);
- prostřednictvím dotačních řízení a/nebo výzev v rámci fondů Evropské unie podporovat diversifikaci nástrojů pro předávání informací s využíváním sociálních sítí, mobilních aplikací, internetu, virálních videí v jazycích cizinců, lokálních periodik i periodik cizinců atd. (MK, MMR, MPO, MPSV, MŠMT, MV, MZ, MZV);
- neodkladně zveřejňovat informace týkající se cizinců, které vyplynou z legislativních změn (MK, MMR, MPO, MPSV, MŠMT, MV, MZ, MZV).

d) Komunikace

Další prioritou integračních opatření je prohlubování komunikace s širokou veřejností, s občany i cizinci, o problematice migrace a integrace, o cílené a kvalitní práci odváděné v oblasti integrace a o jejích výsledcích. Je velmi důležité zprostředkovávat objektivní informace o cizincích veřejnosti a předcházet tak negativním předsudkům a nenávislým projevům vůči cizincům. Komunikace bude zaměřena i na význam integrace pro osobní život a prosperitu cizinců a přínos i nezbytnost vzájemných kontaktů majority a cizinců.

Návrhy opatření (do 31. 12. 2021):

- naplňovat Komunikační strategii ČR¹⁵ zaměřenou na téma integrace, včetně informační kampaně zaměřené na laickou i odbornou veřejnost (MV, Úřad vlády, MŠMT, MPSV, MPO);

¹⁵ Komunikační strategie České republiky k migraci byla přijata na základě usnesení vlády ČR ze dne 12. října 2015 č. 824 o změně usnesení vlády ze dne 29. července 2015 č. 621, o Strategii migrační politiky České republiky a o Komunikační strategii České republiky k migraci.

- informovat veřejnost o státem realizovaných integračních opatřeních a aktivitách na podporu integrace cizinců i o výsledcích těchto opatření (MV, MPSV, MŠMT, MPO, MK, MZ, MZV);
- provozovat speciální webové stránky o migraci a integraci (MV, MPSV);
- zpracovávat a na webových stránkách zveřejňovat přehledy migračních aktualit s cílem budovat povědomí o situaci a nových trendech v oblasti migrace a integrace v zahraničí (MV);
- zprostředkovávat objektivní informace o cizincích a předcházet tak negativním stereotypům a dezinformacím o cizincích (MV, Úřad vlády).

e) Prohlubování odborných kompetencí

Návrhy opatření (do 31. 12. 2021):

- zajišťovat vzdělávací semináře na téma integrace cizinců pro pracovníky regionálních Integračních center, partnerských organizací Center, samospráv a nevládních neziskových organizací poskytujících cizincům asistenci a sociálně-právní poradenství (MV);
- zajistit zvyšování informovanosti a interkulturních a sociokulturních kompetencí pracovníků jednotlivých resortů a dalších subjektů pracujících s cizinci, včetně jejich přípravy na působení v přímém kontaktu s cizinci/v komunitách cizinců. Tento úkol se týká všech resortů zapojených do realizace Koncepce integrace cizinců, zejména pak těchto oblastí:
 - o oblast školství: vzdělávání pedagogických pracovníků pro výuku dětí-cizinců a žáků-cizinců s odlišným mateřským jazykem i práci s nimi (MŠMT);
 - o oblast sociální práce a služeb: systematicky zajišťovat vzdělávání příslušných zaměstnanců Úřadu práce ČR (dále ÚP) - tj. zejména v oblastech zaměstnanosti, nezaměstnanosti, sociálního zabezpečení - a příslušných zaměstnanců Orgánu sociálně-právní ochrany dětí (OSPOD) pro přímý kontakt s cizinci (MPSV, GŘ ÚP);
 - o oblast kultury: vzdělávání pracovníků kulturních institucí, kteří jsou při své práci v kontaktu s cizinci, v tématech souvisejících s integrací cizinců k posílení mezikulturních kompetencí a k poskytování interkulturních služeb (MK);
 - o oblast zaměstnanosti: zvyšování informovanosti a interkulturních i sociokulturních kompetencí příslušných pracovníků (MPSV, GŘ ÚP);
 - o oblast pobytu cizinců: zvyšování informovanosti a interkulturních kompetencí příslušných pracovníků (MV, Policie ČR).

f) Sociálně-právní ochrana dětí

Návrhy opatření (do 31. 12. 2021):

- v případě potřeby se účastnit meziresortního jednání se zástupci Úřadu pro mezinárodněprávní ochranu dětí, MŠMT, MV, MZ (MPSV);
- v případě potřeby aktualizovat metodické informace a doporučení k problematice nezletilých cizinců bez doprovodu (MPSV);
- realizovat vzdělávací semináře určené pracovníkům zařízení pro děti vyžadující okamžitou pomoc, týkající se problematiky nezletilých cizinců bez doprovodu (MPSV);
- metodicky vést Úřad pro mezinárodně právní ochranu dětí, který zajišťuje sociálně-právní ochranu ve vztahu k cizině, tedy v případech s přeshraničním prvkem (MPSV);

- monitoring počtu případů nezletilých cizinců bez doprovodu, zaznamenaných orgány sociálně-právní ochrany dětí (MPSV);

6. STATISTIKA

Hlavním cílem tvorby statistik je zajistit kontinuální přehledy kvalitních údajů, které slouží nejen pro potřeby státní správy, ale i mezinárodních institucí a široké veřejnosti. Při vytváření statistik bude mj. kladen důraz také na genderovou segregaci získaných dat.

Návrhy opatření (do 31. 12. 2021):

- zpracovat aktualizovanou publikaci Cizinci v České republice, která bude obsahovat statistická data týkající se jednotlivých oblastí života cizinců na území České republiky v roce 2020 (Český statistický úřad);
- sbírat a průběžně publikovat relevantní statistické údaje týkající se cizinců na území České republiky (Český statistický úřad, MV, MPSV, MŠMT, MPO, MZ).

7. KOORDINACE

Koordinací realizace Koncepce integrace cizinců je pověřeno Ministerstvo vnitra České republiky. Za realizaci politiky integrace je pak odpovědné každé z ministerstev v rozsahu své gesce.

Úkolem jednotlivých resortů je předložit návrhy svých záměrů a úkolů k realizaci integrační politiky do Koncepce integrace cizinců resp. Postupu při realizaci Koncepce na následující rok. Resorty by měly přistupovat k realizaci politiky integrace odpovědně a aktivně, systematicky sledovat a analyzovat vývoj a změny situace na poli integrace cizinců v rámci odpovědnosti resortu a reagovat na to zaváděním příslušných opatření.

Každé z příslušných ministerstev řeší problematiku integrace v rámci své resortní koncepce. Ministr příslušného resortu jmenuje resortního koordinátora integrace cizinců na úrovni pracovníka s potřebnými rozhodovacími pravomocemi.

Návrhy opatření (do 31. 12. 2021):

- neodkladně informovat Ministerstvo vnitra ČR jako koordinátora integrační politiky:
 - o v případě jmenování nového resortního koordinátora integrace (MF, MK, MPSV, MŠMT, MMR, MPO, MZ, MZV);
 - o vyhlášení dotačních výběrových řízení na projekty vztahující se k integraci cizinců (MK, MPSV, MŠMT);
 - o vydání nebo aktualizaci informačních materiálů vztahujících se k integraci cizinců (MK, MPSV, MŠMT, MMR, MPO, MZ, MZV);
- svolávat meziresortní poradu v rámci grémia zástupců resortů zapojených do realizace Koncepce integrace cizinců na úrovni ředitelů nejméně jedenkrát ročně a v případě potřeby vést bilaterální jednání (MV ve spolupráci s resorty);
- pořádat informativně diskusní setkání se zástupci krajů a obcí, vysokých škol, občanského sektoru atd. k podpoře vzájemné informovanosti, a to zejména v návaznosti na legislativní změny; v případě potřeby iniciovat také bilaterální jednání (MV);

- vzhledem k požadavku efektivit a hospodárnosti vynaložených prostředků prohloubit obsahovou i finanční kontrolu poskytovaných dotací (MV, MPSV, MŠMT);
- konzultovat přípravu Koncepce integrace cizinců s odbornou veřejností (MV).

8. FINANCOVÁNÍ INTEGRACE CIZINCŮ

Pro rok 2021 byla v rámci státního rozpočtu České republiky na podporu integrace cizinců rezervována částka 54 290 290 Kč. Vyčleněné finanční prostředky budou použity na realizaci opatření podporujících integraci cizinců v České republice. Část finančních prostředků (Kč) bude převedena z rozpočtové kapitoly Ministerstva vnitra ve prospěch jiných resortů dle níže uvedeného rozdělení.

Rozdělení finančních prostředků na jednotlivé resorty v roce 2021:

a) Ministerstvo vnitra	41 814 290 Kč
b) Ministerstvo kultury	526 000 Kč
c) Ministerstvo práce a sociálních věcí ¹⁶	nenárokuje žádné prostředky
d) Ministerstvo pro místní rozvoj	nenárokuje žádné prostředky
e) Ministerstvo školství, mládeže a tělovýchovy	11 700 000 Kč
f) Český statistický úřad	250 000 Kč
g) Ministerstvo zahraničních věcí	nenárokuje žádné prostředky
h) Ministerstvo zdravotnictví	nenárokuje žádné prostředky
i) Ministerstvo průmyslu a obchodu	nenárokuje žádné prostředky

Poznámka:

Pro MŠMT je na rok 2021 vyčleněno 11 700 000 Kč, z této částky je pak na podporu pedagogickým pracovníkům MŠ, ZŠ a SŠ vzdělávajícím žáky-cizince, a to formou vzdělávacích programů, poradenství, metodických a výukových materiálů, webového portálu a Krajských center podpory NPI ČR vyhrazeno 2 300 000 Kč, na realizaci služeb adaptačních koordinátorů a tlumočnicků 7 000 000 Kč a na financování dotačního programu „Dotační výzva na podporu aktivit integrace cizinců v regionálním školství“ celkem 2 400 000 Kč.

Vyčíslené dopady do regulace zaměstnanosti v rámci jednotlivých rozpočtových kapitol:

- Český statistický úřad využije v oblasti prostředků na platy a ostatní platby za provedenou práci (ostatní osobní náklady) částku ve výši 58 000 Kč;
- Ministerstvo kultury využije v oblasti prostředků na platy a ostatní platby za provedenou práci (ostatní osobní náklady) částku ve výši 225 000 Kč;
- Ministerstvo školství, mládeže a tělovýchovy využije v oblasti prostředků na platy a ostatní platby za provedenou práci (ostatní osobní náklady) částku až do výše 7 101 000 Kč;
- Ostatní zúčastněné kapitoly státního rozpočtu České republiky prostředky v oblasti platů a ostatních plateb za provedenou práci (ostatních osobních nákladů) v roce 2021 nevyužijí.

¹⁶ MPSV bude financovat projekty ze státního rozpočtu na sociální služby a z finančních prostředků Evropského sociálního fondu (ESF) - Operačního programu Zaměstnanost (OPZ).

Kromě výše uvedených finančních prostředků jednotlivé resorty vyčleňují ze svého rozpočtu další finanční zdroje na podporu integrace cizinců v rámci gesce příslušného resortu (např. programy podpory sociálních služeb MPSV).

Při využívání prostředků státního rozpočtu musí být v roce 2021 kladen důraz zejména na:

- efektivní využívání prostředků na integraci cizinců;
- zamezení dvojímu financování obdobných projektů;
- zaměření na větší propojení finančních prostředků z fondů Evropské unie a ze státního rozpočtu;
- urychlení a zajištění transparentnosti administrativního procesu při udělování dotací;
- kontrolu.

9. DOPADY EPIDEMIE COVID-19

V roce 2020 byla integrace cizinců ovlivněna mimořádnými opatřeními přijatými v souvislosti s epidemií COVID-19. Vzhledem k omezením byly poskytované služby v co největší možné míře převedeny do distančních forem, zejména pak do online prostředí. Na základě informací poskytovaných aktéry působícími na poli integrace cizinců se tyto metody osvědčily a setkaly se s pozitivními ohlasy. Přijatá opatření měla největší dopad na větší akce zaměřené na prohlubování vzájemných kontaktů, které nemohly být vzhledem k omezení sdružování většího počtu lidí realizovány.

V roce 2021 bude velmi pravděpodobně nutné kalkulovat s jistou flexibilitou v zajišťování integračních opatření v závislosti na aktuální epidemiologické situaci.

Souhrn úkolů uvedených v Postupu

Oblast	Čís.	Opatření	Odpovědné resorty
Znalost českého jazyka	1	Zahájit fungování upraveného systému jazykové podpory dětí a žáků s nedostatečnou znalostí češtiny jako vyučovacího jazyka v povinném předškolním a základním vzdělávání.	MŠMT
	2	Vyhodnocovat fungování upraveného systému jazykové podpory dětí a žáků s nedostatečnou znalostí češtiny jako vyučovacího jazyka v povinném předškolním a základním vzdělávání.	MŠMT
	3	Podporovat informovanost dotčených subjektů o využívání stávajících možností podpory dětí a žáků s nedostatečnou znalostí češtiny jako vyučovacího jazyka.	MŠMT
	4	Pokračovat (případně rozšiřovat) v realizaci služeb adaptačních koordinátorů pro všechny mateřské a základní školy v ČR, které tyto služby potřebují, dále pokračovat v poskytování překladatelských a tlumočnických služeb pro školy a školská poradenská zařízení.	MŠMT
	5	<p>Poskytovat i nadále podporu pedagogickým pracovníkům MŠ, ZŠ a SŠ vzdělávajícím děti/žáky cizince, a to formou vzdělávacích programů, poradenství, síťovacích aktivit, metodických a výukových materiálů, webového portálu (http://cizinci.npicr.cz) a Krajských center podpory NPI ČR:</p> <ul style="list-style-type: none"> • realizovat a akreditovat vzdělávací programy pro ředitele škol a pedagogické pracovníky pracující s dětmi/žáky cizinci, • poskytovat vzdělávací e-learningový program určený pedagogům MŠ, ZŠ a SŠ, kteří vzdělávají děti/žáky cizince a vyučují češtinu jako druhý jazyk, • naplňovat webový portál https://cizinci.npicr.cz/ informacemi ze všech oblastí vzdělávání dětí/žáků cizinců, včetně metodických materiálů pro další vzdělávání pedagogických pracovníků, • nabízet odbornou literaturu a metodiky, včetně ediční činnosti, • zprostředkovávat příklady dobré praxe formou ukázkových hodin s následným metodickým rozбором 	MŠMT

		<p>ve školách,</p> <ul style="list-style-type: none"> • poskytovat odborné poradenství v oblasti vzdělávání dětí/žáků cizinců prostřednictvím Krajských center podpory ve spolupráci s odbornými pracovníky a zároveň síťovat všechny relevantní aktéry procesu integrace dětí/žáků cizinců v kraji. 	
	6	Podporovat integraci cizinců prostřednictvím dotační výzvy „Dotační výzva na podporu aktivit integrace cizinců v regionálním školství“.	MŠMT
	7	Realizovat opatření pro zavedení zkoušky z češtiny pro trvalý pobyt na území ČR na úrovni A2.	MŠMT
	8	V rámci projektu APIV-A dokončit přípravu diagnostického nástroje pro zjišťování úrovně jazykových kompetencí žáků s odlišným mateřským jazykem a tvorbu metodických a výukových materiálů. Uskutečnit monitoring realizace pedagogické podpory dětem cizincům v předškolních zařízeních.	MŠMT
	9	Prostřednictvím dotačních řízení a/nebo výzev v rámci fondů Evropské unie podpořit výuku češtiny pro dospělé cizince pro různé stupně pokročilosti, a to i nad úroveň A1 doposud požadovanou pro trvalý pobyt, která by cizincům umožnila aktivní zapojení do společenského života a uplatnění na trhu práce.	MV, MPSV, Generální ředitelství Úřadu práce ČR – GR ÚP)
	10	V rámci 18 regionálních Center na podporu integrace cizinců (dále Integračních center), projektů obcí na podporu integrace cizinců i nestátních neziskových organizací (dále NNO) poskytujících kurzy češtiny pro dospělé cizince reflektovat specifické potřeby účastníků kurzů a umožňovat účast na kurzech ČJ také ženám-cizinkách tím, že bude přizpůsobena doba konání kurzů a zajištěna možnost hlídání dětí.	MV, MPSV
Ekonomická soběstačnost	11	Zvyšovat informovanost zaměstnavatelů o podmínkách zaměstnávání cizinců, různých druzích pobytu a zvyšovat informovanost cizinců o procedurách legálního zaměstnávání.	MPSV
	12	Zajišťovat poskytování aktuálních, cizincům srozumitelných a snadno dostupných informací z oblasti zaměstnanosti, nezaměstnanosti, sociálního zabezpečení, dávek státní sociální	MPSV

		podpory, pomoci v hmotné nouzi, dávek pro osoby se zdravotním postižením, sociálních služeb, sociální práce a sociálního bydlení a problematiky nezletilých bez doprovodu prostřednictvím nejrůznějších informačních kanálů a v co nejširším spektru jazykových verzí.	
	13	Zvyšovat informovanost cizinců o možnostech ochrany před diskriminací, zejm. v období těhotenství a raného rodičovství a dalších právech souvisejících s postavením na trhu práce.	MPSV
	14	Provozovat a pravidelně aktualizovat informace týkající se zaměstnávání cizinců na Portálu MPSV v sekci zahraniční zaměstnanost (https://www.mpsv.cz/web/cz/zahranicni-zamestnanost).	MPSV
	15	V rámci interní Pracovní skupiny pro integraci cizinců pravidelně jednat o aktuálních tématech z oblasti gesce MPSV.	MPSV
	16	Z dotací ze státního rozpočtu na sociální služby podporovat sociální služby, jejichž cílovou skupinou jsou také cizinci, zaměřené na odborné sociální a terénní poradenství, sociální rehabilitaci, terénní sociální práci (streetwork), vzdělávání sociálních pracovníků a dalších subjektů, aktivizační služby a azylové domy.	MPSV
	17	Nadále pokračovat v prevenci pracovního vykořisťování a ochraně před diskriminací cizinců na trhu práce (včetně vícečetné diskriminace) a zohledňovat specifické potřeby žen a mužů ve vztahu k prevenci pracovního vykořisťování.	MPSV
	18	V rámci Operačního programu Zaměstnanost (OPZ) v oblasti sociálního začleňování a v souladu s naplňováním úkolů uvedených v Konceptu integrace cizinců budou v roce 2021 realizovány a podpořeny aktivity v rámci již probíhajících a realizovaných projektů, které směřují k naplňování podpory integrace cizinců. Zaměření podporovaných aktivit: <ul style="list-style-type: none"> ○ podpora terénní sociální práce (streetwork), právního poradenství; ○ výuka češtiny nad úroveň A1, která by cizincům umožnila aktivní uplatnění ve společnosti a na trhu práce; ○ podpora aktivit zaměřených na seznamování cizinců 	MPSV

		<p>s právy a povinnostmi obyvatel ČR a s možností aktivní participace na veřejném životě, zejména na lokální úrovni (podpora občanské gramotnosti a plné orientace cizinců ve společnosti);</p> <ul style="list-style-type: none"> ○ podpora obcí v oblasti integrace cizinců na lokální úrovni (týká se obcí s významným počtem cizinců, podpora při vytváření integrační strategie) a podpora komunitní sociální práce a komunitních center; ○ podpora služeb interkulturních pracovníků, komunitních tlumočnicků, k usnadnění a zkvalitnění komunikace mezi cizinci, institucemi a veřejností. 	
	19	Prostřednictvím dotačních řízení a/nebo výzev v rámci fondů EU podpořit projekty zaměřené na aktivní vyhledávání a oslovování cizinců pomocí terénní sociální práce (streetwork) a na vzdělávání streetworkerů.	MPSV, MV
	20	Prostřednictvím dotačních řízení a/nebo výzev v rámci fondů EU průběžně monitorovat vývoj situace a postavení cizinců v jednotlivých regionech a lokalitách s cílem efektivně řešit vznikající problémy a na zjištěné problémy bezprostředně reagovat.	MPSV, MV
	21	Věnovat pozornost zlepšování podmínek pro živnostenské podnikání pro všechny podnikatele bez rozdílu.	MPO
	22	Zajistit informovanost pracovníků živnostenských úřadů o způsobu řešení záležitostí všech subjektů hodlajících provozovat živnost, tedy i cizinců.	MPO
Orientace cizince ve společnosti	23	Nadále poskytovat cizincům v předmigračním období v zemi původu poradenství a informace v rozsahu své působnosti a v ostatních případech zprostředkovat kontakt na příslušné orgány a instituce.	MZV ve spolupráci s MV
	24	Zajistit aktualizaci informačních materiálů „Příští zastávka – ČR“ pro předmigrační přípravu cizinců.	MV
	25	Zajistit, aby informační materiály pro předmigrační přípravu cizinců v příslušných jazykových verzích byly dostupné v elektronické podobě.	MZV ve spolupráci s MV
	26	Při jednání se zahraničními partnery a veřejností prezentovat integrační aktivity a programy, které jsou cizincům poskytovány v České republice.	MZV, MV

27	Prostřednictvím dotačních řízení podpořit metodiku adaptačně-integračních kurzů a zajištění propagace těchto kurzů.	MV
28	Prostřednictvím dotačních řízení podpořit průběžnou aktualizaci systému odborné přípravy a vzdělávání lektorů a tlumočnicků adaptačně-integračních kurzů.	MV
29	Prostřednictvím dotačních řízení zajistit provoz webové stránky pro adaptačně-integrační kurzy a vedení databáze lektorů a tlumočnicků.	MV
30	Prostřednictvím dotačních řízení zajistit aktualizaci, překlady do dalších jazyků dle aktuální potřeby, aktualizaci a dostupnost elektronické verze informační publikace, která je součástí adaptačně-integračních kurzů.	MV
31	Zajistit platební a rezervační systém pro adaptačně-integrační kurzy.	MV
32	Zajistit dotace pro organizaci povinných adaptačně-integračních kurzů.	MV
33	Prostřednictvím dotačních řízení aktualizovat a prezentovat instruktážní video a elektronicky dostupný leták „Jak na to“ (v 8 jazykových verzích) objasňující procedury a postupy při vyřizování pobytových záležitostí.	MV
34	Prostřednictvím dotačních řízení a/nebo výzev v rámci fondů Evropské unie podporovat poskytování asistence cizincům při vyřizování pobytových náležitostí, s důrazem na kvalitu služeb a kvalifikaci osob, které asistenci a tlumočení poskytují.	MV, MPSV
35	Prostřednictvím dotačních řízení a/nebo výzev v rámci fondů Evropské unie aktivně podporovat využívání služeb komunitních tlumočnicků a/nebo interkulturních pracovníků při vyřizování záležitostí cizinců.	MV, MPSV
36	Prostřednictvím dotačních řízení a/nebo výzev v rámci fondů Evropské unie podpořit projekty na kurzy a semináře sociokulturní orientace; zvláštní pozornost věnovat tématům a životním situacím týkajícím se žen-cizinek všech věkových kategorií a cizinců-seniorů (např. ochrana před diskriminací,	MV, MPSV

		domácím násilím aj.).	
	37	Provozovat a průběžně aktualizovat obsah webové stránky www.cizinci.cz a www.pracevceskerepublice.cz tak, aby stránky sloužily jako zdroj aktuálních a ucelených informací o integraci cizinců.	MPSV
Rozvíjení vzájemných vztahů mezi komunitami	38	Prostřednictvím dotačních řízení a/nebo výzev v rámci fondů Evropské unie podporovat rozvoj lokálního komunitního soužití prostřednictvím společných aktivit místních obyvatel z řad cizinců i majority, zapojování cizinců do aktivit majority i účast majority na akcích pořádaných cizinci.	MV
	39	Prostřednictvím dotačních řízení a/nebo výzev v rámci fondů Evropské unie podporovat integrační aktivity založené na vlastní iniciativě cizinců.	MV, MPSV
	40	Prostřednictvím dotačních řízení a/nebo výzev v rámci fondů Evropské unie podpořit aktivní zapojení žen-cizinek všech věkových kategorií do integračních procesů prostřednictvím podpory pořádání formálních i neformálních aktivit se zaměřením na jejich oblasti zájmu.	MV, MPSV
	41	Prostřednictvím dotačních řízení podpořit seniorské a pro-seniorské organizace zaměřené na aktivity ve prospěch všech seniorů včetně cizinců se zohledněním specifického postavení seniorů a seniorek.	MPSV
	42	Podporovat kulturní, osvětové či další akce organizované majoritní společností nebo cizinci s cílem sdílení informací o kultuře a poměrech v zemi původu cizinců a o podmínkách jejich existence v České republice a vytvářet tak předpoklady pro vzájemné poznávání, setkávání a rozvoj nekonfliktních vztahů mezi komunitami.	MK, MŠMT, MV
	43	Zajišťovat provoz a rozvoj webového portálu www.mezikulturnidialog.cz jako otevřené platformy zaměřené na téma mezikulturního dialogu.	MK
	44	Prostřednictvím dotačních řízení a/nebo výzev v rámci fondů Evropské unie průběžně podporovat realistickou a vyváženou mediální prezentaci postavení cizinců v České republice a komunikaci tématu integrace k veřejnosti.	MV
	45	Využívat dle potřeby služeb interkulturních pracovníků,	MK,

		komunitních tlumočnicků a asistentů/spolupracovníků pedagoga z řad cizinců k usnadnění a zkvalitnění komunikace mezi cizinci, institucemi i veřejností, propagovat možnost a přínos využití této služby v rámci resortu.	MPSV, ÚP ČR, orgány inspekce práce, MV, MPO, MŠMT, MZ
	46	Zajistit zapojení kulturních institucí do procesu integrace cizinců a podpořit projekty těchto institucí (např. knihoven, muzeí, galerií, kulturních domů ad.), které přispívají k vzájemnému poznávání české společnosti a příslušníků jiných kultur i k větší účasti cizinců na místních kulturních aktivitách.	MK, MV
	47	Prostřednictvím dotačních řízení či dalších zdrojů podporovat výzkumy zaměřené např. na analýzu života jednotlivých komunit, vztahy mezi cizinci a majoritou, vzájemné vztahy mezi komunitami cizinců, sídelní segregaci, postavení žen-migrantek ve společnosti, fenoménu stárnutí populace cizinců a postavení specifické skupiny cizinců-seniorů ve společnosti, bariéry integrace či tvorbu indikátorů integrace.	MV
Integrace na lokální a regionální úrovni	48	Prostřednictvím dotačních řízení a/nebo výzev v rámci fondů Evropské unie podporovat činnost a rozvoj vybraných regionálních Integračních center a provázanost jejich činnosti s dalšími organizacemi včetně nestátních neziskových organizací, organizací cizinců a dalších institucí a organizací v regionu.	MV
	49	Prostřednictvím dotačních řízení nadále podporovat projekty obcí na podporu integrace cizinců na lokální úrovni.	MV
	50	Prostřednictvím dotačních řízení podpořit v rámci projektů na lokální úrovni aktivity zaměřené také na zranitelné skupiny cizinců s cílem jejich aktivizace, zvýšení účasti na integračních aktivitách a prevence sociální izolace; pozornost bude věnována zejména ženám a seniorům z řad cizinců i majority se zohledněním specifického postavení seniorů a senierek.	MV
	51	Prostřednictvím dotačních řízení a/nebo výzev v rámci fondů Evropské unie podporovat činnost a rozvoj NNO zabývajících se integrací cizinců na regionální a lokální úrovni, včetně	MV

		podpory integračních aktivit a rozvoje organizací cizinců.	
Participace cizinců na veřejném životě	52	Prostřednictvím státních dotačních programů a podpory činnosti regionálních Integračních center motivovat kraje a obce k přizvání cizinců k vytváření veřejné politiky prostřednictvím jejich zapojení do poradních orgánů, tvorby komunitních plánů a vlastních integračních politik.	MV
	53	Prostřednictvím dotačních řízení a/nebo výzev v rámci fondů Evropské unie průběžně podporovat projekty zaměřené na informovanost cizinců o možnostech aktivní participace na veřejném životě.	MV, MPSV
Informovanost cizinců i majority	54	Prostřednictvím dotačních řízení a/nebo výzev v rámci fondů Evropské unie průběžně podporovat zvyšování informovanosti cizinců i dalších aktérů v procesu integrace, včetně majoritní společnosti.	MV
	55	Provozovat a průběžně aktualizovat obsah webové stránky www.cizinci.cz tak, aby sloužily jako zdroj aktuálních a ucelených informací o integraci cizinců zejména pro odborníky, ovšem srozumitelných i široké veřejnosti.	MPSV ve spolupráci s MV
	56	Provozovat a průběžně aktualizovat obsah webové stránky www.pracevceskerepublice.cz .	MPSV
	57	Aktualizovat portál MV www.imigracniportal.cz .	MV
	58	Zajišťovat přístup cizinců k informacím v rámci veřejné správy, průběžně aktualizovat informační materiály, včetně jejich překladů do jazyků cizincům srozumitelných.	MMR, MPO, MPSV, MŠMT, MV, MZ, MZV
	59	Informace pro cizince publikovat tiskem a/nebo je zveřejňovat na webových stránkách tak, aby byly přehledné, snadno přístupné a zveřejňované v jazycích srozumitelných cizincům.	MK, MMR, MPO, MPSV, MŠMT, MV, MZ, MZV
	60	Prostřednictvím dotačních řízení a/nebo výzev v rámci fondů Evropské unie podporovat diversifikaci nástrojů pro předávání informací s využíváním sociálních sítí, mobilních aplikací,	MK, MMR, MPO, MPSV,

		internetu, virálních videí v jazycích cizinců, lokálních periodik i periodik cizinců atd.	MŠMT, MV, MZ, MZV
	61	Neodkladně zveřejňovat informace týkající se cizinců, které vyplynou z legislativních změn.	MK, MMR, MPO, MPSV, MŠMT, MV, MZ, MZV
Komunikace	62	Naplňovat Komunikační strategii ČR zaměřenou na téma integrace, včetně informační kampaně zaměřené na laickou i odbornou veřejnost.	MV, Úřad vlády, MŠMT, MPSV, MPO
	63	Informovat veřejnost o státem realizovaných integračních opatřeních a aktivitách na podporu integrace cizinců i o výsledcích těchto opatření.	MV, MPSV, MŠMT, MPO, MK, MZ, MZV
	64	Provozovat speciální webové stránky o migraci a integraci.	MV, MPSV
	65	Zpracovávat a na webových stránkách zveřejňovat přehledy migračních aktualit s cílem budovat povědomí o situaci a nových trendech v oblasti migrace a integrace v zahraničí.	MV
	66	Zprostředkovávat objektivní informace o cizincích a předcházet tak negativním stereotypům a dezinformacím o cizincích.	MV, Úřad vlády
	Prohlubování odborných kompetencí	67	Zajišťovat vzdělávací semináře na téma integrace cizinců pro pracovníky regionálních Integračních center, partnerských organizací Center, samospráv a nevládních neziskových organizací poskytujících cizincům asistenci a sociálně-právní poradenství.
68		Zajistit zvyšování informovanosti a interkulturních a sociokulturních kompetencí pracovníků jednotlivých resortů a dalších subjektů pracujících s cizinci, včetně jejich přípravy na působení v přímém kontaktu s cizinci / v komunitách cizinců. Tento úkol se týká všech resortů zapojených	MV, MŠMT, MPSV, GŘ ÚP, MK, Policie ČR

		<p>do realizace Koncepce integrace cizinců, zejména pak těchto oblastí:</p> <ul style="list-style-type: none"> ○ oblast školství: vzdělávání pedagogických pracovníků pro výuku dětí-cizinců a žáků-cizinců s odlišným mateřským jazykem i práci s nimi (MŠMT); ○ oblast sociální práce a služeb: systematicky zajišťovat vzdělávání příslušných zaměstnanců Úřadu práce ČR (dále ÚP) - tj. zejména v oblastech zaměstnanosti, nezaměstnanosti, sociálního zabezpečení - a příslušných zaměstnanců Orgánu sociálně-právní ochrany dětí (OSPOD) pro přímý kontakt s cizinci (MPSV, GR ÚP); ○ oblast kultury: vzdělávání pracovníků kulturních institucí, kteří jsou při své práci v kontaktu s cizinci, v tématech souvisejících s integrací cizinců k posílení mezikulturních kompetencí a k poskytování interkulturních služeb (MK); ○ oblast zaměstnanosti: zvyšování informovanosti a interkulturních i sociokulturních kompetencí příslušných pracovníků (MPSV, GR ÚP); ○ oblast pobytu cizinců: zvyšování informovanosti a interkulturních kompetencí příslušných pracovníků (MV, Policie ČR). 	
Sociálně-právní ochrana dětí	69	V případě potřeby se účastnit meziresortního jednání se zástupci Úřadu pro mezinárodněprávní ochranu dětí, MŠMT, MV, MZ.	MPSV
	70	V případě potřeby aktualizovat metodické informace a doporučení k problematice nezletilých cizinců bez doprovodu.	MPSV
	71	Realizovat vzdělávací semináře určené pracovníkům zařízení pro děti vyžadující okamžitou pomoc, týkající se problematiky nezletilých cizinců bez doprovodu.	MPSV
	72	Metodicky vést Úřad pro mezinárodně právní ochranu dětí, který zajišťuje sociálně-právní ochranu ve vztahu k cizině, tedy v případech s přeshraničním prvkem.	MPSV
	73	Monitoring počtu případů nezletilých cizinců bez doprovodu, zaznamenaných orgány sociálně-právní ochrany dětí.	MPSV
Statistika	74	Zpracovat aktualizovanou publikaci Cizinci v České republice, která bude obsahovat statistická data týkající se jednotlivých oblastí života cizinců na území České republiky v roce 2020.	ČSÚ

	75	Sbírat a průběžně publikovat relevantní statistické údaje týkající se cizinců na území České republiky.	ČSÚ, MV, MPSV, MŠMT, MPO, MZ
Koordinace	76	Neodkladně informovat Ministerstvo vnitra ČR jako koordinátora integrační politiky: <ul style="list-style-type: none"> ○ o případném jmenování nového resortního koordinátora integrace (MF, MK, MPSV, MŠMT, MMR, MPO, MZ, MZV); ○ o vyhlášení dotačních výběrových řízení na projekty vztahující se k integraci cizinců (MK, MPSV, MŠMT); ○ o vydání nebo aktualizaci informačních materiálů vztahujících se k integraci cizinců (MK, MPSV, MŠMT, MMR, MPO, MZ, MZV). 	MF, MK, MPSV, MŠMT, MMR, MPO, MZ, MZV
	77	Svolávat meziresortní poradu v rámci grémia zástupců resortů zapojených do realizace Koncepce integrace cizinců na úrovni ředitelů nejméně jedenkrát ročně, v případě potřeby vést bilaterální jednání.	MV ve spolupráci s resorty
	78	Pořádat informativně diskusní setkání se zástupci krajů a obcí, vysokých škol, občanského sektoru atd. k podpoře vzájemné informovanosti, a to zejména v návaznosti na legislativní změny; v případě potřeby iniciovat také bilaterální jednání.	MV
	79	Vzhledem k požadavku efektivity a hospodárnosti vynaložených prostředků prohloubit obsahovou i finanční kontrolu poskytovaných dotací.	MV, MPSV, MŠMT
	80	Konzultovat přípravu Koncepce integrace cizinců s odbornou veřejností.	MV

VĚCNÝ REJSTRÍK

Seznam opatření uveřejněných ve Věstníku vlády pro orgány krajů a orgány obcí
v roce 2020 (ročník 18)

	Poř. č.	Částka
Usnesení vlády České republiky ze dne 9. prosince 2019 č. 873 o Akčním plánu boje s korupcí na rok 2020		1
Usnesení vlády České republiky ze dne 16. prosince 2019 č. 918 o postupu při realizaci aktualizované Koncepce integrace cizinců – Ve vzájemném respektu v roce 2020		1
Usnesení vlády České republiky ze dne 16. prosince 2019 č. 930 o Akčním plánu realizace Národní strategie prevence a snižování škod spojených se závislostním chováním 2019 - 2021		1
Sdělení Ministerstva vnitra		1
Věcný rejstřík – Seznam opatření uveřejněných ve Věstníku vlády pro orgány krajů a orgány obcí v roce 2019 (ročník 17)		1
Směrnice Ministerstva vnitra č. j. MV-71070-8/OV-2020 ze dne 20. května 2020, k hygienicko-protiepidemickým opatřením v doplňovacích volbách do Senátu Parlamentu České republiky ve volebním obvodu č. 32 - Teplice	1	2
Sdělení Ministerstva vnitra – Seznam platných právních předpisů a směrnic týkající se činnosti orgánů krajů a orgánů obcí, aktualizovaný k 31. prosinci 2019		2
Sdělení Ministerstva vnitra		2
Směrnice Ministerstva pro místní rozvoj č. j.: MMR-24254/2020-52 ze dne 23. června 2020 pro nakládání s tělem zemřelého s vysoce nakažlivou nemocí	2	3
Usnesení vlády České republiky ze dne 25. května 2020 č. 562 ke koncepci Klientyky orientovaná veřejná správa 2030 a Akčnímu plánu na léta 2021-2023 ke koncepci Klientyky orientovaná veřejná správa 2030		3
Sdělení Ministerstva vnitra		3
Směrnice Ministerstva vnitra č. j. MV-94781-37/OV-2020 ze dne 10. srpna 2020 o zajištění prostředků pro aktivaci hygienicko-protiepidemických opatření ve volbách do Senátu Parlamentu České republiky a ve volbách do zastupitelstev krajů vyhlášených na dny 2. a 3. října 2020	3	4
Usnesení vlády České republiky ze dne 27. července 2020 č. 799 k informaci o realizaci Akčního plánu Strategie rozvoje infrastruktury pro prostorové informace v České republice do roku 2020		4
Usnesení vlády České republiky ze dne 27. července 2020 č. 807 ke Zprávě o situaci národnostních menšin v České republice za rok 2019		4
Sdělení Ministerstva vnitra o stanovení obce Radostín nad Oslavou městysem		4
Sdělení Ministerstva vnitra o ztrátě razítek		4
Usnesení vlády České republiky ze dne 17. srpna 2020 č. 833 k Aktualizaci č. 5 Politiky územního rozvoje České republiky		5

Usnesení vlády České republiky ze dne 23. listopadu 2020 č. 1214 o Zprávě o stavu romské menšiny v České republice za rok 2019		5
Sdělení Ministerstva vnitra o stanovení obce Štěpánov městem		5
Sdělení Ministerstva vnitra o ztrátě razítek a průkazů		5

SDĚLENÍ MINISTERSTVA VNITRA O ZTRÁTĚ RAZÍTEK

Dle § 17 odst. 3 vyhlášky č. 259/2012 Sb., o podrobnostech výkonu spisové služby

Ministerstvo vnitra sděluje, že došlo ke ztrátě tohoto úředního razítka:

Kulatého razítka se státním znakem o průměru 40 mm s textem:

MĚSTO CHABAŘOVICE
Okres Ústí nad Labem

Ztráta razítka byla zjištěna dne 11. listopadu 2020.

Jiné:

Ministerstvo vnitra sděluje, že došlo ke ztrátě těchto razítek:

Hranatého razítka o rozměrech 45 x 15 mm s textem:

Úřad městské části města Brna
Brno – Židenice
Gajdošova 7, 615 00 Brno
5

Ke ztrátě razítka došlo pravděpodobně dne 10. listopadu 2020 (datum posledního použití).

Hranatého razítka Trodat COLOP o rozměrech 47 x 17 mm s textem:

MĚSTO CHABAŘOVICE
Husovo náměstí 183
403 17 C H A B A Ř O V I C E
-3-

Ztráta razítka byla zjištěna dne 11. listopadu 2020.

Hranatého razítka Trodat COLOP o rozměrech 37 x 19 mm s textem:

MĚSTO CHABAŘOVICE

Husovo náměstí 183

403 17 Chabařovice

-3-

Ztráta razítka byla zjištěna dne 11. listopadu 2020.

Hranatého razítka Trodat COLOP o rozměrech 40 x 27 mm s textem:

RADA MĚSTA Chabařovice

Okres Ústí nad Labem

-1-

Ztráta razítka byla zjištěna dne 11. listopadu 2020.